

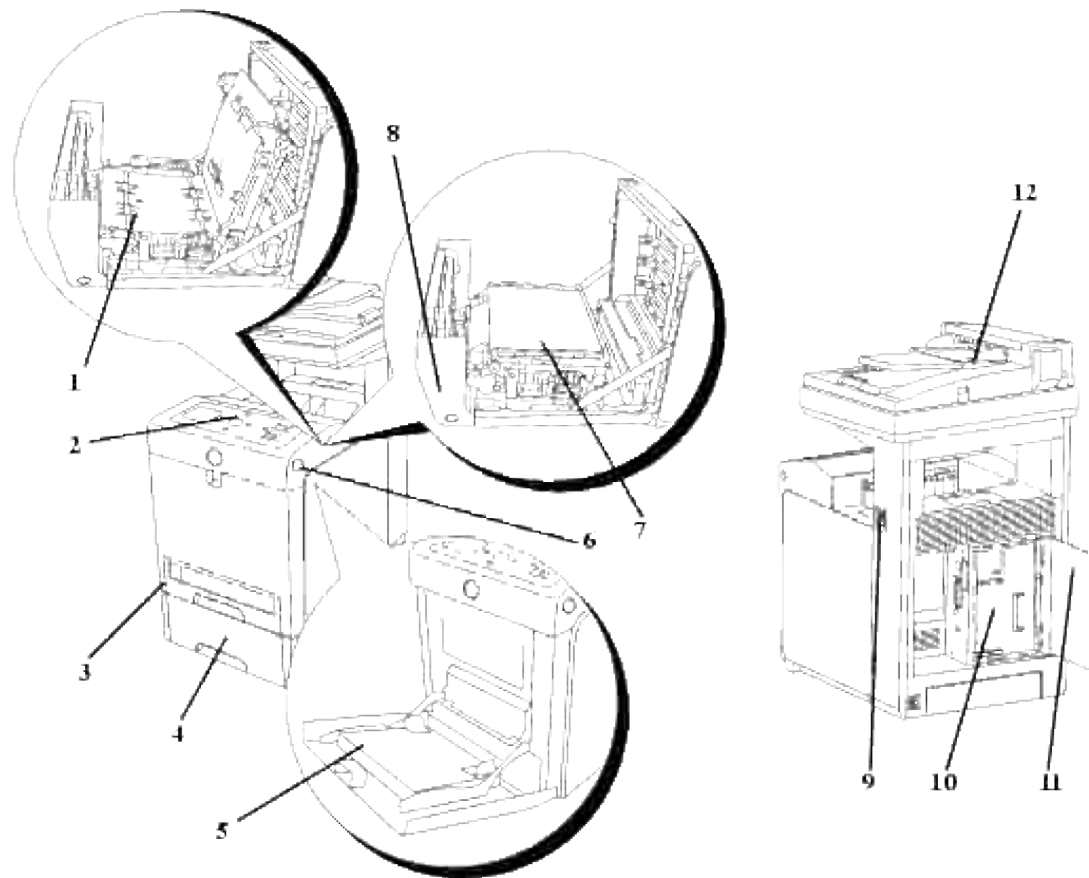

Guía del usuario de Dell™ Multifunction Color Laser Printer 3115cn

● [Notas, avisos y precauciones](#)

Haga clic en los enlaces de la izquierda para obtener información sobre las características, las opciones y el funcionamiento de la impresora multifunción. Para obtener información sobre el resto de la documentación incluida con la impresora multifunción, consulte "[Búsqueda de información](#)."



1	Duplexador opcional	7	Unidad de correa
2	Panel del operador	8	Cubierta frontal  NOTA: Puede abrir la cubierta frontal pulsando el botón (lado derecho).
3	Bandeja de 250 hojas estándar	9	Interruptor principal
4	Alimentador de papel de 550 hojas opcional  NOTA: La impresora multifunción admite un máximo de tres bandejas (bandeja de 250 hojas estándar, alimentador de papel de 550 hojas opcional y alimentador multiuso).	10	Placa de control
5	Alimentador multiuso	11	Cubierta de la placa de control
6	Botón (lado derecho)	12	Alimentador automático de documentos (ADF)

Para solicitar cartuchos de impresión de repuesto o suministros a Dell:

1. Haga doble clic en el icono en el escritorio.



2. Visite el sitio Web de Dell o solicite suministros de impresora Dell por teléfono.

www.dell.com/supplies

Para obtener un mejor servicio, tenga disponible la tarjeta de servicio de impresora Dell.

Para obtener ayuda sobre cómo encontrar el número de la tarjeta de servicio, consulte "[Código de servicio rápido y número de tarjeta de servicio](#)".

Notas, avisos y precauciones

 **NOTA:** Una NOTA indica información importante que le ayudará a usar mejor la impresora multifunción.

 **AVISO:** un AVISO indica un posible daño al hardware o la pérdida de datos y le informa de cómo evitar el problema.

 **PRECAUCIÓN:** un mensaje de PRECAUCIÓN indica la posibilidad de que el equipo resulte averiado, de sufrir lesiones personales o incluso la muerte.

La información incluida en este documento está sujeta a cambio sin previo aviso.

© 2008 Dell Inc. Reservados todos los derechos.

Queda totalmente prohibido cualquier tipo de reproducción sin el permiso por escrito de Dell Inc.

Marcas comerciales utilizadas en este texto: *Dell*, el logotipo *DELL* y *Dell ScanCenter* son marcas comerciales de Dell Inc.; *Microsoft*, *Windows*, *Windows Server* y *Windows Vista* son marcas comerciales o marcas comerciales registradas de Microsoft Corporation en EE.UU. y/o en otros países; *Macintosh*, *MacOS*, *EtherTalk* y *TrueType* son marcas comerciales de Apple Inc., registradas en los Estados Unidos y en otros países; *AppleTalk* es una marca comercial registrada de Apple Inc., registrada en los Estados Unidos y en otros países; *UNIX* es una marca comercial registrada de The Open Group en los Estados Unidos y en otros países; *Red Hat* y *RPM* son marcas comerciales o marcas comerciales registradas de Red Hat Inc. en los Estados Unidos y en otros países; *Linux* es una marca comercial o marca comercial registrada de Linus Torvalds en los Estados Unidos y en otros países; *The Common UNIX Printing System*, *CUPS*, y el logotipo *CUPS* son las marcas comerciales de Easy Software Products; PCL es una marca comercial registrada de Hewlett-Packard en los Estados Unidos; *ENERGY STAR* es una marca comercial registrada de la U.S. Environmental Protection Agency. Como miembro del programa ENERGY STAR, Dell Inc. ha decidido que este producto cumple las directrices ENERGY STAR para la eficiencia energética.

As for libtiff

Copyright © 1988-1997 Sam Leffler

Copyright © 1991-1997 Silicon Graphics, Inc.

EL SOFTWARE SE SUMINISTRA "TAL CUAL" SIN GARANTÍA NI NINGÚN TIPO, YA SEA EXPRESA, IMPLÍCITA O DE OTRA FORMA, INCLUIDAS, AUNQUE NO DE FORMA EXCLUSIVA, LAS GARANTÍAS DE COMERCIALIZACIÓN O APTITUD PARA UN FIN CONCRETO.

EN NINGÚN CASO SERÁN SAM LEFFLER O SILICON GRAPHICS RESPONSABLES DE NINGÚN DAÑO EMERGENTE, INDIRECTO, ESPECIAL O INHERENTE DE CUALQUIER TIPO, NI DE NINGÚN OTRO DAÑO POR PÉRDIDA DE USO, DATOS O LUCRO CESANTE, HAYAN SIDO O NO ADVERTIDOS DE LA POSIBILIDAD DE TALES DAÑOS, Y SOBRE CUALQUIER PRINCIPIO DE RESPONSABILIDAD, QUE SE DERIVEN DEL USO O RENDIMIENTO DE ESTE SOFTWARE O TENGAN RELACIÓN CON EL MISMO.

Este software utiliza la biblioteca de software JPEG de JPEG Group. Es posible que se utilicen otras marcas y nombres comerciales en este documento para hacer referencia a las entidades propietarias de dichas marcas y nombres o a sus productos. Dell Inc. renuncia a cualquier interés de propiedad en las marcas comerciales y los nombres comerciales que no sean los suyos propios.





DERECHOS RESTRINGIDOS DEL GOBIERNO DE LOS ESTADOS UNIDOS

Este software y documentación se suministran con DERECHOS RESTRINGIDOS. El uso, copia o divulgación por el gobierno está sujeto a ciertas restricciones tal y como se expresa en el apartado (c)(1)(ii) de la cláusula sobre derechos de datos técnicos y de software informático del DFARS 252.227-7013 y en las normas aplicables del FAR: Dell Inc., One Dell Way, Round Rock, Texas, 78682, EE.UU.

Este equipo se ha probado y cumple con los límites de los dispositivos digitales de Clase B, según el apartado 15 de la normativa FCC.

Noviembre de 2008 Rev. A02

Búsqueda de información

¿Qué busca?	Encuéntrelo aquí
<ul style="list-style-type: none">· Controladores para la impresora multifunción· <i>Guía del usuario</i>	<p>CD <i>Controladores y utilidades</i></p>  <p>El CD <i>Controladores y utilidades</i> contiene documentación y controladores para la impresora multifunción. Puede utilizar el CD para desinstalar/reinstalar los controladores o acceder a la documentación.</p> <p>Es posible que se incluyan archivos Readme en el CD para proporcionar actualizaciones recientes sobre cambios técnicos en la impresora multifunción o material de referencia técnica avanzada para usuarios expertos o técnicos.</p>
<ul style="list-style-type: none">· Información de seguridad· Información sobre el uso de la impresora multifunción· Información de garantía	<p><i>Manual del propietario</i></p>  <p> PRECAUCIÓN: Siga todas las instrucciones de seguridad del <i>Manual del propietario</i> antes de configurar y utilizar la impresora multifunción.</p> <p>NOTA: Es posible que el <i>Manual del propietario</i> no esté disponible en su país o región.</p>
<ul style="list-style-type: none">· Información de seguridad· Información de garantía	<p><i>Guía de información del producto</i></p>  <p>PRECAUCIÓN: Siga todas las instrucciones de seguridad de la Guía de información del producto antes de instalar y utilizar la impresora multifunción.</p>

NOTA: Es posible que la *Guía de información del producto* no esté disponible en su país o región.

Información sobre la configuración de la impresora multifunción

Diagrama de configuración

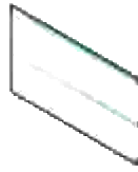

Guía de localización de fallos

[Guía de localización de fallos:](#)

- [Configuración de usuario](#)
- [Configuración](#)
- [Guía de localización de fallos](#)
- [Otros](#)

Código de servicio rápido y número de tarjeta de servicio

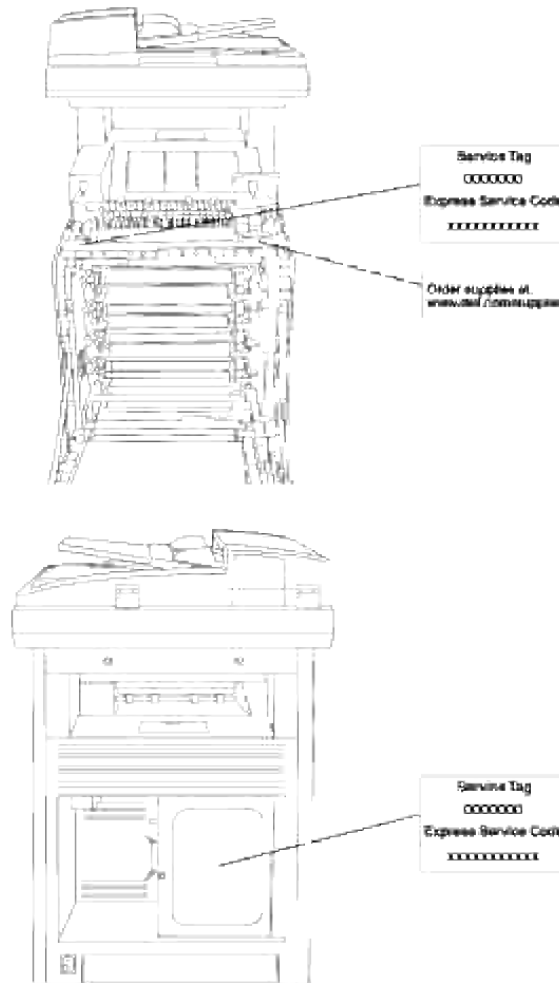

El código de servicio rápido y los números de tarjeta de servicio se encuentran en el interior de la puerta frontal de la impresora multifunción.

- Controladores más recientes para la impresora multifunción
- Respuestas a preguntas de servicio y asistencia técnica
- Documentación de la impresora multifunción

Sitio Web de asistencia de Dell

El sitio Web de asistencia de Dell proporciona varias herramientas en línea, entre las que se incluyen:

- Soluciones - consejos y sugerencias para solucionar problemas, artículos de técnicos y cursos en línea
- Actualizaciones - información de actualización de componentes, como la memoria
- Atención al cliente - información de contacto, estado de pedidos, garantía e información de reparación
- Descargas - controladores
- Referencia - documentación de la impresora multifunción y especificaciones de producto

Puede acceder al Servicio de asistencia de Dell en support.dell.com. Seleccione su región en la parte superior de la página y proporcione la información solicitada para acceder a las herramientas de ayuda y a la información.

Dell Printer Configuration Web Tool

• Uso de la Dell Printer Configuration Web Tool

Una de las características de la Dell Printer Configuration Web Tool es la Configuración de Alerta de E-Mail, que le envía a usted, o a la persona encargada, un e-mail cuando la impresora multifunción necesita suministros o la intervención del usuario.

Para rellenar informes de inventario de impresoras donde se pida el número de etiqueta de activo de todas las impresoras multifunción de su área, utilice las características de Información de la impresora de la Dell Printer Configuration Web Tool . Sólo tiene que escribir la dirección IP de cada impresora de la red para mostrar su número de etiqueta de activo.

Dell MFP Laser 3115cn
IP Address: 172.31.0.230
Location:
Contact Person:

Printer Console - Help

```
FAX
JOB STATUS
>SETUP
```

Printer Status | Printer Events | Printer Information

Printer Status - Refresh

Cyan Cartridge Level ~ 100 %
Magenta Cartridge Level ~ 100 %
Yellow Cartridge Level ~ 100 %
Black Cartridge Level ~ 80 %

Consumables:	Status:
Fuser	100 %
Belt Unit	100 %

La Dell Printer Configuration Web Tool también le permite cambiar valores de la impresora y realizar un seguimiento de las tendencias de impresión. Si es administrador de red, puede copiar fácilmente los valores de la impresora en otra o en todas las impresoras de la red con el navegador Web.

Para iniciar la Dell Printer Configuration Web Tool , escriba la dirección IP de la impresora de red en el navegador Web.

Si no conoce la dirección IP de la impresora, imprima una página de configuración de impresora, donde se muestra la dirección IP:

1. Pulse ▼ hasta que aparezca >CONFIGURACIÓN y, a continuación, pulse ✓ .
2. Pulse ▼ hasta que aparezca >Informes y, a continuación, pulse ✓ .
3. Aparece Configuración del sistema . Pulse ✓ .

Se imprime la página de configuración del sistema.

Si la dirección IP que se muestra es 0.0.0.0. (el valor predeterminado de fábrica), es que no se ha asignado una dirección IP. Para asignar una a la impresora multifunción, consulte "Asignación de una dirección IP ."

Utilice la Dell Printer Configuration Web Tool para:

Est Impresora

Use el menú Est Impresora para obtener información inmediata sobre el estado de los suministros de la impresora. Cuando quede poco cartucho de impresión, haga clic en el enlace Solicitar suministros en la primera pantalla para solicitar cartuchos de impresión adicionales.

Trabajos de impresora

Use el menú Trabajos de la impresora que contiene información sobre la página Lista de trabajos y la página Trabajos Completados . Estas páginas muestran información detallada sobre el estado de cada protocolo o los trabajos de impresión.

Valores de la impresora

Use el menú Config de la impresora para cambiar la configuración de la impresora y vea el panel del operador de forma remota.

Imprimir Configuraciones del Servidor

Con el menú Imprimir Configuraciones del Servidor puede cambiar el tipo de interfaz de la impresora y las condiciones necesarias de comunicación.

Copiar Configuraciones de Impresora

Use el menú Copiar Configuraciones de Impresora para copiar los valores de la impresora en otra o en las impresoras de la red escribiendo la dirección IP de cada impresora.



NOTA: Debe iniciar la sesión como administrador de red para utilizar esta característica.

Libreta de direcciones

Use el menú Libreta de direcciones para organizar direcciones de correo electrónico, direcciones de servidor y libretas de teléfonos.

Volumen de impresión

Use la opción Volumen de impresión para realizar el seguimiento de las tendencias de impresión, como, por ejemplo, el consumo de papel y los tipos de trabajos que se imprimen y limite qué usuarios pueden utilizar el modo de color y el número máximo de hojas que pueden imprimir.

Información de la impresora

Use el menú Información de la Impresora para obtener la información que necesita para ponerse en contacto con el servicio de asistencia técnica o el estado de la memoria actual y los niveles de código de motor.

Configuraciones de Bandeja

Use el menú Config bandeja para obtener información sobre el tamaño y el tipo de papel de cada bandeja.

Alerta de E-Mail

Use el menú Alertas de e-mail para recibir un e-mail cuando la impresora multifunción necesite suministros o la intervención del usuario.. Escriba su nombre o el de la persona encargada en el cuadro de lista de e-mail para recibir notificaciones.

Establecer Contraseña

Use el menú Establecer Contraseña para bloquear el panel del operador con una contraseña para que los demás usuarios no cambien accidentalmente los valores de impresora que ha seleccionado.



NOTA: Debe iniciar la sesión como administrador de red para utilizar esta característica.

Ayuda En Línea

Haga clic en Ayuda en línea para visitar la página Web de Dell, y consulte allí la *Guía del usuario* para comprobar los valores configurados.

Realice el pedido de Suministros en

www.dell.com/supplies

Contacte el Soporte Dell a:

support.dell.com

Uso de la Dell Printer Configuration Web Tool

Asegúrese de activar JavaScript en su explorador antes de usar Dell Printer Configuration Web Tool.

Configuración de entorno de los navegadores Web

Dell recomienda configurar los valores de entorno de los navegadores Web antes de utilizar la Dell Printer Configuration Web Tool .

 **NOTA:** las páginas de Dell Printer Configuration Web Tool se pueden mostrar ilegibles si examina las páginas configuradas con un explorador cuya configuración de idioma es diferente a la del suyo.

En Internet Explorer 6.0/7.0

Configuración del idioma de interfaz

1. Seleccione Preferencias en el menú Editar .
2. Seleccione Idiomas en el grupo General .
3. Especifique el idioma de interfaz en orden de preferencia en la lista Language in order of preference .

Por ejemplo:

Italian (Italy) [it]

Spanish (Traditional Sort) [es]

German (Germany) [de]

French (France) [fr]

English [en] o English (United States) [en-us]

Definición de la dirección IP de la impresora sin proxy

1. Seleccione Opciones de Internet en el menú Herramientas .
2. Seleccione Proxy server en LAN Settings en la ficha Connections .
3. Realice una de las instrucciones siguientes:
 - o Desactive la casilla de verificación Usar un servidor proxy para la LAN .
 - o Haga clic en Advanced , y especifique la dirección IP de la impresora en el campo Do not use proxy server for addresses beginning with dentro de Exceptions .

Una vez definido el idioma y el proxy, escriba `<http://nnn.nnn.nnn.nnn/>` (la dirección IP de la impresora) en el campo de entrada de URL del navegador para activar la Dell Printer Configuration Web Tool .

En Netscape Communicator 7.1

Configuración del idioma de interfaz

1. Seleccione Preferencias en el menú Editar .

2. Seleccione Languages en el grupo Navigator .
3. Especifique el idioma de interfaz en orden de preferencia en la lista Language in order of preference .

Por ejemplo:

English [en] o English/United States [en-us]
German [de]
French [fr]
Italian [it]
Español [es]
Holandés [nl]
Noruego [no]
Sueco [sv]

Definición de la dirección IP de la impresora sin proxy

1. Seleccione Preferencias en el menú Editar .
2. En el grupo Navigator, seleccione Proxies en la ficha Advanced .
3. Seleccione Direct connection to the Internet o Manual proxy configuration .
Si selecciona Manual proxy configuration , especifique la dirección IP de la impresora en el cuadro No Proxy for: . .

Una vez definido el idioma y el proxy, escriba <http://nnn.nnn.nnn.nnn/> (la dirección IP de la impresora) en el campo de entrada de URL del navegador para activar la Dell Printer Configuration Web Tool .

Si utiliza Firefox 1.5 o versión posterior

Configuración del idioma de interfaz

1. Seleccione Opciones en el menú Herramientas .
2. En el grupo Navigator, seleccione Proxies en la ficha Advanced .
3. En la ficha General haga clic en Editar idiomas .
4. Especifique el idioma de interfaz en orden de preferencia en la lista Idioma en orden de preferencia .

Por ejemplo:

Inglés [en] o Inglés/EE. UU. [en-us]
Italiano [it]
Español [es]
Alemán [de]
Francés [fr]
Holandés [nl]
Noruego [no]
Sueco [sv]

Definición de la dirección IP de la impresora sin proxy

1. Seleccione Opciones en el menú Herramientas .
2. En el cuadro de diálogo Opciones haga clic en General .
3. Haga clic en Configuración de conexión→ Configuración de conexión.
4. Realice una de las instrucciones siguientes:
 - o "Active la casilla de verificación Conexión directa a Internet .
 - o "Active la casilla de verificación Detectar automáticamente la configuración proxy de esta red
 - o "Active la casilla de verificación Configuración proxy manual y, a continuación, introduzca la dirección IP de la impresora en el cuadro de edición Sin proxy para .
 - o "Active la casilla de verificación Dirección URL de configuración de proxy automática

Una vez definido el idioma y el proxy, escriba <http://nnn.nnn.nnn.nnn/> (la dirección IP de la impresora) en el campo de entrada de URL del navegador para activar la Dell Printer Configuration Web Tool .

Formato de visualización de página

La página de distribuye en las tres secciones mencionadas anteriormente:

Cuadro superior

Situado en la parte superior de todas las páginas está el cuadro superior. Cuando la Dell Printer Configuration Web Tool está activada, el estado actual de la impresora multifunción se muestra en el cuadro superior de cada página.

El cuadro superior contiene los siguientes elementos.

Dell MFP Laser 3115cn	Muestra el nombre de producto de la impresora.
Dirección IP:	Muestra la dirección IP de la impresora.
Ubicación:	Muestra la ubicación de la impresora. La ubicación se puede cambiar en Información Básica en la página Imprimir Configuraciones del Servidor .
Persona de Contacto	Muestra el nombre del administrador de la impresora. El nombre se puede cambiar en Información Básica en la página Imprimir Configuraciones del Servidor .
Consola de Impresora	Muestra el estado de la pantalla y los indicadores del panel del operador. El estado se actualiza automáticamente con el intervalo definido. El intervalo se puede cambiar en Información Básica en la Imprimir Configuraciones del Servidor .
Ayuda	Enlaces a la página Web de Dell. Consulte la <i>Guía del usuario</i> en el sitio de Asistencia de Dell para obtener ayuda de este producto.
Bitmap de la Impresora	Muestra el mapa de bits de la impresora. Al hacer clic en este mapa de bits, aparece el menú Estado de la Impresora en el cuadro derecho.

Cuadro izquierdo

Situado en la parte izquierda de todas las páginas está el cuadro izquierdo. Los títulos de menús que aparecen en el cuadro izquierdo tienen vínculos a los menús y páginas correspondientes. Puede ir a la página en cuestión haciendo clic en sus caracteres.

El cuadro izquierdo contiene los siguientes menús.

Estado de la Impresora	Enlaces al menú Estado de la Impresora .
Trabajos de la Impresora	Enlaces al menú Trabajos de la Impresora .
Configuraciones de la Impresora	Enlaces al menú Informe de las Configuraciones de la Impresora .
Imprimir Configuraciones del Servidor	Enlaces al menú Imprimir Informes del Servidor .
Copiar Configuraciones de Impresora	Enlaces a la menú Copiar Configuraciones de Impresora .
Volúmen de Impresión	Enlaces al menú Volumen de Impresión .
Libreta de direcciones	Enlaces al menú Libreta de direcciones .
Información de la Impresora	Enlaces al menú Estado de la Impresora .
Configuraciones de Bandeja	Enlaces al menú Config bandeja .
Alerta de E-Mail	Enlaces al menú Imprimir Configuraciones del Servidor .
Establecer Contraseña	Enlaces al menú Otras características .
Ayuda En Línea	Enlaces a la página Web de Dell. Consulte la <i>Guía del usuario</i> en dicha página.
Realice el pedido de Suministros en	Enlaces a la página Web de Dell.
Contacte el Soporte Dell a:	Enlaces a la página de asistencia técnica de Dell. Dirección Web: http://support.dell.com/

Cuadro derecho

Situado en la parte derecha de todas las páginas está el cuadro derecho. El contenido del cuadro derecho corresponde al menú que seleccione en el cuadro izquierdo. Para obtener información detallada sobre los elementos que aparecen en el cuadro derecho, consulte "Detalles de los elementos de menú ."

Botones del cuadro derecho

Botón Refrescar	Recibe la configuración actual de la impresora y actualiza la información más reciente en el cuadro derecho.
Botón Aplicar Nuevas Configuraciones	Envíe a la impresora multifunción los valores nuevos definidos en la Dell Printer Configuration Web Tool . Los valores de impresora antiguos se sustituyen por los nuevos.
Reinicie la impresora para aplicar el botón de nueva configuración	Envíe los valores nuevos definidos en la Dell Printer Configuration Web Tool a la impresora multifunción y la reinicia. Los valores de impresora antiguos se sustituyen por los nuevos.
Botón Restaurar Configuraciones	Recupera los valores antiguos existentes antes de que se realizaran los cambios. Los valores nuevos no se enviarán a la impresora multifunción.

Modificación de los valores de los elementos de menú

Algunos menús le permiten modificar los valores de la impresora mediante la Dell Printer Configuration Web Tool . Al acceder a dichos menús, aparece en pantalla el diálogo de autenticación. Escriba un nombre de usuario y contraseña del administrador de la impresora siguiendo las peticiones del cuadro de diálogo.

El nombre de usuario predeterminado es admin , y la contraseña predeterminada es en blanco (NULL). Sólo se puede modificar la contraseña en la página Establecer Contraseña del menú Imprimir Configuraciones del Servidor . El nombre de usuario es invariable. Consulte "Establecer Contraseña " para obtener más información.

Detalles de los elementos de menú

"Est Impresora "	"Est Impresora "	"Est Impresora "
		"Sucesos de la Impresora "
		"Información de la Impresora "
"Trabajos de la Impresora "		"Lista de Trabajos "
		"Trabajos completados "
"Configuraciones de la Impresora "	"Informe de las Configuraciones de la Impresora "	"Configuraciones del Menú "
		"Informes "
	"Configuraciones de la Impresora"	"Configuración del sistema "
		"Configuraciones Paralelo "
		"Configuraciones de Red "*4
		"Configuraciones USB "*4
		"Configuraciones PCL "
"Configuraciones PS "*4		

		"Config segura "
		"Predets copia "
		"Copiar balance de color "
		"Ajustes de copia "
		"Predets escan "
		"Predets fax "
		"Config fax "
	"Mantenimiento de la Impresora "	"Densidad del Papel "
		"Ajustar BTR "
		"Ajustar Fusor "
		"Ajuste de Registro Automático "
		"Ajustes de Registro de Color Automático "
		"Ajustar altitud "
		"Restablecer Valores Predeterminados "
		"Borrar Almac. " *1
		"Tóner no Dell "
		"Inicializar Contador de Impresión "
		"Config reloj "
		"Personalización de enlace Web "
"Imprimir Configuraciones del Servidor "	"Imprimir Informes del Servidor "	"Imprimir Página de Configuración del Servidor "
		"Página de Configuración de NetWare " *2
		"Página de Configuración de Alerta de E-Mail "
	"Imprimir Configuraciones del Servidor "	"Información Básica "
		"Configuraciones de Puerto "
		"LAN Inalámbrica " *3
		"TCP/IP "

		"NetWare "*"2
		"SMB "*"2
		"AppleTalk "*"3
		"Alerta de E-Mail "
		"Bonjour (mDNS) "*"2
		"SNMP "
		"Escaneado para PC "
	"Otras Características "	"Establecer Contraseña "
		"Seguridad "*"3
		"IPsec "*"2
		"Restablecer Servidor de Impresión "
"Copiar Configuraciones de Impresora "		"Copiar Configuraciones de Impresora "
		"Copiar Informe de Configuraciones de Impresora "
"Volumen de Impresión "		"Volumen de Impresión "
		"Dell ColorTrack "
"Libreta de direcciones "		"Dirección de correo electrónico "
		"Dirección de servidor – Página superior "
		"Libr tfnos "
"Configuraciones de Bandeja "		"Bandeja 1 Tipo de Papel "
		"Bandeja 1 Tamaño de Papel "
		"Bandeja 1 Brugervalgt størrelse - Y "
		"Bandeja 1 Brugervalgt størrelse - X "
		"Bandeja 2 Tipo de Papel "*"5
		"Bandeja 2 Tamaño de Papel "*"5
		"Bandeja 2 Brugervalgt størrelse - Y "*"5

	"Bandeja 2 Brugervalgt størrelse - X **5
	"Modo MPF "
	"Mostr Txt Emerg "
	"MPF Tipo de Papel "
	"MPF Tamaño de Papel "
	"MPF Tamaño Personal - Y "
	"MPF Tamaño Personal - X "
<p>*1 Este elemento sólo está disponible cuando el disco RAM está activado.</p> <p>*2 Este elemento sólo está disponible cuando la tarjeta multiprotocolo opcional está instalada.</p> <p>*3 Este elemento sólo está disponible cuando el adaptador de impresora inalámbrica opcional está instalado.</p> <p>*4 Este elemento sólo está disponible en la impresora que utilice el controlador Postscript.</p> <p>*5 Este elemento sólo está disponible cuando está instalado el alimentador de papel de 550 hojas opcional.</p>	

Est Impresora

Utilice el menú Est Impresora para consultar el estado de los consumibles, el hardware y las especificaciones de la impresora multifunción.

El menú Est Impresora contiene las siguientes páginas.

Est Impresora

Uso:

comprobar el estado de los consumibles restantes y bandejas.

Valores:

cartucho cyan nivel cartucho magenta nivel cartucho amarillo nivel cartucho negro nivel			Muestra el porcentaje de tóner que queda en cada cartucho de impresión. Cuando un acartucho está vacío aparece un mensaje. El texto <i>Cartucho de impresión</i> tiene un enlace al sitio Web de suministros de la impresora Dell.
Suministros	Estado	n%	Indica el porcentaje de tóner que queda en cada cartucho de impresión. "n" es un número.
Bandejas de Papel	Estado	Aceptar	Indica que hay algo de papel en la bandeja, pero se desconoce la cantidad.
		Agregar Papel	Indica que no hay papel en la bandeja.
	Capacidad		Muestra la capacidad máxima de la bandeja de papel.
	Tamaño		Muestra el tamaño de papel de la bandeja.
Bandeja de Salida	Estado	Aceptar	Indica que la bandeja está disponible.
	Capacidad		Muestra la capacidad máxima de la bandeja de papel.
Cubierta	Estado	Cerrada	Indica que la bandeja está cerrada.
		Abierta	Indica que la bandeja está abierta.
Tipo de Impresora			Muestra el tipo de impresión de la impresora multifunción. Láser color es el valor normal.
Velocidad de Impresión			Muestra la velocidad de impresión de la impresora multifunción.

Sucesos de la Impresora

Uso:

cuando se producen fallos en la impresora como *agotamiento del papel* o *agotamiento del cartucho de impresión*, los detalles de todas las alertas o indicadores de fallos se muestran en la página Sucesos de la impresora .

Valores:

Ubicación	Muestra la ubicación dónde se produjo el fallo de la impresora.
Detalles	Muestra los detalles del fallo de la impresora.

Información de la Impresora

Uso:

comprobar información detallada de la impresora como la configuración de hardware y la versión de software. Esta página también puede verse haciendo clic en Printer Information en el cuadro izquierdo.

Valores:

Número de Etiqueta de Servicio Dell	Muestra el número de tarjeta de servicio Dell.	
Número de Etiqueta de Propiedad	Muestra el número de etiqueta de activo de la impresora.	
Número de Serie de la Impresora	Muestra el número de serie de la impresora.	
Capacidad de Memoria	Muestra la capacidad de la memoria.	
Velocidad de Procesador	Muestra la velocidad de procesado.	
Niveles de Revisión de la Impresora	Versión Firmware	Muestra la fecha de revisión (nivel de revisión).
	Versión de Firmware de Red	Muestra la fecha de revisión (nivel de revisión).

Trabajos de la Impresora

El menú Trabajos de la impresora contiene información sobre las páginas Lista de trabajos y Trabajos completados . Estas páginas muestran información detallada sobre el estado de cada protocolo o los trabajos de impresión.

Lista de Trabajos

Uso:

confirmar que se están procesando los trabajos de impresión. Haga clic en el botón Actualizar para actualizar la pantalla.

Valores:

ID	Muestra el nombre del Id. del trabajo.
Nombre de Trabajo	Muestra el nombre de archivo del trabajo de impresión en curso.
Propietario	Muestra el nombre del titular del trabajo.
Nombre de Servidor	Muestra el nombre del ordenador host.
Estado de Trabajo	Muestra el estado del trabajo de impresión en curso.
Tipo de Trabajo	Muestra el tipo de trabajo.
Anfitrión I/F	Muestra el estado de la interfaz del host.
Hora de Entrega de Trabajo	Muestra la fecha en que se envió el trabajo de impresión.

Trabajos completados

Uso:

comprobar los trabajos de impresión completados. Aparecen hasta los 22 trabajos de impresión más recientes. Haga clic en el botón Actualizar para actualizar la pantalla.

Valores:

ID	Muestra el nombre del Id. del trabajo.
Nombre de Trabajo	Muestra el nombre de archivo del trabajo de impresión completado.
Propietario	Muestra el nombre del titular del trabajo.
Nombre de Servidor	Muestra el nombre del ordenador host.
Resultado de Salida	Muestra el estado de los trabajos de impresión completados.
Tipo de Trabajo	Muestra el tipo de trabajo.
Número de Impresión	Muestra el número de páginas del trabajo de impresión.
Número de Páginas	Muestra el número de hojas del trabajo de impresión.
Anfitrión I/F	Muestra el estado de la interfaz del host.
Hora de Entrega de Trabajo	Muestra la fecha en que se envió el trabajo de impresión.

Configuraciones de la Impresora

Utilice el menú Configuraciones de la Impresora para ver el informe de valores de la impresora y configurarlos .

En la parte superior del cuadro derecho aparecen las siguientes páginas con fichas.

Informe de las Configuraciones de la Impresora

La ficha Informe de configuración de impresora contiene las páginas Configuración de menú y Informes .

Configuraciones del Menú

Uso:

comprobar los valores actuales de los menús del panel del operador.

Valores:

Configuración del Sistema	Modo ahorro ener2	Muestra el estado del modo de ahorro de energía 2.
	Modo del temporizador de ahorro de energía 1	Muestra el período de tiempo antes de que la impresora multifunción entre en modo del temporizador de ahorro de energía 1 después de terminar un trabajo de impresión.

Modo del temporizador de ahorro de energía 2	Muestra el período de tiempo antes de que la impresora multifunción entre en modo del temporizador de ahorro de energía 2 después de terminar un trabajo de impresión.
Reini auto	Muestra el tiempo que falta antes de que la impresora se reinicialice.
Tono selecc panel	Muestra el tono seleccionado para el panel.
Tono alarm panel	Muestra el tono de alarma seleccionado para el panel.
Tono máquina lista	Muestra el tono cuando la máquina pasa a estar preparada.
Tono tr copia	Muestra el tono cuando se inicia la copia.
Tono trb no copia	Muestra el tono cuando se completa la copia.
Tono fallo	Muestra el tono cuando ocurre un error.
Tono de Alerta	Muestra si la alarma de la impresora multifunción debe sonar cuando se produce un error.
Tono sin papel	Muestra el tono cuando no hay papel.
Tono poco tóner	Muestra el tono cuando tiene poco tóner.
Tono alarma de borrado automático	Muestra el tono cuando se desatasca.
Tono base	Muestra el tono base.
Todos los tonos	Muestra todos los tonos.
Tiempo de Espera	Muestra el período de tiempo que la impresora multifunción espera para recibir bytes adicionales de datos desde el ordenador.
I idioma del Panel	Muestra el idioma del texto en la pantalla del panel del operador.
I impresión de Registro Automática	Muestra si los registros se imprimen automáticamente en la impresora.
I D de Impresión	Muestra una ubicación donde se imprime el Id. de usuario.
I imprimir Texto	Muestra si en la impresora multifunción se imprimen datos PDL (Lenguaje de descripción de páginas), que no admite la impresora multifunción, como texto cuando la impresora multifunción los recibe.
Posición de Inserción de la Hoja Panorámica	Muestra la posición de la hoja de pancarta.

	Bandeja de Especificación de Hojas Panorámicas	Muestra la bandeja en la que está cargada la hoja de pancarta.
	Disco RAM	Muestra si se asigna memoria al sistema de archivos de disco RAM para las características Impresión segura e Impresión de prueba. Este elemento sólo está disponible cuando está instalada la tarjeta de memoria opcional de 256 MB o más.
	Bandeja Sustituta	Muestra si se utiliza otro tamaño de papel cuando el papel cargado en la bandeja especificada no coincide con los valores de tamaño de papel del trabajo actual.
	mm / pulg	Muestra la unidad de medida en la pantalla del panel del operador.
	Actividad fax	Muestra el estado para imprimir la actividad de fax.
	Trasmis fax	Muestra el estado para imprimir la transmisión de fax.
	Difusión fax	Muestra el estado para imprimir la difusión de fax.
	Monitor protocol	Muestra el estado para imprimir el monitor de protocolo.
Configuraciones Paralelo	ECP	Muestra el modo de comunicación ECP (Puerto de capacidad extendida) de la interfaz paralela.
	Adobe Protocol	Muestra el protocolo de comunicación PostScript para cada interfaz.
Configuraciones de Red	Adobe Protocol	Muestra el protocolo de comunicación PostScript para cada interfaz.
Configuraciones USB	Adobe Protocol	Muestra el protocolo de comunicación PostScript para cada interfaz.
Configuraciones PCL	Bandeja de Papel	Muestra la bandeja de entrada.
	Tamaño de Papel	Muestra el tamaño de papel predeterminado.
	Brugervalgt størrelse - Y	Muestra la longitud del papel.
	Brugervalgt størrelse - X	Muestra la anchura del papel.
	Orientación	Muestra la orientación del texto y gráficos en la página.
	2 Caras	Muestra si se establece dúplex como valor predeterminado para todos los trabajos de impresión. Este elemento sólo está disponible cuando está instalado el duplexador opcional.
	Fuente	Muestra la fuente predeterminada de las fuentes registradas en la impresora multifunción.
	Symbol Set	Muestra un juego de símbolos para un nombre de fuente especificado.

	Tamaño de Fuente	Muestra el tamaño para fuentes tipográficas escalables.
	Inclinación de Fuente	Muestra el tamaño de paso para fuentes de monoespaciado escalable.
	Línea de Forma	Muestra el número de caracteres que hay en una línea.
	Cantidad	Muestra el número de copias que desea como valor predeterminado de la impresora.
	Mejora de Imagen	Muestra si se ejecuta la característica de mejora de imágenes.
	Hex Dump	Muestra si la característica Hex Dump está activada o desactivada.
	Modo Borrador	Muestra si se imprime en modo borrador.
	Terminación de línea	Muestra si se define el fin de línea.
	Color Predeterminado	Muestra el valor de modo de color.
Configuraciones PS	Informe de Error PS	Muestra si la impresora multifunción imprime el contenido del error en un error de PS (PostScript).
	Tiempo de Espera Máximo de Trabajo PS	Muestra el tiempo de ejecución para un trabajo de PostScript.
	Modo Selección de Papel	Muestra la bandeja seleccionada en la impresión PostScript.
Config segura	Aj bloqueo panel	Muestra si el menú Admin está bloqueado con una contraseña.
	Aj Copia/Escan/Fax	Muestra si los menús Copia, Escanear o Fax están bloqueados con una contraseña.
	Aj recep segura	Muestra si se necesita o no la contraseña para imprimir documentos de fax recibidos.
Predets copia	Color	Imprime en modo Color o Blanco&Negro.
	Bandeja de entrada	El papel se toma de la bandeja de la bandeja seleccionada.
	Reducir/Aumentar	Aumenta o reduce el tamaño de una imagen copiada.
	Person Reducir/Aumentar	Reduce o amplía la imagen al tamaño personalizado (25-400%) si Reducir/Aumentar está ajustado en Personalizado.
	Tipo original	Se usa para documentos con texto o fotos/tonos grises.
	Claro/Oscuro	Funciona con la impresión oscura o clara.
	Nitidez	Hace la copia más o menos nítida que el original.

	Saturación color	Ajusta la cantidad de color para hacer los colores más oscuros o claros que el original.		
	Expo auto	Ajusta el brillo global para hacer la copia más sobreexpuesta que el original.		
	Nivel expo auto	Muestra el nivel del brillo global.		
Copiar balance de color	Amarillo b. dens	Muestra la densidad baja de amarillo.		
	Amarillo dens med	Muestra la densidad media de amarillo.		
	Amarillo alt dens	Muestra la densidad alta de amarillo.		
	Magenta b. dens	Muestra la densidad baja de magenta.		
	Magenta dens med	Muestra la densidad media de magenta.		
	Magenta alt dens	Muestra la densidad alta de magenta.		
	Cyan b dens	Muestra la densidad baja de cyan.		
	Cyan dens med	Muestra la densidad media de cyan.		
	Cyan alt dens	Muestra la densidad alta de cyan.		
	Negro b dens	Muestra la densidad baja de negro.		
	Negro dens med	Muestra la densidad media de negro.		
	Negro alt dens	Muestra la densidad alta de negro.		
Ajustes de copia	Aj. auto	Habilitar	Ajusta la imagen al papel cargado actualmente.	
		Deshabilitar*	No ajusta la imagen al papel cargado actualmente.	
	2 caras *2	1 -> 1 cara	No imprime un documento original de 2 caras en una hoja de papel.	
		EncuadBordeLargo	Se usa para la encuadernación por el borde largo cuando se realiza la impresión dúplex.	
		EncuadBordeCorto	Se usa para la encuadernación por el borde corto cuando se realiza la impresión dúplex.	
	Multiple Up	Deshabilitar*	No realiza la impresión multiple up.	
		Auto	Reduce automáticamente las páginas originales para que quepan en una hoja de papel.	
		Copial D	Imprime las páginas originales en una hoja de papel en el tamaño original.	

		Manual	Imprime las páginas originales en una hoja de papel en el tamaño especificado en Reducir/Aumentar.	
En orden *3		Sin orden	No ordena el trabajo de copia.	
		En orden	Ordena el trabajo de copia.	
Póster		Deshabilitar*	No imprime una imagen en varias hojas de papel.	
		2 x 2	Imprime una imagen en 4 hojas de papel (2 por 2).	
		3 x 3	Imprime una imagen en 9 hojas de papel (3 por 3).	
		4 x 4	Imprime una imagen en 16 hojas de papel (4 por 4).	
Tamaño doc Póster		A4	Muestra el tamaño de las hojas divididas.	
		Carta*		
		B5		
		A5		
Rept. imagen		Deshabilitar*	No imprime varias copias de imágenes del documento original en una sola página.	
		Habilitar	Imprime varias copias de imágenes del documento original en una sola página.	
	Margen		Deshabilitar*	No especifica el margen de la copia.
			Habilitar	Especifica el margen de la copia.
	Margen sup/inf	4-50 mm (0.2-2,0 pda.)	Muestra el tamaño de los márgenes superior e inferior. El valor predeterminado es 5 mm.	
	Margen izq/der	4-50 mm (0.2-2,0 pda.)	Muestra el tamaño de los márgenes derecho e izquierdo. El valor predeterminado es 5 mm.	
Margen centr	0-50 mm (0,0-2,0 pda.)	Muestra el tamaño del margen central. El valor predeterminado es 10 mm.		
Predets escan	Env a cliente	Servidor	Almacena la imagen escaneada en el servidor utilizando el protocolo FTP (Protocolo de transferencia de archivos).	
		PC*	Almacena la imagen escaneada en el PC utilizando el protocolo SMB (Bloques de mensaje del servidor).	

Puerto red *4	Cable*	Almacena datos a través de la conexión con cable.
	Inalámbrica	Almacena datos a través de la conexión inalámbrica.
Format arch	PDF*	Guarda la copia escaneada en PDF.
	MultiPageTIFF	Guarda la copia escaneada en MultiPageTIFF.
	TIFF	Guarda la copia escaneada en TIFF.
	JPEG	Guarda la copia escaneada en JPEG.
	TIFF MP no comprimido *3	Guarda la copia escaneada en TIFF MP no comprimido.
	TIFF no comprimido *3	Guarda la copia escaneada en TIFF no comprimido.
Color	Color*	Se imprime en modo color.
	Blanco&negro	Se imprime en modo blanco y negro.
Resolución	150*	Escanea una imagen en 150 dpi.
	300	Escanea una imagen en 300 dpi.
	400	Escanea una imagen en 400 dpi.
	600	Escanea una imagen en 600 dpi.
Tipo original	Texto&Foto	Se usa para documentos con texto y fotos/tonos grises.
	Foto	Se usa para documentos con fotos o tonos grises.
	Texto	Se usa para documentos con texto.
Tamaño documento	A4	Define el tamaño del documento en A4.
	Carta	Define el tamaño del documento en Carta.
	B5	Define el tamaño del documento en B5.
	A5	Define el tamaño del documento en A5.
	Ejecutivo	Define el tamaño del documento en Ejecutivo.
	8.5x13" * 5	Define el tamaño del documento en 8,5"x13".
	Legal* 5	Define el tamaño del documento en Legal.

Claro/Oscuro	Normal*	Funciona bien con documentos impresos o de tipo estándar.
	Oscuro1	Funciona bien con impresiones claras o marcas de bolígrafo claras.
	Oscuro2	
	Oscuro3	
	Claro3	Funciona bien con impresiones oscuras.
	Claro2	
	Claro1	
Nitidez	Difum	Ajusta la nitidez del color para que la copia sea más difuminada que el original.
	Normal*	Ajusta la nitidez del color para que la copia sea más nítida o más difuminada que el original.
	Nítido	Ajusta la nitidez del color para que la copia sea más nítida que el original.
Contraste	Normal*	No ajusta la cantidad de color en un tono especificado para hacer la copia más nítida o difuminada que el original.
	Mayor	Ajusta la cantidad de color en un tono especificado para hacer la copia más oscura que el original.
	Menor	Ajusta la cantidad de color en un tono especificado para hacer la copia más difuminada que el original.
Expo auto	Habilitar	Ajusta el brillo global para hacer la copia más sobreexpuesta que el original.
Nivel expo auto	Normal*	Muestra el nivel del brillo global en Normal.
	Mayor(1)	Muestra el nivel del brillo global en Mayor(1).
	Mayor(2)	Muestra el nivel del brillo global en Mayor(2).
Format arch TIFF	TIFF V6*	Establece al archivo en formato TIFF V6.
	TTN2	Establece al archivo en formato TTN2.

	Compresión imagen	Menor	Comprime una imagen en Menor.
		Normal*	Comprime una imagen en Normal.
		Mayor	Comprime una imagen en Mayor.
	Tam correo máx	50-16384	Define el volumen máximo de los datos del correo electrónico. El valor predeterminado es 2048 bytes.
Predets fax *3	Resolución	Estándar*	Para documentos con caracteres de tamaño normal.
		Fina	Para documentos que contienen caracteres pequeños o líneas finas o documentos impresos en una impresora matricial.
		Súper fina	Para documentos que contienen detalles muy finos. El modo Súper fina se habilita sólo si la impresora remota también admite la resolución Súper fina.
	Tipo original	Texto&Foto	Se usa para documentos con texto y fotos/tonos grises.
		Foto	Se usa para documentos con fotos o tonos grises.
		Texto*	Se usa para documentos con texto.
	Claro/Oscuro	Normal*	Funciona bien con documentos impresos o de tipo estándar.
		Oscuro1	Funciona bien con impresiones claras o marcas de bolígrafo claras.
		Oscuro2	
		Oscuro3	
		Claro3	Funciona bien con impresiones oscuras.
		Claro2	
	Claro1		
Inicio retard	Guarda los documentos escaneados para su transmisión a una hora especificada (0-23:59) para aprovecharse de las tarifas de larga distancia. El valor predeterminado es 21:00.		
Config fax	Temp intervalo	Especifica el intervalo de tiempo (3-255 minutos) de los intentos de reenvío. El valor predeterminado es 8 min.	
	Nº de rellamada	Especifica el número de intentos de rellamada, 0-9. Si introduce 0, la impresora multifunción no rellamará. El valor predeterminado es 3.	

Interv. rellamada	Vuelve a llamar automáticamente al equipo de fax remoto si estaba ocupado. Se pueden introducir intervalos de 1 a 15 minutos. El valor predeterminado es 1 min.	
Seleccionar respuesta	Selecciona el modo de recepción de fax predeterminado. <ul style="list-style-type: none"> · Modo TEL · Modo FAX (modo de recepción automática) · Modo TEL/FAX* · Modo Con/FAX · Modo DRPD (Detección de patrón de timbre distintivo) (DRPD es un servicio proporcionado por algunas compañías telefónicas.) 	
Fax cont auto	Responde a una llamada de entrada y entra automáticamente en modo de recepción en 0-255 segundos. El valor predeterminado es 1 seg.	
TEL/FAX con contestador automático	Comparte una línea telefónica con un teléfono externo en 0-255 segundos. El valor predeterminado es 6 seg.	
Contestador/FAX con contestador automático	Comparte una línea telefónica con un contestador en 0-255 segundos. El valor predeterminado es 48 segundos.	
Monitor línea	off	Desactiva el volumen del monitor de línea.
	Min	Especifica el volumen mínimo para los faxes de entrada.
	Medio*	Especifica el volumen medio para los faxes de entrada.
	Máx	Especifica el volumen máximo para los faxes de entrada.
Vol tono llamada	Ninguno	Desactiva el volumen de los faxes de entrada.
	Min	Especifica el volumen mínimo para los faxes de entrada.
	Medio	Especifica el volumen medio para los faxes de entrada.
	Máx*	Especifica el volumen máximo para los faxes de entrada.
Tipo de línea	PSTN*	Define PSTN (Red telefónica pública conmutada) como el tipo de línea.
	PBX	Define PBX (Sistemas de teléfonos de uso privado) como el tipo de línea.
Tipo de marcado	PB*	Define PB (botón pulsador) como el tipo

		de marcado.
	DP (10PPS)	Ajuste "DP (10PPS)" (Marcado por impulsos, 10 impulsos por segundo) como tipo de marcado.
	DP (20PPS)	Ajuste "DP (20PPS)" (Marcado por impulsos, 20 impulsos por segundo) como tipo de marcado.
Prevención DM	Habilitar	Sólo acepta faxes de números registrados en la Libr tfnos. Los faxes entrantes de números cuyo G3ID no está correctamente registrado no s aceptan aunque el número esté registrado en la Libr tfnos.
	Deshabilitar*	Acepta faxes de números que no están registrados en la Libr tfnos.
Recep. remota	Habilitar	Recibe un fax al pulsar el código de recepción remota en el teléfono externo.
	Deshabilitar*	No recibe un fax al pulsar el código de recepción remota en el teléfono externo.
Tono recep remota	Especifica el tono en números de 2 dígitos (00-99) cuando la recepción remota está activada.	
Impr. dúplex	Habilitar	Se usa la impresión dúplex cuando se recibe un fax.
	Deshabilitar*	No se usa la impresión dúplex cuando se recibe un fax.
Env encabezado	Habilitar*	Crea portadas para los faxes.
	Deshabilitar	No crea portadas para los faxes.
Env nombr encabezado	Incluye el nombre de encabezado en las cubiertas de los faxes.	
G3ID	Contiene su número de teléfono en las cubiertas de los faxes.	
Nom local	Contiene el nombre local en las cubiertas de los faxes.	
Patrón DRPD	Patrón/7	Define el patrón DRPD desde el Patrón1 al Patrón5. DRPD es un servicio proporcionado por algunas compañías telefónicas.
Configuración de retransmisión	Transm al fallar	Retransmite los faxes de entrada cuando ocurre un error.
	Transm siempre	Retransmite siempre los faxes de entrada.
	No transmitir*	No retransmite los faxes de entrada.

	Nº de configuración de retransmisión	Muestra el número de configuración de retransmisión.	
	Impr retrans	Habilitar	Imprime los faxes de salida cuando se puede definir la impresora multifunción para retransmitir los faxes.
		Deshabilitar*	No imprime los faxes de salida cuando se puede definir la impresora multifunción para retransmitir los faxes.
	Marcado de prefijo	Habilitar	Añade el número de prefijo al enviar un fax. Marcado de prefijo sólo está disponible cuando el tipo de línea está ajustado en PBX.
		Deshabilitar	No agrega el número de prefijo cuando se envía un fax.
	Nº de marcado de prefijo	Define un número de marcado de prefijo de hasta cinco dígitos.	
	Descart tam	Habilitar	Descarta el tamaño excedente del documento al final de la página.
		Deshabilitar*	No descarta el tamaño excedente del documento al final de la página.
		Reducción auto	Reduce automáticamente el tamaño del documento supera el final de la página.
	Fax color	Habilitar	Permite enviar y recibir faxes en color (seleccione color o blanco y negro al enviar un fax).
		Deshabilitar*	Los faxes se envían y reciben sólo en blanco y negro.
	Umbral enganche teléfono externo	Menor	Define Menor en el valor de umbral.
		Normal*	Define Normal en el valor de umbral.
		Mayor	Define Mayor en el valor de umbral.
	Impr errores retr	Habilitar*	Imprime los documentos que no se transmitieron cuando Impr retrans está deshabilitado.
Deshabilitar		No imprime los documentos que no se transmitieron cuando Impr retrans está deshabilitado.	
	País *6	Estado Unidos	Define el país para el fax.
Densidad del Papel	Normal	Ligero	Muestra la densidad de papel en Ligero para papel normal.

		Normal*	Muestra la densidad de papel en Normal para papel normal.
	Etiqueta	Ligero*	Muestra la densidad de papel en Ligero para las etiquetas.
		Normal	Muestra la densidad de papel en Normal para las etiquetas.
Ajustar BTR	Normal	Muestra los valores de voltaje del rodillo de transferencia (-3-3) para papel normal. El valor predeterminado es 0.	
	Normal Grueso	Muestra los valores de voltaje del rodillo de transferencia (-3-3) para papel normal grueso. El valor predeterminado es 0.	
	Transparencia	Muestra los valores de voltaje del rodillo de transferencia (-3-3) para transparencias. El valor predeterminado es 0.	
	Portadas	Muestra los valores de voltaje del rodillo de transferencia (-3-3) para papel de portadas. El valor predeterminado es 0.	
	Portadas gruesas	Muestra los valores de voltaje del rodillo de transferencia (-3-3) para papel de portadas grueso. El valor predeterminado es 0.	
	Etiqueta	Muestra los valores de voltaje del rodillo de transferencia (-3-3) para etiquetas. El valor predeterminado es 0.	
	Encapado	Muestra los valores de voltaje del rodillo de transferencia (-3-3) para papel encapado. El valor predeterminado es 0.	
	Encapado Grueso	Muestra los valores de voltaje del rodillo de transferencia (-3-3) para papel encapado grueso. El valor predeterminado es 0.	
	Sobre	Muestra los valores de voltaje del rodillo de transferencia (-3-3) para sobres. El valor predeterminado es 0.	
Ajustar Fusor	Normal	Muestra los valores de temperatura de la unidad de fusor (-2-2) para papel normal. El valor predeterminado es 0.	
	Normal Grueso	Muestra los valores de temperatura de la unidad de fusor (-2-2) para papel normal grueso. El valor predeterminado es 0.	
	Transparencia	Muestra los valores de temperatura de la unidad de fusor (-2-2) para transparencias. El valor predeterminado es 0.	
	Portadas	Muestra los valores de temperatura de la unidad de fusor (-2-2) para papel de portadas. El valor predeterminado es 0.	
	Portadas gruesas	Muestra los valores de temperatura de la unidad de fusor (-2-2) para papel de portada grueso. El valor predeterminado es 0.	
	Etiqueta	Muestra los valores de temperatura de la unidad fusor (-2-2) para etiquetas. El valor predeterminado es 0.	
	Encapado	Muestra los valores de temperatura de la unidad de fusor (-2-2) para papel encapado. El valor predeterminado es 0.	

	Encapado Grueso	Muestra los valores de temperatura de la unidad de fusor (-2-2) para papel encapado grueso. El valor predeterminado es 0.	
	Sobre	Muestra los valores de temperatura de la unidad de fusor (-2-2) para sobres. El valor predeterminado es 0.	
Ajuste de Registro Automático	Ajuste de Registro Automático	Muestra las pantallas para ajustar el registro automáticamente.	
Ajustar altitud	Ajustar altitud	Muestra si se va a ajustar la altura de la ubicación de instalación de la impresora.	
Tóner no Dell	Tóner no Dell	Muestra si se utiliza un cartucho de impresión relleno.	
Config reloj	Formato fecha	Especifica el formato de fecha.	
	Formt hora	Especifica el formato de hora en 24H o 12H.	
	Huso hora	Especifica el huso horario.	
	Aj fecha	Ajusta la fecha.	
	Aj hora	Ajusta la hora.	
Personalización de Enlace Web	Seleccionar URL de Pedidos Nuevos	Habitual*	Muestra la dirección URL (http://accessories.us.dell.com/sna) de los enlaces de Solicitar suministros en el marco izquierdo.
		Preferente	Muestra la dirección URL (http://premier.dell.com) de los enlaces de Solicitar suministros en el marco izquierdo.
Configuraciones de Bandeja	Bandeja 1 Tipo de Papel	Muestra el tipo de papel cargado en la bandeja de 250 hojas estándar.	
	Bandeja 1 Tamaño de Papel	Muestra el tamaño de papel cargado en la bandeja de 250 hojas estándar.	
	Bandeja 1 Brugervalgt størrelse - Y	Muestra la longitud del papel cargado en la bandeja de 250 hojas estándar.	
	Bandeja 1 Brugervalgt størrelse - X	Muestra la anchura del papel cargado en la bandeja de 250 hojas estándar.	
	Bandeja 2 Tipo de Papel	Muestra el tipo de papel cargado en el alimentador de papel de 550 hojas opcional.	
	Bandeja 2 Tamaño de Papel	Muestra el tamaño de papel cargado en el alimentador de papel de 550 hojas opcional.	

	Bandeja 2 Brugervalgt størrelse - Y	Muestra la longitud del papel cargado en el alimentador opcional.
	Bandeja 2 Brugervalgt størrelse - X	Muestra la anchura del papel cargado en el alimentador opcional.
	Modo MPF	Muestra el tamaño y el tipo de papel cuando se carga papel en el alimentador multiuso.
	Mostr Txt Emerg	Muestra un menú emergente cuando se carga papel en el alimentador multiuso.
	MPF Tipo de Papel	Muestra el tipo de papel cargado en el alimentador multiuso.
	MPF Tamaño de Papel	Muestra el tamaño de papel cargado en el alimentador multiuso.
	MPF Tamaño Personal - Y	Muestra la longitud del papel cargado en el alimentador multiuso.
	MPF Tamaño Personal - X	Muestra la anchura del papel cargado en el alimentador multiuso.
<p>*1 Todos los cambios realizados en los menús Configuración de impresora , Copiar Configuraciones de Impresora , Dell ColorTrack y Configuración de bandeja de la Dell Printer Configuration Web Tool se descartan si se realizan mientras la impresora multifunción está en modo de ahorro de energía. Salga de este modo para modificar la configuración.</p> <p>*2 Este elemento sólo está disponible cuando está instalado el duplexador opcional.</p> <p>*3 Este elemento sólo está disponible cuando la tarjeta de memoria opcional está activada.</p> <p>*4 Este elemento sólo está disponible cuando el adaptador de impresora inalámbrica opcional está instalado.</p> <p>*5 El alimentador automático de documentos (ADF) sólo se puede utilizar para leer los documentos tamaño Legal y 8,5"x13".</p> <p>*6 Haga clic en Reiniciar la impresora para aplicar las nuevas configuraciones. para que el cambio surta efecto.</p>		

Informes

Uso:

imprimir varios tipos de informe y listas.

Valores:

Configuración del Sistema	Haga clic en el botón Inicio para imprimir la página de configuración del sistema.
Configuración del Panel	Haga clic en el botón Inicio para imprimir la página de configuración del panel.
Lista de Fuentes PCL	Haga clic en el botón Inicio para imprimir la lista de fuentes PCL (Lenguaje de control de impresoras de Hewlett-Packard).
Lista Macro PCL	Haga clic en el botón Inicio para imprimir la lista de macros PCL.
Hist Trabajos	Haga clic en el botón Inicio para imprimir el informe del historial de trabajos.
Historial de Errores	Haga clic en el botón Inicio para imprimir el informe del historial de errores.
Lista Fuentes PS	Haga clic en el botón Inicio para imprimir la lista de fuentes PS.
Contador de impresión	Haga clic en el botón Inicio para imprimir el informe de volumen de impresión.
Pág Prueb Color	Haga clic en el botón Inicio para imprimir la página de prueba de color.
Doc. Almac.	Haga clic en el botón Inicio para imprimir la lista de documentos almacenados. Este elemento sólo está disponible cuando el disco RAM está activado.
Marcado rápido	Haga clic en el botón Inicio para imprimir el informe de marcado rápido.
Monitor protocol	Haga clic en el botón Inicio para imprimir el informe del monitor protocol.
Libreta de direcciones	Haga clic en el botón Inicio para imprimir el informe de Libreta de direcciones .
Dirección de servidor	Haga clic en el botón Inicio para imprimir el informe de dirección del servidor.
Actvdad fax	Haga clic en el botón Inicio para imprimir el informe de actividad de fax.
Fax pendiente	Haga clic en el botón Inicio para imprimir el informe de faxes pendientes.

Configuraciones de la Impresora

La ficha Configuración de la impresora contiene las páginas Configuración del sistema , Configuración paralela , Configuración de red, Configuración USB , Configuración PCL , Configuración PS y Configuración segura .

Configuración del sistema

Uso:

configurar los valores básicos de la impresora.

Valores:

Modo ahorro ener2	Muestra el estado del modo de ahorro de energía 2.
-------------------	--

Modo del temporizador de ahorro de energía 1	Muestra el período de tiempo antes de que la impresora multifunción entre en modo del temporizador de ahorro de energía 1 después de terminar un trabajo de impresión.
Modo del temporizador de ahorro de energía 2	Muestra el período de tiempo antes de que la impresora multifunción entre en modo del temporizador de ahorro de energía 2 después de terminar un trabajo de impresión.
Reini auto	Muestra el tiempo que falta antes de que la configuración se reinicie automáticamente.
Tono selecc panel	Muestra el tono seleccionado para el panel.
Tono alarm panel	Muestra el tono de alarma seleccionado para el panel.
Tono máquina lista	Muestra el tono cuando la máquina pasa a estar preparada.
Tono tr copia	Muestra el tono cuando se inicia la copia.
Tono trb no copia	Muestra el tono cuando se completa la copia.
Tono fallo	Muestra el tono cuando ocurre un error.
Tono de Alerta	Especifica si la alarma de la impresora multifunción debe sonar cuando se produce un error.
Tono sin papel	Muestra el tono cuando no hay papel.
Tono poco tóner	Muestra el tono cuando tiene poco tóner.
Tono alarma de borrado automático	Muestra el tono cuando se desatasca.
Tono base	Muestra el tono base.
Todos los tonos	Muestra todos los tipos de tonos.
Tiempo de Espera	Especifica si el período de tiempo que la impresora multifunción espera para recibir bytes adicionales de datos desde el ordenador. Cuando transcurre este tiempo de espera, el trabajo de impresión se cancela.
Idioma del Panel	Determina el idioma del texto en la pantalla del panel del operador.
Impresión de Registro Automática	Especifica si los registros se imprimen automáticamente en la impresora multifunción.
ID de Impresión	Especifica una ubicación donde se imprime el Id. de usuario.
Imprimir Texto	Especifica si en la impresora multifunción se imprimen datos PDL, que no admite la impresora multifunción, como texto cuando la impresora multifunción los recibe.
Posición de Inserción de la Hoja Panorámica	Especifica la posición de la hoja de pancarta.

Bandeja de Especificación de Hojas Panorámicas	Especifica la bandeja en la que está cargada la hoja de pancarta.
Disco RAM	Especifica si se asigna memoria al sistema de archivos de disco RAM para las características Impresión segura e Impresión almacenada. Este elemento sólo está disponible cuando está instalada la tarjeta de memoria opcional de 256 MB o más.
Bandeja Sustituta	Especifica si se utiliza otro tamaño de papel cuando el papel cargado en la bandeja especificada no coincide con los valores de tamaño de papel del trabajo actual.
mm / pulg	Especifica la unidad de medida en la pantalla del panel del operador en milímetros o pulgadas.
Activdad fax	Muestra el estado para imprimir la actividad de fax.
Trasnmis fax	Muestra el estado para imprimir la transmisión de fax.
Difusión fax	Muestra el estado para imprimir la difusión de fax.
Monitor protocol	Muestra el estado para imprimir el monitor de protocolo.

Configuraciones Paralelo

Uso:

configurar la interfaz paralela.

Valores:

ECP	Especifica el modo de comunicación ECP de la interfaz paralela.
Adobe Protocol	Especifica el protocolo de comunicación PostScript para cada interfaz.

Configuraciones de Red

Uso:

Especificar el protocolo de comunicación PostScript para esta impresora multifunción.

Valores:

Adobe Protocol	Especifica el protocolo de comunicación PostScript para cada interfaz.
----------------	--

Configuraciones USB

Uso:

Cambiar los valores de la impresora que afectan a un puerto USB (Bus serie universal).

Valores:

Adobe Protocol	Especifica el protocolo de comunicación PostScript para cada interfaz.
----------------	--

Configuraciones PCL

Uso:

cambiar aquellos valores de la impresora que sólo afectan a los trabajos impresos utilizando el lenguaje de impresora de emulación PCL.

Valores:

Bandeja de Papel	Especifica la bandeja de entrada.
Tamaño de Papel	Especifica el tamaño de papel predeterminado.
Brugervalgt størrelse - Y	Especifica la longitud del papel. El rango disponible es de 98 mm a 355 mm.
Brugervalgt størrelse - X	Especifica la anchura del papel. El rango disponible es de 77 mm a 220 mm.
Orientación	Especifica la orientación del texto y gráficos en la página.
2 Caras	Define dúplex como valor predeterminado para todos los trabajos de impresión. Este elemento sólo está disponible cuando está instalado el duplexador opcional.
Fuente	Especifica la fuente predeterminada de las fuentes registradas en la impresora multifunción.
Symbol Set	Especifica un juego de símbolos para un nombre de fuente especificado.
Tamaño de Fuente	Especifica el tamaño para fuentes tipográficas escalables.
Inclinación de Fuente	Especifica el tamaño de paso para fuentes de monoespaciado escalable.
Línea de Forma	Especifica el número de caracteres que hay en una línea.
Cantidad	Define el número de copias que desea como valor predeterminado de la impresora.
Mejora de Imagen	Especifica si se ejecuta la característica de mejora de imágenes.
Hex Dump	Especifica si se ayuda a aislar el origen de un problema de trabajo de impresión. Si Hex Dump está activo, todos los datos enviados a la impresora multifunción se imprimen en formato hexadecimal y de caracteres. No se ejecutan los códigos de control.
Modo Borrador	Especifica si se imprime en modo borrador.
Terminación de línea	Establece el fin de línea.
Color Predeterminado	Especifica el modo de color en Color o Black . Este valor se utiliza cuando no se ha especificado el valor de modo de impresión en color para el trabajo de impresión que se envía a la impresora multifunción.

Configuraciones PS

Uso:

cambiar aquellos valores de la impresora que sólo afectan a los trabajos impresos utilizando el lenguaje de impresora de emulación PostScript.

Valores:

Informe de Error PS	Especifica si la impresora multifunción imprime el contenido del error en un error de PostScript.
Tiempo de Espera Máximo de Trabajo PS	Especifica el tiempo de ejecución para un trabajo de PostScript.
Modo Selección de Papel	Especifica la forma de seleccionar la bandeja para el modo PostScript.

Config segura

Uso:

Para establecer o cambiar la contraseña y limitar el acceso a los menús desde el panel del operador.

Establezca la contraseña de la Dell Printer Configuration Web Tool en Definir Contraseña en Valores del servidor de impresión .

Valores:

Bloqueo de panel	Aj bloqueo panel	Especifica si se limita el acceso al menú Admin .
	Nueva contraseña	Establece una contraseña para limitar el acceso a los menús.
	Volver a introducir la contraseña	Vuelva a escribir la nueva contraseña para confirmarla.
Bloqueo de Copia/Escan/Fax	Aj Copia/Escan/Fax	Especifica si se limita el acceso a los menús Copia , Escanear y Fax .
	Nueva contraseña	Establece una contraseña para limitar el acceso a los menús.
	Volver a introducir la contraseña	Vuelva a escribir la nueva contraseña para confirmarla.
Recepción segura	Aj recep segura	Especifica si se limita o no la impresión de documentos de fax recibidos.
	Nueva contraseña	Establece una contraseña para recibir faxes.
	Volver a introducir la contraseña	Vuelva a escribir la nueva contraseña para confirmarla.

 **NOTA:** este menú permite definir una contraseña para bloquear el panel del operador. Al cambiar la contraseña de la Dell Printer Configuration Web Tool , haga clic en Definir Contraseña en el cuadro izquierdo y escriba la contraseña.

Predets copia

Uso:

Crear sus propios ajustes de copia predeterminados.

Valores:

Color	Imprime en modo Color o Blanco&Negro.
Bandeja de entrada	El papel se toma de la bandeja de la bandeja seleccionada.
Reducir/Aumentar	Aumenta o reduce el tamaño de una imagen copiada.
Person Reducir/Aumentar	Reduce o amplía la imagen al tamaño personalizado (25-400%) si Reducir/Aumentar está ajustado en Personalizado.
Tipo original	Se usa para documentos con texto o fotos/tonos grises.
Claro/Oscuro	Funciona con la impresión oscura o clara.
Nitidez	Hace la copia más o menos nítida que el original.
Saturación color	Ajusta la cantidad de color para hacer los colores más oscuros o claros que el original.
Expo auto	Ajusta el brillo global para hacer la copia más sobreexpuesta que el original.
Nivel expo auto	Muestra el nivel del brillo global.
*1 Todos los cambios realizados en los menús Configuración de bandeja en la Dell Printer Configuration Web Tool se descartan si se realizan mientras la impresora multifunción está en modo de ahorro de energía. Salga de este modo para modificar la configuración.	

Copiar balance de color

Uso:

Ajustar la copia de balance de color.

Valores:

Amarillo b. dens	Muestra la densidad baja de amarillo.
Amarillo dens med	Muestra la densidad media de amarillo.
Amarillo alt dens	Muestra la densidad alta de amarillo.
Magenta b. dens	Muestra la densidad baja de magenta.
Magenta dens med	Muestra la densidad media de magenta.
Magenta alt dens	Muestra la densidad alta de magenta.
Cyan b dens	Muestra la densidad baja de cyan.
Cyan dens med	Muestra la densidad media de cyan.
Cyan alt dens	Muestra la densidad alta de cyan.
Negro b dens	Muestra la densidad baja de negro.
Negro dens med	Muestra la densidad media de negro.
Negro alt dens	Muestra la densidad alta de negro.

Ajustes de copia

Uso:

Confirmar los ajustes de la copia.

Valores:

Aj. auto	Habilitar	Ajusta la imagen al papel cargado actualmente.
	Deshabilitar*	No ajusta la imagen al papel cargado actualmente.
2 caras* ¹	1->1 cara	No imprime un documento original de 2 caras en una hoja de papel.
	EncuadBordeLargo	Se usa para la encuadernación por el borde largo cuando se realiza la impresión dúplex.
	EncuadBordeCorto	Se usa para la encuadernación por el borde corto cuando se realiza la impresión dúplex.
Multiple Up	Deshabilitar*	No realiza la impresión multiple up.
	Auto	Reduce automáticamente las páginas originales para que quepan en una hoja de papel.
	CopiaID	Imprime las páginas originales en una hoja de papel en el tamaño original.
	Manual	Imprime las páginas originales en una hoja de papel en el tamaño especificado en Reducir/Aumentar.

En orden* 2	Sin orden	No ordena el trabajo de copia.
	En orden	Ordena el trabajo de copia.
Póster	Deshabilitar*	No imprime una imagen en varias hojas de papel.
	2 x 2	Imprime una imagen en 4 hojas de papel (2 por 2).
	3 x 3	Imprime una imagen en 9 hojas de papel (3 por 3).
	4 x 4	Imprime una imagen en 16 hojas de papel (4 por 4).
Tamaño doc Póster	A4	Muestra el tamaño de las hojas divididas.
	Carta*	
	B5	
	A5	
Rept. imagen	Deshabilitar*	No imprime varias copias de imágenes del documento original en una sola página.
	Habilitar	Imprime varias copias de imágenes del documento original en una sola página.
Margen	Deshabilitar*	No especifica el margen de la copia.
	Habilitar	Especifica el margen de la copia.
Margen sup/inf	4-50 mm (0.2-2,0 pda.)	Muestra el tamaño de los márgenes superior e inferior.
Margen izq/der	4-50 mm (0.2-2,0 pda.)	Muestra el tamaño de los márgenes derecho e izquierdo.
Margen centr	0-50 mm (0,0-2,0 pda.)	Muestra el tamaño del margen central.
*1 Este elemento sólo está disponible cuando está instalado el duplexador opcional.		
*2 Esta opción sólo está disponible cuando la tarjeta de memoria opcional está activada.		

Predets escan

Uso:

Crear sus propios ajustes de escaneado predeterminados.

Valores:

Env a cliente	Servidor	Almacena la imagen escaneada en el servidor utilizando el protocolo FTP.
	PC*	Almacena la imagen escaneada en el PC utilizando el protocolo SMB.

Puerto red	Cable	Almacena datos a través de la conexión con cable.
	Inalámbrica	Almacena datos a través de la conexión inalámbrica.
Format arch	PDF*	Guarda la copia escaneada en PDF.
	TIFF multipágina	Guarda la copia escaneada en MultiPageTIFF.
	TIFF	Guarda la copia escaneada en TIFF.
	JPEG	Guarda la copia escaneada en JPEG.
	TIFF MP no comprimido	Guarda la copia escaneada en TIFF MP no comprimido.
	TIFF sin compres	Guarda la copia escaneada en TIFF no comprimido.
Color	Color*	Se imprime en modo color.
	Blanco&negro	Se imprime en modo blanco y negro.
Resolución	150*	Escanea una imagen en 150 dpi.
	300	Escanea una imagen en 300 dpi.
	400	Escanea una imagen en 400 dpi.
	600	Escanea una imagen en 600 dpi.
Tipo original	Texto&Foto*	Se usa para documentos con texto y fotos/tonos grises.
	Foto	Se usa para documentos con fotos o tonos grises.
	Texto	Se usa para documentos con texto.
Tamaño documento	A4	Define el tamaño del documento en A4.
	Carta	Define el tamaño del documento en Carta.
	B5	Define el tamaño del documento en B5.
	A5	Define el tamaño del documento en A5.
	Ejecutivo	Define el tamaño del documento en Ejecutivo.
	8,5"x13" ¹	Define el tamaño del documento en 8,5"x13".
	Legal* ¹	Define el tamaño del documento en Legal.
Claro/Oscuro	Normal*	Funciona bien con documentos impresos o de tipo estándar.
	Oscuro1	Funciona bien con impresiones claras o marcas de bolígrafo claras.
	Oscuro2	
	Oscuro3	

	Claro3	Funciona bien con impresiones oscuras.
	Claro2	
	Claro1	
Nitidez	Difum	Ajusta la nitidez del color para que la copia sea más difuminada que el original.
	Normal*	Ajusta la nitidez del color para que la copia sea más nítida o más difuminada que el original.
	Nítido	Ajusta la nitidez del color para que la copia sea más nítida que el original.
Contraste	Normal*	No ajusta la cantidad de color en un tono especificado para hacer la copia más nítida o difuminada que el original.
	Mayor	Ajusta la cantidad de color en un tono especificado para hacer la copia más oscura que el original.
	Menor	Ajusta la cantidad de color en un tono especificado para hacer la copia más difuminada que el original.
Expo auto	Habilitar	Ajusta el brillo global para hacer la copia más sobreexpuesta que el original.
Nivel expo auto	Normal*	Muestra el nivel del brillo global en Normal.
	Mayor(1)	Muestra el nivel del brillo global en Mayor(1).
	Mayor(2)	Muestra el nivel del brillo global en Mayor(2).
Format arch TIFF	TIFF V6*	Establece al archivo en formato TIFF V6.
	TTN2	Establece al archivo en formato TTN2.
Compresión imagen	Menor	Comprime una imagen en Menor.
	Normal*	Comprime una imagen en Normal.
	Mayor	Comprime una imagen en Mayor.
Tam correo máx	50-16384	Define el volumen máximo de los datos del correo electrónico. El valor predeterminado es 2048 Kbytes.
*1 El alimentador automático de documentos (ADF) sólo se puede utilizar para leer los documentos tamaño Legal y 8,5"x13".		

Predets fax

Uso:

Crear sus propios ajustes de fax predeterminados.

Valores:

Resolución	Estándar*	Para documentos con caracteres de tamaño normal.
	Fina	Para documentos que contienen caracteres pequeños o líneas finas o documentos impresos en una impresora matricial.
	Súper fina	Para documentos que contienen detalles muy finos. El modo Súper fina se habilita sólo si la impresora remota también admite la resolución Súper fina.
Tipo original	Texto&Foto	Se usa para documentos con texto y fotos/tonos grises.
	Foto	Se usa para documentos con fotos o tonos grises.
	Texto*	Se usa para documentos con texto.
Claro/Oscuro	Normal*	Funciona bien con documentos impresos o de tipo estándar.
	Oscuro1	Funciona bien con impresiones claras o marcas de bolígrafo claras.
	Oscuro2	
	Oscuro3	
	Claro3	Funciona bien con impresiones oscuras.
	Claro2	
	Claro1	
Inicio retard	21:00*	Guarda los documentos escaneados para su transmisión a una hora especificada para aprovecharse de las tarifas de larga distancia.
	00:00-23:59	

Config fax

Uso:

Confirmar los ajustes de fax.

Valores:

Temp intervalo	Especifica el intervalo de tiempo (3-255 minutos) de los intentos de reenvío.
Nº de rellamada	Especifica el número de intentos de rellamada, 0-9. Si introduce 0, la impresora multifunción no rellamará. El valor predeterminado es 3.
Interv. rellamada	Vuelve a llamar automáticamente al equipo de fax remoto si estaba ocupado. Se pueden introducir intervalos de 1 a 15 minutos.
Seleccionar respuesta	Puede seleccionar el modo de recepción de fax predeterminado. <ul style="list-style-type: none"> · Modo TEL · Modo FAX (modo de recepción automática) · Modo TEL/FAX

	<ul style="list-style-type: none"> · Modo Con/FAX · Modo DRPD (Detección de patrón de timbre distintivo) (DRPD es un servicio proporcionado por algunas compañías telefónicas.) 	
Fax cont auto	Responde a una llamada de entrada y entra automáticamente en modo de recepción.	
TEL/FAX con contestador automático	Comparte una línea telefónica con un teléfono externo.	
Contestador/FAX con contestador automático	Comparte una línea telefónica con un contestador.	
Monitor línea	Especifica el volumen del teléfono externo (monitor de línea).	
Vol tono llamada	Especifica el volumen para los faxes de entrada.	
Tipo_lín	PSTN	Define PSTN como el tipo de línea.
	PBX	Define PBX como el tipo de línea.
Tipo de marcado	PB	Define PB como el tipo de marcado.
	DP (10PPS)	Define DP (10PPS) (Impulsos por segundo) como tipo de marcado.
	DP (20PPS)	Define DP (20PPS) como el tipo de marcado.
Prevención DM	Habilitar	No se aceptan faxes que incluyan faxes basura enviados de estaciones remotas.
Recep. remota	Habilitar	Recibe un fax al pulsar el código de recepción remota en el teléfono externo.
Tono recep remota	Especifica el tono cuando la recepción remota está activada.	
Impr. dúplex* 1	Habilitar	Se usa la impresión dúplex cuando se recibe un fax.
Env encabezado	Habilitar	Crea portadas para los faxes.
Env nombr encabezado	Incluye el nombre de encabezado en las cubiertas de los faxes.	
G3ID	Contiene su número de teléfono en las cubiertas de los faxes.	
Nom local	Contiene el nombre local en las cubiertas de los faxes.	
Patrón DRPD	Patrón/n	Define el patrón DRPD desde el Patrón1 al Patrón5. DRPD es un servicio proporcionado por algunas compañías telefónicas.
Config retrans	Transm al fallar*	Retransmite los faxes de entrada cuando ocurre un error.
	Transm siempre	Retransmite siempre los faxes de entrada.
	No transmitir	No retransmite los faxes de entrada.

Nº de configuración de retransmisión	Define el número de la impresora multifunción a la que retransmitir los faxes de entrada.	
Impr retrans	Habilitar	Imprime los faxes de salida cuando se puede definir la impresora multifunción para retransmitir los faxes.
	Deshabilitar	No imprime los faxes de salida cuando se puede definir la impresora multifunción para retransmitir los faxes.
Marcado de prefijo	Habilitar	Agrega el número de prefijo cuando se envía un fax.
	Deshabilitar	No agrega el número de prefijo cuando se envía un fax.
Nº de marcado de prefijo	Define un número de marcado de prefijo de hasta cinco dígitos.	
Descart tam	Habilitar	Descarta el tamaño excedente del documento al final de la página.
	Deshabilitar*	No descarta el tamaño excedente del documento al final de la página.
Fax color	Habilitar	Permite enviar y recibir faxes en color (seleccione color o blanco y negro al enviar un fax).
	Deshabilitar	Los faxes se envían y reciben sólo en blanco y negro.
Umbral enganche teléfono externo	Menor	Define Menor en el valor de umbral.
	Normal*	Define Normal en el valor de umbral.
	Mayor	Define Mayor en el valor de umbral.
Impr errores retr	Habilitar	Imprime los documentos que no se transmitieron cuando Impr retrans está deshabilitado.
País* 2	Estado Unidos	Define el país para el fax.
*1 Este elemento sólo está disponible cuando está instalado el duplexador opcional.		
*2 Haga clic en Reiniciar la impresora para aplicar las nuevas configuraciones. para que el cambio surta efecto.		

Mantenimiento de la Impresora

La ficha Mantenimiento de la impresora contiene las páginas Densidad de papel , Ajustar BTR , Ajustar fusor , Auto Ajuste de registro , Ajuste de registro de color , Ajustar altura , Restablecer valores predeterminados , Borrar almacenamiento , Tóner no Dell , Inicializar contador impresión , , Config reloj y Personalización enlace Web .

Densidad del Papel

Uso:

Especificar la densidad del papel.

Valores:

Normal	Ligero
	Normal
Etiqueta	Ligero
	Normal

Ajustar BTR

Uso:

Especificar los valores de voltaje de referencia del rodillo de transferencia.

Valores:

Normal	Establece los valores de voltaje del rodillo de transferencia para papel normal.
Normal Grueso	Establece los valores de voltaje del rodillo de transferencia para papel normal grueso.
Transparencia	Establece los valores de voltaje del rodillo de transferencia para transparencias.
Portadas	Establece los valores de voltaje del rodillo de transferencia para papel de portada.
Portadas gruesas	Establece los valores de voltaje del rodillo de transferencia para papel de portada grueso.
Etiqueta	Sets the reference voltage settings for the transfer roller for labels.
Encapado	Establece los valores de voltaje del rodillo de transferencia para papel encapado.
Encapado Grueso	Establece los valores de voltaje del rodillo de transferencia para papel encapado grueso.
Sobre	Establece los valores de voltaje del rodillo de transferencia para sobres.

Ajustar Fusor

Uso:

Especificar el valor de ajuste de temperatura de la unidad de fusor.

Valores:

Normal	Establece los valores de temperatura de la unidad de fusor para papel normal.
Normal Grueso	Establece los valores de temperatura de la unidad de fusor para papel normal grueso.
Transparencia	Establece los valores de temperatura de la unidad de fusor para transparencias.
Portadas	Establece los valores de temperatura de la unidad de fusor para papel de portada.
Portadas gruesas	Establece los valores de temperatura de la unidad de fusor para papel de portada.
Etiqueta	Establece los valores de temperatura de la unidad de fusor para etiquetas.
Encapado	Establece los valores de temperatura de la unidad de fusor para papel encapado.
Encapado Grueso	Establece los valores de temperatura de la unidad de fusor para papel encapado grueso.
Sobre	Establece los valores de temperatura de la unidad de fusor para sobres.

Ajuste de Registro Automático

Uso:

Especificar si el registro de color se ajusta automáticamente.

Valores:

Ajuste de Registro Automático	Especifica si el registro de color se ajusta automáticamente.
-------------------------------	---

Ajustes de Registro de Color Automático

Uso:

imprimir el gráfico de registro de colores y ajustar el registro de colores con el gráfico.

Esta función es necesaria después de configurar o mover la impresora multifunción.

Valores:

Corrección Auto	Haga clic en Iniciar para ajustar el registro de color automáticamente.	
Cuadro de Registro del Color	Haga clic en Iniciar para imprimir el gráfico de registro de colores.	
Ingresar Número	Amarillo	Especifica los valores que se encuentran en el gráfico de registro de colores.
	Magenta	
	Cyan	

Ajustar altitud

Uso:

Ajustar la altura de la ubicación de instalación de la impresora multifunción.

Valores:

0 metros	Seleccione un valor próximo a la altura de la ubicación de instalación de la impresora multifunción.
1000 metros	
2000 metros	
3000 metros	

Restablecer Valores Predeterminados

Uso:

Inicializar la memoria no volátil (NVM). Después de ejecutar esta función y reiniciar la impresora multifunción, todos los parámetros de menú se restablecen a sus valores predeterminados.

Valores:

Rest Valor Pred y reinicie la impresora.	Haga clic en Inicio para inicializar la memoria no volátil (NVM).
Restabl. valores predeterminados en la sección de usuario	Haga clic en Inicio para inicializar la sección del usuario.

Borrar Almac.

Uso:

Borrar todos los archivos que están almacenados como Impresión segura e Impresión de prueba en el disco RAM. Este elemento sólo está disponible cuando el disco RAM está activado.

Valores:

Borrar Almac.	Haga clic en Inicio para borrar todos los archivos guardados en el disco RAM.
---------------	---

Tóner no Dell

Uso:

Especifica si se utiliza o no un cartucho de impresión relleno. Si se activa este valor, podrá utilizar cartuchos de impresión de terceros.

Valores:

Tóner no Dell	Anula la configuración de fábrica del cartucho de impresión. Los cartuchos de impresión de otras marcas que no sean Dell pueden inhabilitar algunas características, disminuir la calidad de impresión y reducir la fiabilidad de la impresora multifunción. Dell recomienda que utilice únicamente cartuchos de impresión de Dell nuevos en la impresora multifunción. Dell no proporciona ninguna garantía por problemas causados por el uso de accesorios, piezas o componentes no proporcionados por Dell.
---------------	---

Inicializar Contador de Impresión

Uso:

Inicializar el contador de impresión de la impresora multifunción. Si se ejecuta esta función se reinicia la impresora multifunción.

Valores:

Inicializar Contador de Impresión	Haga clic en Inicio para inicializar el contador de impresión.
-----------------------------------	--

Config reloj

Uso:

Especificar la configuración del reloj.

Valores:

Formato fecha	Especifica el formato de fecha.
Formt hora	Especifica el formato de hora en 24H o 12H.
Huso hora	Especifica el huso horario.
Aj fecha	Ajusta el formato de fecha. El valor predeterminado es mm/dd/aa.
Aj hora	Ajusta la hora.

Personalización de enlace Web

Uso:

Configurar el enlace utilizado para solicitar suministros.

Valores:

Seleccionar URL de Pedidos Nuevos	Especifica la dirección URL de los enlaces de Solicitar suministros en el marco izquierdo.
Habitual	http://accessories.us.dell.com/sna
Preferente	http://premier.dell.com

Imprimir Configuraciones del Servidor

Utilice el menú Imprimir Configuraciones del Servidor para definir el tipo de interfaz de la impresora y las condiciones necesarias de comunicación.

En la parte superior del cuadro derecho aparecen las siguientes páginas con fichas.

Imprimir Informes del Servidor

La ficha Imprimir Informes del Servidor incluye las páginas Imprimir Página de Configuración del Servidor , Configuración de NetWare y Página de Configuración de Alerta de E-Mail .

Imprimir Página de Configuración del Servidor

Uso:

Comprobar los valores actuales del protocolo TCP/IP (Protocolo de control de transmisión/Protocolo de Internet) y los puertos de impresión. En esta página sólo puede comprobar los valores de las opciones. Si desea modificar los valores, vaya a las páginas en la ficha Imprimir Configuraciones del Servidor .

Valores:

Ethernet * 1	Configuraciones de Ethernet		Muestra los valores actuales de velocidad de transmisión Ethernet y los valores de dúplex.
	Configuraciones Ethernet Actuales		Muestra los valores actuales de Ethernet.
	Dirección MAC		Muestra la dirección MAC (dirección Media Access Control) de la impresora.
Configuración inalámbrica * 2, * 3	SSID		Muestra el SSID (Id. del conjunto de servicios) que identifica la red.
	Tipo de Red		Muestra el tipo de red en modo Ad hoc o Infraestructura.
	Dirección MAC		Muestra la dirección MAC del adaptador de LAN inalámbrica.
	Canal de Enlace		Muestra el número de canal de la conexión.
	Calidad de Enlace		Muestra la calidad de la conexión.
Configuraciones TCP/IP	Modo IP		Muestra el modo IP.
	Nombre de Servidor		Muestra el nombre del host.
	IPv4	Modo Dirección IP	Muestra el modo de dirección IP.
		Dirección IP	Muestra la dirección de la puerta de enlace.
		Máscara Subred	Muestra la máscara de subred.
		Dirección de Pasarela	Muestra la dirección de la puerta de enlace.
	IPv6	Usar Dirección Manual	Muestra si la dirección IP se definirá manualmente.

		Dirección Manual	Muestra la dirección de la puerta de enlace.
		Dirección Sin Estado 1-3	Muestra las direcciones sin estado.
		Dirección Local del Enlace	Muestra la dirección local del enlace
		Dirección de Pasarela Manual	Muestra la dirección de la puerta de enlace.
		Dirección de Pasarela de Configuración Automática	Muestra la dirección de la puerta de enlace.
DNS *3	IPv4	Obtener Dirección de Servidor DNS de DHCP	Muestra si se obtendrá una dirección de servidor DNS (Sistema de nombres de dominio) automáticamente del servidor DHCP (Protocolo de configuración dinámica de host).
		Dirección de Servidor DNS Actual	Muestra la dirección del servidor DNS.
	IPv6	Obtener Dirección de Servidor DNS de DHCPv6-lite	Muestra si se obtendrá una dirección de servidor DNS automáticamente del servidor DHCPv6-lite.
		Dirección de Servidor DNS Actual	Muestra la dirección del servidor DNS.
	Actualización Dinámica DNS (IPv4) *2		Muestra el estado de la característica Actualización dinámica de DNS.
	Actualización Dinámica DNS (IPv6) *2		Muestra el estado de la característica Actualización dinámica de DNS.
	Generar Lista de Búsqueda Automáticamente		Muestra se generará una lista de búsqueda automáticamente.
	Buscar Nombre de Dominio		Muestra el nombre de dominio de búsqueda.
	Tiempo de Espera		Muestra el periodo de tiempo de espera.
	Prioridad a Resolución de Nombres IPv6 DNS		Muestra si se usará la característica Resolución de Nombres DNS.
WINS * 3	Modo WINS		Muestra la configuración de cómo obtener la dirección del servidor WINS (Servicio de nombres de Internet de Windows).
	Servidor Primario WINS		Muestra la dirección primaria del servidor WINS.
	Servidor Secundario WINS		Muestra la dirección secundaria del servidor WINS.

LPD	Estado del Puerto	Muestra el estado del puerto.
	Tiempo de Espera Máximo de Conexión	Muestra el periodo de tiempo de espera de la conexión.
Port9100	Estado del Puerto	Muestra el estado del puerto.
	Número de Puerto	Muestra el número del puerto.
	Tiempo de Espera Máximo de Conexión	Muestra el periodo de tiempo de espera de la conexión.
IPP *3	Estado del Puerto	Muestra el estado del puerto IPP (Protocolo de impresión de Internet).
	Impresora URI	Muestra el URI (Identificador uniforme de recursos) de la impresora.
	Tiempo de Espera Máximo de Conexión	Muestra el periodo de tiempo de espera de la conexión.
	Número de Puerto	Muestra el número del puerto IPP.
	Sesiones Máximas	Muestra el número máximo de conexiones recibidas simultáneamente por el cliente.
WSD *3	Estado del Puerto	Muestra el estado del puerto WSD.
	Número de Puerto	Muestra el número del puerto WSD.
	Tiempo de Espera Máximo de Recepción	Muestra el periodo del tiempo de espera de recepción.
	Tiempo de Espera de Notificación	Muestra el periodo del tiempo de espera de notificación.
	Número Máximo de TTL	Muestra el número máximo de TTL.
	Número Máximo de Notificación	Muestra el número máximo de notificaciones.
HTTP	Estado del Puerto	Muestra el estado del puerto HTTP (Protocolo de transferencia de hipertexto).
	Número de Puerto	Muestra el número del puerto HTTP.
	Conexiones Simultáneas	Muestra el número de conexiones recibidas simultáneamente por el cliente.
	Tiempo de Espera Máximo de Conexión	Muestra el periodo de tiempo de espera de la conexión.
FTP	Estado del Puerto	Muestra el estado del puerto.
	Tiempo de Espera Máximo de Conexión	Muestra el periodo de tiempo de espera de la conexión.

SMB *3	Estado del Puerto	Muestra el estado del puerto.
	Nombre de Servidor	Muestra el nombre del host.
	Grupo de Trabajo	Muestra el nombre del grupo de trabajo.
	Sesiones Máximas	Muestra el número máximo de conexiones recibidas simultáneamente por el cliente.
	Soporte Unicode	Muestra el estado de la característica Unicode Support .
	Modo Master Auto	Muestra el estado de la característica Auto Master Mode .
	Contraseña Encriptada	Muestra el estado de la característica Encrypt Password .
	Tiempo de Espera Máximo de Trabajo	Muestra el periodo de tiempo de espera.
	Tiempo de Espera Máximo de Conexión	Muestra el periodo de tiempo de espera de la conexión.
AppleTalk *3	Estado del Puerto	Muestra el estado del puerto.
	Impresora	Muestra el nombre de la impresora utilizado en AppleTalk.
	Zona AppleTalk	Muestra el nombre de zona de AppleTalk.
	Tipo AppleTalk	Muestra el tipo de AppleTalk.
	Retardar Hora de Inicio	Especifica el periodo de tiempo de inicio de impresión en segundos.
Bonjour (mDNS) * 3	Estado del Puerto	Muestra el estado del puerto.
	Nombre de Servidor	Muestra el nombre del host.
	Nombre de la impresora	Muestra el nombre de la impresora.
Agente SNMP	Estado del Puerto	Muestra el estado del puerto.
	Notificación Trap 1-4	Muestra el estado de la característica Notificación Trap y la dirección IP.
	Autenticar Trap Error	Muestra el estado de la Autenticar Trap Error .
Escaneado para PC	Cliente FTP	Escanea datos utilizando el cliente FTP.
	Cliente SMB	Escanea datos utilizando el cliente SMB.
Configuración IPsec	Protocolo	Muestra el estado del protocolo.
	IKE	Aparece para utilizar una clave compartida inicial para autenticación IKE.

	Vida de IKE SA	Muestra la vida de IKE SA.
	Vida de IPsec SA	Muestra la vida de IPsec SA.
	Grupo DH	Muestra el grupo DH.
	PFS	Muestra el estado de PFS.
	Dirección IPv4 de equipos remotos	Muestra la dirección IP a la que conectarse.
	Dirección IPv6 de equipos remotos	Muestra la dirección IP a la que conectarse.
	Política de comunicación no IPsec	Muestra el estado de la característica Política de comunicación no IPsec .
Filtro IP (IPv4) * 4	Lista de Acceso	Muestra las direcciones IP que tienen permitido o denegado el acceso a la impresora multifunción.
<p>*1 Los valores de Ethernet no se muestran cuando el adaptador de impresora inalámbrica opcional está instalado.</p> <p>*2 Se requiere un adaptador de impresora inalámbrica opcional para ver el elemento.</p> <p>*3 Se requiere una tarjeta multiprotocolo opcional para ver los elementos.</p> <p>*4 Este elemento sólo está disponible para LPD o Port9100.</p>		

Página de Configuración de NetWare

Uso:

Comprobar los valores actuales de IPX/SPX (Intercambio de paquetes entre redes/Intercambio de paquetes secuenciados) y Netware. En esta página sólo puede comprobar los valores de las opciones. Si desea modificar los valores, vaya a las páginas en la ficha Imprimir Configuraciones del Servidor .

Valores:

Configuraciones IPX/SPX	Tipo de Marco	Muestra el tipo de cuadro activo.
	Tipo de Marco Actual	Muestra el tipo de cuadro actual.
	Dirección de Red	Muestra la dirección de red IPX/SPX.
NetWare	Estado del Puerto	Muestra el estado del puerto. Cuando está implementado NetWare, también se muestra el estado de IPX/SPX y TCP/IP.
	Nombre del Dispositivo	Muestra el nombre de la impresora.
	Modo Activo	Muestra el modo actual de Active Mode.
	Nombre del Árbol	Muestra el nombre del árbol.
	Nombre Contexto	Muestra el nombre contextual de Print Server Object.
	Nombre de Servidor de Archivo	Muestra el nombre del servidor de archivos.
	Intervalo de Sondeo	Muestra el intervalo de tiempo.
	NCP Packet Burst	Muestra el estado y si se va a utilizar ráfaga de paquetes NCP (Protocolo de núcleo de Netware).
	Información de Estado	Muestra mensajes según las condiciones de la impresora multifunción.
SLP	Descubrimiento Activo	Muestra si está habilitado el descubrimiento activo.

 **NOTA:** Se requiere el uso de una tarjeta multiprotocolo opcional para mostrar la página Configuración NetWare .

Página de Configuración de Alerta de E-Mail

Uso:

comprobar los valores actuales de SMTP/POP (Protocolo simple de transferencia de correo/Protocolo de oficina de correos) empleados para las funciones de e-mail y alertas de e-mail. En esta página sólo puede comprobar los valores de las opciones. Si desea modificar los valores, vaya a las páginas en la ficha Imprimir Configuraciones del Servidor .

Valores:

Configuraciones de Servidor de E-Mail	Estado del Puerto		Muestra el estado del puerto.
	Pasarela SMTP Primaria		Muestra la puerta de enlace SMTP (Protocolo simple de transferencia de correo) primaria.
	Número de Puerto SMTP		Muestra el número del puerto SMTP.
	Autenticación de Envío de E-mail		Muestra el método de autenticación del correo electrónico de salida.
	Dirección de Servidor POP3		Muestra la dirección del servidor POP3 (Protocolo de oficina de correos 3).
	Número de Puerto POP3		Muestra el número del puerto POP3.
	Dirección de Respuesta		Muestra la dirección IP de los servidores conectados con el protocolo SMTP cuando se reciben datos.
	Conexión de Servidor SMTP		Muestra el estado de la conexión de servidor SMTP.
Configuraciones de Alerta de E-Mail	Lista E-Mail 1		Muestra las direcciones de correo electrónico aceptables para la función Alerta de E-Mail especificadas en Lista E-mail 1.
	Seleccionar Alertas para Lista 1	Alertas de Suministros	Muestra el estado y si se va a recibir una alerta de e-mail para los consumibles.
		Alertas de Utilización de Papel	Muestra el estado y si se va a recibir una alerta de e-mail para el manejo de papel.
		Solic Servicio	Muestra el estado y si se va a recibir una alerta de e-mail para las llamadas al servicio.
	Lista E-Mail 2		Muestra las direcciones de correo electrónico aceptables para la función Alerta de E-Mail especificadas en Lista E-mail 2.
	Seleccionar Alertas para Lista 2	Alertas de Suministros	Muestra el estado y si se va a recibir una alerta de e-mail para los consumibles.
		Alertas de Utilización de Papel	Muestra el estado y si se va a recibir una alerta de e-mail para el manejo de papel.
Solic Servicio		Muestra el estado y si se va a recibir una alerta de e-mail para las llamadas al servicio.	

[Imprimir Configuraciones del Servidor](#)

Las ficha Configuración del servidor de impresión contiene las páginas Información básica , Configuración de puerto , LAN inalámbrica , TCP/IP , NetWare , SMB , AppleTalk , Alerta de E-mail , Bonjour(mDNS) y SNMP .

Información Básica

Uso:

configurar la información básica de la impresora.

Valores:

Configuración del Sistema	Nombre de la impresora		Especifica el nombre de la impresora multifunción de hasta 31 caracteres alfanuméricos.
	Ubicación		Especifica la ubicación de la impresora multifunción de hasta 63 caracteres alfanuméricos.
	Persona de Contacto		Especifica el nombre, número y demás datos de contacto del administrador y centro de asistencia de la impresora de hasta 63 caracteres alfanuméricos.
	Dirección de Correo Electrónico del Administrador		Especifica la dirección de contacto del administrador y centro de asistencia de la impresora de hasta 63 caracteres alfanuméricos.
	Número de Etiqueta de Propiedad		Escriba el número de etiqueta de activo de la impresora multifunción.
Configuraciones EWS	Refrescar Automáticamente	Habilitar	Actualiza el contenido de las páginas de visualización de estado automáticamente.
		Deshabilitar	No actualiza las páginas de visualización de estado automáticamente.
	Intervalo de Actualización Automático		Permite definir el intervalo de tiempo para actualizar el contenido de las páginas de visualización de estado automáticamente desde 15 hasta 600 segundos.

 **NOTA:** La característica de actualización automática surte efecto sobre el contenido del cuadro superior , la página Est Impresora , la página Lista de Trabajos y la página Trabajos Completados .

Configuraciones de Puerto

Uso:

especificar si se va a activar o desactivar los puertos de impresión y las características de protocolos de administración.

Valores:

--	--	--	--

Ethernet * 1	Configuraciones de Ethernet	Auto	Detecta la velocidad de transmisión de Ethernet y los valores de dúplex automáticamente.
		10BASE-T Half-Duplex	Permite seleccionar 10Base-T Half-Duplex como valor predeterminado.
		10BASE-T Full-Duplex	Permite seleccionar 10Base-T Full-Duplex como valor predeterminado.
		100BASE-TX Half-Duplex	Permite seleccionar 100Base-T Half-Duplex como valor predeterminado.
		100BASE-TX Full-Duplex	Permite seleccionar 100Base-T Full-Duplex como valor predeterminado.
	Configuraciones Ethernet Actuales		Muestra los valores actuales de Ethernet.
	Dirección MAC		Muestra la dirección MAC de la impresora.
Estado del Puerto	LPD		Seleccione la casilla de verificación para activar LPD.
	Port9100		Seleccione la casilla de verificación para activar Port9100.
	IPP * 2		Seleccione la casilla de verificación para activar el puerto IPP.
	WSD		Seleccione la casilla de verificación para activar el puerto WSD.
	FTP		Seleccione la casilla de verificación para activar el puerto IPP.
	SMB * 2		Seleccione la casilla de verificación para activar SMB. También puede configurar el protocolo de transporte que se va a utilizar. Se pueden seleccionar TCP/IP y NetBEUI al mismo tiempo como protocolo de transporte.
	NetWare *2		Seleccione la casilla de verificación para activar el puerto NetWare. También puede configurar el protocolo de transporte que se va a utilizar. Se pueden seleccionar IPX/SPX y TCP/IP al mismo tiempo como protocolo de transporte.
	AppleTalk *2		Seleccione la casilla de verificación para activar el puerto AppleTalk.
	Bonjour (mDNS) * 2		Active la casilla de verificación para activar la característica Bonjour(mDNS).
	Alerta de E-Mail		Seleccione la casilla de verificación para activar la función Alerta de E-Mail .
Agente SNMP		Seleccione la casilla de verificación para activar SNMP (Protocolo simple de administración de redes). También puede configurar el protocolo de transporte que se va a utilizar. UDP y IPX se pueden seleccionar al	

mismo tiempo como protocolo de transporte.
IPX sólo está disponible cuando está instalada la tarjeta multiprotocolo.

*1 Los valores de Ethernet no se muestran cuando el adaptador de impresora inalámbrica opcional está instalado.

*2 Se requiere una tarjeta multiprotocolo opcional para ver el elemento.

 **NOTA:** La configuración del elemento Configuración de puerto tendrán valor cuando se reinicie la impresora multifunción. Cuando cambie o configure los valores, haga clic en el botón Reiniciar la impresora para aplicar la nueva configuración para que surtan efecto la nueva configuración.

LAN Inalámbrica

Uso:

Configurar los valores detallados de la red inalámbrica.

Configuraciones Inalámbricas	SSID	Especifica el nombre que identifica la red inalámbrica. Hasta 32 caracteres alfanuméricos.
	Tipo de Red	Especifica el tipo de red: Ad hoc o Infraestructura .
	Dirección MAC	Muestra la dirección MAC del adaptador de red inalámbrica de la impresora.
	Canal de Enlace	Muestra el número de canal de la conexión inalámbrica de la impresora.
	Calidad de Enlace	Muestra la calidad de la conexión de red inalámbrica de la impresora.
Configuraciones de Seguridad	Encriptado	Seleccione el método de seguridad de la lista.
	Clave WEP 1-4	Especifica el valor de clave WEP utiliza en la red inalámbrica sólo cuando está seleccionado WEP 128bit o WEP 64bit en Cifrado .
	Clave de Transmisión	Especifica la clave de transmisión de la lista.
	Frase de Paso	Especifica la frase de paso de hasta 63 caracteres alfanuméricos sólo cuando está seleccionado WPA-PSK AES o WPA-PSK TKIP en Cifrado .

 **NOTA:** Para definir WPA2-PSK, seleccione WPA-PSK AES.

 **NOTA:** Se requiere un adaptador de impresora inalámbrica opcional para ver la página Inalámbrica .

TCP/IP

Uso:

Configurar la dirección IP, la máscara de subred y la dirección de la puerta de enlace de la impresora multifunción.

Valores:

Configuraciones TCP/IP	Modo IP		Especifica el modo IP.
	Nombre de Servidor		Especifica el nombre del host.
	IPv4	Modo Dirección IP	Selecciona el modo de dirección IP.
		Dirección IP Manual	Permite definir la dirección IP.
		Máscara Subred Manual	Permite especificar la máscara de subred.
		Dirección de Pasarela Manual	Permite especificar la dirección de la puerta de enlace.
	IPv6	Usar Dirección Manual	Seleccione esta casilla de verificación para definir la dirección IP manualmente.
		Dirección Manual	Permite definir la dirección IP.
		Dirección de Pasarela Manual	Permite especificar la dirección de la puerta de enlace.
	DNS	Nombre de Dominio DNS* ¹	
IPv4		Obtener Dirección de Servidor DNS de DHCP	Seleccione la casilla de verificación para obtener la dirección del servidor DNS automáticamente del servidor DHCP.
		Dirección de Servidor DNS Manual	Permite definir la dirección del servidor DNS.
IPv6		Obtener Dirección de Servidor DNS de DHCPv6-lite	Seleccione la casilla de verificación para obtener la dirección de servidor DNS automáticamente del servidor DHCPv6-lite.
		Dirección de Servidor DNS Manual	Permite definir la dirección del servidor DNS.
Actualización Dinámica DNS (IPv4)* ¹		Active la casilla de verificación para habilitar actualizaciones en DNS.	
Actualización Dinámica DNS (IPv6)* ¹		Active la casilla de verificación para habilitar actualizaciones en DNS.	
Generar Lista de Búsqueda Automáticamente* ¹		Active la casilla de verificación para generar automáticamente la lista de búsqueda.	

	Buscar Nombre de Dominio* 1	Especifica el nombre de dominio de búsqueda. Se pueden utilizar hasta 255 caracteres alfanuméricos, puntos y guiones. Si necesita especificar más de un nombre de dominio, sepárelos mediante una coma o un punto y coma.
	Tiempo de Espera* 1	Especifica el periodo de tiempo de espera entre 1 y 60 segundos.
	Prioridad a Resolución de Nombres IPv6 DNS	Seleccione la casilla de verificación para activar la característica Resolución de Nombres DNS.
WINS* 1	Modo WINS	Seleccione la casilla de verificación para obtener la dirección del servidor WINS automáticamente del servidor DHCP.
	Servidor Primario WINS	Permite definir la dirección del servidor WINS con el formato <i>nnn.nnn.nnn.nnn</i> . Cada sección de <i>nnn.nnn.nnn.nnn</i> es un valor comprendido entre 0 y 254. Tenga presente que los valores 127 y 224-254 no son válidos para los primeros tres dígitos.
	Servidor Secundario WINS	Permite definir una dirección de servidor WINS de seguridad con el formato <i>nnn.nnn.nnn.nnn</i> . Cada sección de <i>nnn.nnn.nnn.nnn</i> es un valor comprendido entre 0 y 254. Tenga presente que los valores 127 y 224-254 no son válidos para los primeros tres dígitos.
LPD	Tiempo de Espera Máximo de Conexión	Define el periodo de tiempo de conexión entre 1 y 1000 segundos.
	Filtro IP (IPv4)	Para definir los valores de IP Filter, haga clic en Filtro IP . Aparece la página Filtro IP .
Port9100	Número de Puerto	Permite definir el número de puerto entre 9000 y 9999.
	Tiempo de Espera Máximo de Conexión	Define el periodo de tiempo de conexión entre 1 y 1000 segundos.
	Filtro IP (IPv4)	Para definir los valores de IP Filter, haga clic en Filtro IP . Aparece la página Filtro IP .
IPP* 1	Impresora URI	Muestra el URI de la impresora.
	Tiempo de Espera Máximo de Conexión	Define el periodo de tiempo de conexión entre 1 y 1000 segundos.
	Número de Puerto	Muestra el número de puerto para recibir peticiones del cliente.
	Sesiones Máximas	Muestra el número máximo de conexiones recibidas simultáneamente por el cliente.
WSD	Número de Puerto	Permite definir el número de puerto entre 8000 y 9999.

	Tiempo de Espera Máximo de Recepción		Permite definir el periodo de tiempo de espera de recepción entre 1 y 65535 segundos.
	Tiempo de Espera de Notificación		Permite definir el periodo de tiempo de notificación entre 1 y 60 segundos.
	Número Máximo de TTL		Selecciona el número máximo de TTL entre 1 y 10.
	Número Máximo de Notificación		Permite definir el número máximo de notificaciones entre 10 y 20.
HTTP	Número de Puerto		Establecer el número de puerto entre 80 o de 8000 a 9999.
	Conexiones Simultáneas		Muestra el número máximo de conexiones recibidas simultáneamente por el cliente.
	Tiempo de Espera Máximo de Conexión		Define el periodo de tiempo de conexión entre 1 y 255 segundos.
FTP	Contraseña		Permite activar o desactivar la contraseña. También especifica un valor de contraseña de hasta 7 caracteres.
	Tiempo de Espera Máximo de Conexión		Define el periodo de tiempo de conexión entre 1 y 1000 segundos.
Filtro IP (IPv4) * 2	Dirección		Permite definir la dirección en el campo de dirección. Escriba un valor numérico entre 0 y -254 en cada campo de "aaa.bbb.ccc.ddd". Sin embargo, no se puede 127 y de 224-254 en "aaa."
	Máscara Dirección		Permite definir la máscara de subred en el campo Mask. Escriba en cada campo un valor numérico comprendido entre 0 y 255.
	Modo Activo	Rechazar	Rechaza la impresión desde la dirección de red especificada.
		Permitir	Permite imprimir desde la dirección de red especificada.
	Deshabilitado		Desactiva la característica Filtro IP para la dirección IP especificada.
*1 Se requiere una tarjeta multiprotocolo opcional para ver el elemento.			
*2 Este elemento sólo está disponible para LPD o Port9100.			

NetWare

Uso:

configurar valores detallados de IPX/SPX y NetWare.

Valores:

--	--	--	--

Configuraciones IPX/SPX	Tipo de Marco	Auto	Especifica el tipo de cuadro activo automáticamente.
		Ethernet II	Permite seleccionar el tipo de cuadro Ethernet II.
		Ethernet 802,3	Permite seleccionar el tipo de cuadro IEEE802.3.
		Ethernet 802.2	Permite seleccionar el tipo de cuadro IEEE802.2.
		Ethernet SNAP	Selecciona el tipo de trama SNAP (Protocolo de acceso de subred).
	Tipo de Marco Actual		Muestra el tipo de cuadro actual.
Dirección de Red		Muestra la dirección de red IPX.	
NetWare	Nombre de Dispositivo *1		Especifica el nombre de la impresora de hasta 47 caracteres alfanuméricos. Para PServer Mode, defina el Print Server Name (Print Server Object Name). Si no se especifica ningún valor, se utilizará el valor original.
	Modo Activo	Directorio: Modo Pserver	Seleccione esta opción cuando utilice Directorio: Modo PServer .
		Enlace: Modo PServer	Seleccione esta opción cuando utilice Enlace: Modo PServer .
	Nombre de Árbol *1		Especifica el nombre del árbol de hasta 32 caracteres alfanuméricos. Configure este elemento únicamente cuando Directorio: Modo Pserver está seleccionado.
	Nombre Contexto		Muestra el nombre contextual de Print Server Object de hasta 255 caracteres alfanuméricos. Configure este elemento únicamente cuando Directorio: Modo Pserver o Directorio: Modo Rprinter está seleccionado.
	Nombre de Servidor de Archivo *1		Especifica el nombre del servidor de archivos de hasta 47 caracteres alfanuméricos. Configure este elemento únicamente cuando Enlace: Modo Pserver está seleccionado.
	Intervalo de Sondeo		Permite definir el intervalo de tiempo desde que los datos de impresión entran en la cola de impresión hasta que se empiezan a imprimir. El rango de valores va de 1 a 1000 segundos. Si no se especifica ningún valor, se utilizará el valor original. Configure este elemento únicamente cuando Enlace: Modo PServer o Directorio: Modo Pserver está seleccionado.
	NCP Packet Burst	Habilitar	Utilice ráfaga de paquetes NCP.
Deshabilitar		No utiliza ráfaga de paquetes NCP.	

	Contraseña	Define la contraseña del servidor de impresión, de hasta 32 caracteres alfanuméricos. Configure este elemento sólo cuando Enlace: Modo PServer o Directorio: Modo Pserver está seleccionado.
	Confirmar Contraseña	Escriba la contraseña de nuevo.
	Información de Estado	Muestra el estado de NetWare.
SLP	Descubrimiento Activo	Seleccione la casilla de verificación para activar Descubrimiento Activo .
<p>*1 Los siguientes caracteres no están permitidos: semicolon (;), colon (:), asterisk (*), question mark (?), period (.), comma (,), yen mark (¥), back slash (\), double quotation ("), comparison symbols (< >), brackets ([]), operation symbols (+, =, or ~), pipe (), slash (/), and space ().</p>		

 **NOTA:** Los valores de la página NetWare tendrán valor cuando se reinicie la impresora multifunción. Haga clic en el botón Reiniciar la impresora para aplicar las nuevas configuraciones para que surtan efecto los nuevos valores configurados.

 **NOTA:** Se requiere el uso de una tarjeta multiprotocolo opcional para mostrar la página NetWare .

SMB

Uso:

configurar los valores detallados de SMB.

Valores:

Nombre de Servidor	Especifica el nombre del host de hasta 15 caracteres alfanuméricos. Si no se especifica ningún valor, se utilizará el valor original.	
Grupo de Trabajo	Especifica el nombre del grupo de trabajo de hasta 15 caracteres alfanuméricos. Si no se especifica ningún valor, se utilizará el valor original.	
Nombre del Administrador	Especifica el nombre del administrador de hasta 20 caracteres alfanuméricos. Si no se especifica ningún valor, se utilizará el valor original. El nombre predeterminado es <i>admin</i> .	
Contraseña del Administrador	Especifica la contraseña del administrador de hasta 14 caracteres alfanuméricos. Si no se especifica ningún valor, se utilizará el valor original. La contraseña predeterminada es <i>password</i> .	
Confirmar Contraseña del Administrador	Le permite confirmar la contraseña de administrador configurada volviendo a escribir la misma contraseña.	
Sesiones Máximas	Muestra en número máximo de sesiones.	
Soporte Unicode	Habilitar	Notifica el nombre del host y el nombre del grupo de trabajo en caracteres Unicode.
	Deshabilitar	No notifica el nombre del host y el nombre del grupo de trabajo en caracteres Unicode.

Modo Master Auto	Habilitar	Activa Auto Master Mode.
	Deshabilitar	Desactiva Auto Master Mode.
Contraseña Encriptada	Habilitar	Cifra la contraseña.
	Deshabilitar	No cifra la contraseña.
Tiempo de Espera Máximo de Trabajo	Permite definir el periodo de tiempo de espera entre 60 y 3600 segundos.	
Tiempo de Espera Máximo de Conexión	Define el periodo de tiempo de conexión entre 60 y 3600 segundos.	

 **NOTA:** Los valores de la página SMB tendrán valor cuando se reinicie la impresora multifunción. Haga clic en el botón Reiniciar la impresora para aplicar las nuevas configuraciones para que surtan efecto los nuevos valores configurados.

 **NOTA:** Se requiere el uso de una tarjeta multiprotocolo opcional para mostrar la página SMB .

AppleTalk

Uso:

configurar los valores detallados de AppleTalk.

Valores:

AppleTalk	Impresora	Muestra el nombre de la impresora en la red AppleTalk de hasta 32 caracteres alfanuméricos y juegos de símbolos.
	Zona AppleTalk	Muestra el nombre de la zona de AppleTalk de hasta 32 caracteres alfanuméricos y juegos de símbolos.
	Tipo AppleTalk	Muestra el tipo de AppleTalk.
	Retardar Hora de Inicio	Especifica el retraso de la hora de inicio entre 1 y 255 segundos. El valor cero (0) especifica que no hay retraso.

 **NOTA:** Se requiere el uso de una tarjeta multiprotocolo opcional para mostrar la página AppleTalk .

Alerta de E-Mail

Uso:

configurar los valores detallados de Alerta de E-Mail. Esta página también puede verse haciendo clic en Alerta de E-Mail en el cuadro izquierdo.

Valores:

Configuraciones de Servidor de E-Mail	Pasarela SMTP Primaria	Permite definir la puerta de enlace SMTP primaria.
	Número de Puerto SMTP	Especifica el número del puerto SMTP. Debe ser 25 o un valor comprendido entre 5000 y 65535.

	Autenticación de Envío de E-mail	Especifica el método de autenticación del correo electrónico de salida.	
	Usuario de Inicio de Sesión SMTP	Especifica el usuario de inicio de sesión de SMTP. Se pueden utilizar hasta 63 caracteres alfanuméricos, puntos, guiones, subrayados y el símbolo @. Si especifica más de una dirección, sepárelas mediante comas.	
	Contraseña de Inicio de Sesión SMTP	Especifica la contraseña de la cuenta SMTP de hasta 31 caracteres alfanuméricos.	
	Dirección del servidor POP3* 1	Especifica la dirección del servidor POP3 en formato de dirección IP "aaa.bbb.ccc.ddd" o como un nombre de host DNS de hasta 63 caracteres.	
	Número de puerto POP3* 1	Especificar el número del puerto del servidor POP3. Debe ser 110 o un valor comprendido entre 5000 y 65535.	
	Nombre de usuario POP* 1	Especifica el nombre de usuario de la cuenta POP3. Se pueden utilizar hasta 63 caracteres alfanuméricos, puntos, guiones, subrayados y el símbolo @. Si especifica más de una dirección, sepárelas mediante comas.	
	Contraseña de usuario POP* 1	Especifica la contraseña de la cuenta POP3 de hasta 31 caracteres alfanuméricos.	
	Dirección de Respuesta	Designa la dirección de correo electrónico de respuesta que se envía con cada Alerta de e-mail.	
	Conexión de Servidor SMTP	Muestra el estado de la conexión de servidor SMTP.	
Configuraciones de Alerta de E-Mail	Lista E-Mail 1	Permite definir direcciones de correo electrónico válidas de hasta 255 caracteres alfanuméricos para la característica Alerta de E-Mail.	
	Seleccionar Alertas para Lista 1	Alertas de Suministros	Active la casilla de verificación para recibir una alerta de e-mail para los consumibles.
		Alertas de Utilización de Papel	Active la casilla de verificación para recibir una alerta de e-mail para el manejo de papel.
		Solic Servicio	Active la casilla de verificación para recibir una alerta de e-mail para las llamadas al servicio.
	Lista E-Mail 2	Permite definir direcciones de correo electrónico válidas de hasta 255 caracteres alfanuméricos para la característica Alerta de E-Mail.	
Seleccionar Alertas para	Alertas de Suministros	Active la casilla de verificación para recibir una alerta de e-mail para los consumibles.	

	Lista 2	Alertas de Utilización de Papel	Active la casilla de verificación para recibir una alerta de e-mail para el manejo de papel.
		Solic Servicio	Active la casilla de verificación para recibir una alerta de e-mail para las llamadas al servicio.
* ¹ Disponible cuando está seleccionado POP antes SMTP en Autenticación de envío de E-mail .			

Bonjour (mDNS)

Uso:

Configurar los valores detallados de Bonjour.

Valores:

Bonjour (mDNS)	Nombre de Servidor	Especifica el nombre del host de hasta 63 caracteres alfanuméricos y el guión ("-"). Si no se especifica ningún valor, se utilizará el valor original.
	Nombre de la impresora	Especifica el nombre de la impresora de hasta 63 caracteres alfanuméricos y juegos de símbolos. Si no se especifica ningún valor, se utilizará el valor original.

 **NOTA:** Se requiere el uso de una tarjeta multiprotocolo opcional para mostrar la página Bonjour (mDNS) .

SNMP

Uso:

configurar los valores detallados de SNMP.

Valores:

Agente SNMP	Nombre de la comunidad (sólo lectura) * ¹	Especifica el nombre de comunidad para acceder (sólo lectura) a los datos de hasta 31 caracteres alfanuméricos. Si no se especifica ningún valor, se utilizará el valor original. Los caracteres introducidos para el nombre de la comunidad en valores anteriores no aparecerán en pantalla. La comunidad de lectura predeterminada es pública.
	Nombre de la comunidad (lectura/escritura) * ¹	Especifica el nombre de comunidad para acceder (lectura y escritura) a los datos de hasta 31 caracteres alfanuméricos. Si no se especifica ningún valor, se utilizará el valor original. Los caracteres introducidos para el nombre de la comunidad en valores anteriores no aparecerán en pantalla. La comunidad de lectura/escritura predeterminada es privada.
	Nombre de la comunidad (Trap) * ¹	Especifica el nombre de comunidad utilizado para trap de hasta 31 caracteres alfanuméricos. Si no se especifica ningún valor, se utilizarán los valores originales. Los caracteres introducidos para Community Name (Trap) en valores anteriores no aparecerán en pantallas. La comunidad trap predeterminada es " " (NADA)

Notificación Trap 1-4		<p>Active las casillas de verificación para notificar que se ha producido un trap. En tal caso, especifique la dirección IP y el socket IP con el formato siguiente:</p> <p>·IPv4 Especifique la dirección IP y el socket IP con el formato nnn.nnn.nnn.nnn:mmmmm. Cada sección de "nnn" es una variable con un valor comprendido entre 0 y 255. Tenga presente que los valores 127 y 224-254 no son válidos sólo para los primeros tres dígitos. El socket IP mmmmm es una variable con un valor comprendido entre 0 y 65535.</p> <p>·IPv6 Especifique la dirección IP y el socket IP en el formato xxxx:xxxx:xxxx:xxxx:xxxx:xxxx:xxxx:xxxx:mmmmm. Cada sección de "xxxx" es una variable hexadecimal con un valor comprendido entre 0 y ffff. El socket IP mmmmm es una variable con un valor comprendido entre 0 y 65535.</p> <p>·IPX Especifique la dirección IPX con el formato nnnnnnnn.mmmmmmmmmmm.llll. La red IP nnnnnnnn es un valor hexadecimal variable comprendido entre 0 y ffffffff, el nodo IPX mmmmmmmmmmm es un valor hexadecimal comprendido entre 0 y ffffffff y el socket IPX llll es un valor hexadecimal variable comprendido entre 0 y ffff.</p>
	Autenticar Trap Error	Active la casilla de verificación para notificar Authenticate Error Trap.

*1 El valor predeterminado de cada elemento puede modificarse mediante la Dell Printer Configuration Web Tool.

*2 Se requiere una tarjeta multiprotocolo opcional para ver el elemento.

Escaneado para PC

Uso:

Especificar el cliente al escanear datos.

Valores:

Escaneado para PC	Cliente FTP	Escanea datos utilizando el cliente FTP.
	Cliente SMB	Escanea datos utilizando el cliente SMB.

Filtro IP

Uso:

configurar los valores detallados del filtro IP utilizado para LPD y Port9100.

Valores:

Dirección		Permite definir la dirección en el campo de dirección. Escriba un valor numérico entre 0 y -254 en cada campo de "aaa.bbb.ccc.ddd". Sin embargo, no se puede 127 y de 224-254 en "aaa."
Máscara Dirección		Permite definir la máscara de subred en el campo de máscara. Escriba en cada campo un valor numérico comprendido entre 0 y 255.
Modo Activo	Rechazar	Rechaza la impresión desde la dirección de red especificada.
	Permitir	Permite imprimir desde la dirección de red especificada.
	Deshabilitado	Desactiva la característica Filtro IP para la dirección IP especificada.

Cuando defina los valores del filtro, especifique la dirección IP del filtro IP en el campo Dirección y la máscara de subred en el campo Máscara de Dirección . Escriba en cada campo un valor numérico comprendido entre 0 y 255. "*" se agrega al valor actual.

Procedimiento de configuración

Se pueden configurar un máximo de cinco elemento siendo prioritario el primero. Al definir varios filtros, escriba primero la dirección más corta, seguida de la siguiente dirección más larga.

En la sección siguiente se explica como funciona el Filtro IP .

1. Procedimiento del Filtro IP

a. Habilitación de la impresión desde un usuario especificado

A continuación se describe el procedimiento para habilitar la impresión únicamente desde la dirección IP "192.168.100.10 ".

Procedimiento:

- i. Haga clic en la primera columna de Lista de Acceso fila 1 .
- ii. Escriba "192.168.100.10 " en el campo Dirección , y "255.255.255.255 " en el campo Máscara de Dirección .
- iii. Seleccione Permitir .
- iv. Haga clic en Aplicar Nuevas Configuraciones .

b. Deshabilitación de la impresión desde un usuario especificado

A continuación se describe el procedimiento para deshabilitar la impresión únicamente desde la dirección IP "192.168.100.10 ".

Procedimiento:

- i. Haga clic en la primera columna de Lista de Acceso fila 1 .
- ii. Escriba "192.168.100.10 " en el campo Dirección , y "255.255.255.255 " en el campo Máscara de Dirección .
- iii. Seleccione Rechazar .
- iv. Haga clic en la primera columna de Lista de Acceso fila 2 .
- v. Escriba "0.0.0.0 " en el campo Dirección , y "0.0.0.0 " en el campo Máscara de Dirección

- vi. Seleccione Permitir .
- vii. Haga clic en Aplicar Nuevas Configuraciones .

c. Habilidadación y deshabilitación de la impresión desde direcciones de red

La impresión se puede habilitar desde la dirección de red "192.168 " y deshabilitar desde la dirección de red "192.168.200 ". En el ejemplo siguiente, sin embargo, se describe cómo habilitar la impresión desde la dirección IP "192.168.200.10 ".

Procedimiento:

- i. Haga clic en la primera columna de Lista de Acceso fila 1 .
- ii. Escriba "192.168.200.10 " en el campo Dirección , y "255.255.255.255 " en el campo Máscara de Dirección .
- iii. Seleccione Permitir .
- iv. Haga clic en la primera columna de Lista de Acceso fila 2 .
- v. Escriba "192.168.200.0 " en el campo Dirección , y "255.255.255.0 " en el campo Máscara de Dirección .
- vi. Seleccione Rechazar .
- vii. Haga clic en la primera columna de Lista de Acceso fila 3 .
- viii. Escriba "192.168.0.0 " en el campo Dirección , y "255.255.0.0 " en el campo Máscara de Dirección .
- ix. Seleccione Permitir .
- x. Haga clic en Aplicar Nuevas Configuraciones .

Otras Características

La ficha Otras Características contiene las páginas Establecer Contraseña , Seguridad , IPsec y Restablecer Servidor de Impresión .

Establecer Contraseña

Uso:

definir o cambiar la contraseña necesaria para acceder a los parámetros de configuración de la impresora desde la Dell Printer Configuration Web Tool .

Establece la contraseña del panel del operador en Configuración del panel en Configuración de impresora . Esta página también puede verse haciendo clic en Establecer Contraseña en el cuadro izquierdo.

 **NOTA:** Para restaurar la contraseña a la predeterminada (NULL), inicialice la memoria no volátil (NVM).

Valores:

Contraseña del Administrador	Especifica la contraseña de hasta 10 caracteres alfanuméricos. Cuando se escribe, la contraseña aparece en el campo en forma de asteriscos (*).
Confirmar Contraseña del Administrador	Vuelva a escribir la contraseña nueva para confirmarla.

Seguridad

Uso:

Especificar la configuración de la comunicación cifrada SSL con la impresora multifunción.

Valores:

HTTPS	Muestra el estado del puerto.
Número de Puerto	Especifica el número de puerto, que no es idéntico al de HTTP de TCP/IP. Debe ser 443, o entre 8000 y 9999.
Huso hora	defina el huso horario para generar la autorización de SSL. El valor inicial definido es 0 ó -5 (horas).
Generar certificado con firma automática	Haga clic para ver la página Generar certificado con firma automática y crear un certificado de seguridad desde dicha página.
*1 Los valores iniciales pueden variar según el país.	

 **NOTA:** Se requiere el uso de una tarjeta multiprotocolo opcional para mostrar la página Seguridad .

IPsec

Uso:

Especificar los ajustes de Arquitectura de Seguridad para el Protocolo de Internet (IPsec) para comunicación cifrada con la impresora.

Valores:

Protocolo	Seleccione la casilla de verificación para activar el protocolo.
IKE	Utilice una clave compartida inicial para autenticación IKE.
Clave Compartida Inicial	Especifica una clave inicial.
Reingresar Clave Compartida Inicial	Vuelva a escribir la clave inicial para confirmarla.
Vida de IKE SA	Permite definir la vida de IKE SA entre 5 y 28800 minutos.
Vida de IPsec SA	Permite definir la vida de IPsec SA entre 5 y 2880 minutos.
Grupo DH	Selecciona el grupo DH.
PFS	Selecciona la casilla de verificación para activar el ajuste PFS.
Dirección IPv4 de equipos remotos	Especifica la dirección IP a la que conectarse.
Dirección IPv6 de equipos remotos	Especifica la dirección IP a la que conectarse.
Política de comunicación no IPsec	Selecciona si se establecerá comunicación o no con un dispositivo que no es compatible con IPsec.

 **NOTA:** Si IPsec está activada con una configuración incorrecta, deberá desactivarla utilizando el menú Restbl IPsec en el panel del operador.

Restablecer Servidor de Impresión

Uso:

Inicializar la memoria NVRAM (RAM no volátil) para la función de red y reiniciar la impresora multifunción. También puede inicializar la NVRAM de la impresora desde Restablecer predeterminados en el menú Configuración de impresora .

Valores:

Inicializa la memoria NVRAM de NIC y reinicia la impresora	Haga clic en el botón Start para inicializar NVRAM. Los valores de red volverán a sus valores predeterminados de fábrica y se reiniciará la función de red.
Reinic. Impresora	Haga clic en el botón Inicio para reiniciar la impresora multifunción.

Copiar Configuraciones de Impresora

El menú Copiar Configuraciones de Impresora contiene las páginas Copiar Configuraciones de Impresora y Copiar Informe de Configuraciones de Impresora .

 **NOTA:** Los siguientes valores de la impresora no se pueden copiar:

- o Predets copia

- Copiar balance de color
- Ajustes de copia
- Predets escan
- Predets fax
- Config fax
- Config reloj
- Libreta de direcciones

Copiar Configuraciones de Impresora

Uso:

Copiar los valores de la impresora en una o varias impresoras del mismo modelo.

Para copiar los valores en otra impresora, especifique la dirección IP y la contraseña de la impresora de destino en los cuadros de texto Dirección IP y Contraseña . A continuación, haga clic en el botón Copiar las configuraciones al Anfitrión en la lista de arriba . El copiado de valores se ha completado. El tiempo de espera de la conexión es de 60 segundos. A continuación, puede comprobar si se han copiado en esta página. Para comprobar si los valores se han copiado o no, consulte el menú Copiar la configuración al host de la lista anterior y reiniciar el equipo de la Dell Printer Configuration Web Tool en la impresora de destino.

Si los valores se pueden copiar pero la configuración de la impresora es distinta, sólo se copian los valores de los mismos elementos. Los valores de la impresora se copian simultáneamente en impresoras de hasta 10 direcciones IP.

Copiar Informe de Configuraciones de Impresora

Uso:

Verificar los históricos de copiado.



NOTA: El histórico se borra apagando la impresora multifunción.

Libreta de direcciones

El menú Libreta de direcciones incluye las páginas Dirección de correo electrónico, Dirección de servidor y Libretas.

Dirección de correo electrónico	Dirección de correo electrónico	Registra un nuevo usuario en la dirección de correo electrónico.
	Grupo de correo electrónico	Registra un máximo de 10 usuarios en el grupo.
	Configuración predeterminada	Crea su propia configuración predeterminada para las direcciones de correo electrónico.
Dirección de servidor	Dirección de servidor	Muestra la lista de direcciones de servidor.
Libretos	Marcado rápido de FAX	Muestra la lista de la libreta de teléfonos.
	Grupo de FAX	Muestra los grupos de fax.

Dirección de correo electrónico

Uso:

Organizar Dirección de correo electrónico, Grupo de correo electrónico, y Configuración predeterminada.

Valores:

Dirección de correo electrónico	Registra un nuevo usuario en la dirección de correo electrónico.
Grupo de correo electrónico	Registra un máximo de 10 usuarios en el grupo.
Configuración predeterminada	Crea su propia configuración predeterminada para las direcciones de correo electrónico.

Dirección de correo electrónico - Página superior

Uso:

Ver su propia configuración predeterminada para las direcciones de correo electrónico.

Valores:

ID : Nombre	Muestra las direcciones de correo electrónico en el grupo.
Eliminar	Borra la dirección de correo electrónico registrada.
Confirmar / Modificar	Edita la dirección de correo electrónico registrada.
Crear	Crea las nuevas direcciones de correo electrónico en el grupo.

Dirección de correo electrónico

Uso:

Editar los usuarios registrados en el grupo de correo electrónico.

Valores:

ID	Especifica automáticamente el número de registro.
Nombre	Escriba el nombre de la nueva dirección de correo electrónico.
Dirección	Escriba la nueva dirección de correo electrónico.
Dirección de correo electrónico	Enumera las direcciones de correo electrónico.
Eliminar	Pulse este botón para borrar el usuario de correo electrónico especificado.
Aplicar Nuevas Configuraciones	Pulse este botón para aplicar la configuración especificada.
Restaurar Configuraciones	Pulse este botón para restaurar la configuración anterior.
Atrás	Pulse este botón para volver a la página superior a la que pertenece el usuario.

Grupo de correo electrónico - Página superior

Uso:

Ver su propia configuración predeterminada para las direcciones de correo electrónico.

Valores:

ID de grupo	Muestra el Id. del grupo.
Nombre	Muestra los nombres registrados en el grupo.
Crear	Crea el nuevo usuario en el grupo.
Eliminar	Borra el usuario registrado.
Confirmar / Modificar	Edita el usuario registrado.

Grupo de correo electrónico

Uso:

Registrar el usuario en el grupo de correo electrónico.

Valores:

Grupo de correo electrónico	ID	Especifica automáticamente el número de registro.
	Nombre	Escriba el nombre de la nueva dirección de correo electrónico.
Dirección de correo electrónico	Lista de direcciones a:	Muestra botones que incluyen hasta 20 direcciones.
	ID	Muestra los Id. registrados en el grupo.
	Nombre	Muestra los nombres registrados en el grupo.
	Dirección	Escriba la nueva dirección de correo electrónico.
	Aplicar Nuevas Configuraciones	Pulse este botón para aplicar la configuración especificada.
	Restaurar Configuraciones	Pulse este botón para restaurar la configuración anterior.
	Atrás	Pulse este botón para volver a la página superior a la que pertenece el usuario.

Configuración predeterminada

Uso:

Crear su propia configuración predeterminada para las direcciones de correo electrónico.

Valores:

Asunto predeterminado	Escriba el asunto del correo electrónico.
Texto del cuerpo	Escriba el texto del cuerpo del correo electrónico.
Aplicar Nuevas Configuraciones	Pulse este botón para aplicar la configuración especificada.
Restaurar Configuraciones	Pulse este botón para restaurar la configuración anterior.

Dirección de servidor - Página superior

Uso:

Mostrar la lista de direcciones de servidor.

Valores:

Lista de direcciones a:	Muestra botones que incluyen 20 y 13 direcciones. Haga clic en el botón para ver las direcciones asociadas con las Id. del botón.
ID	Muestra el Id. y el nombre de usuario.
Nombre	Muestra los nombres de usuarios registrados en cada Id.
Dirección de servidor	Muestra los caracteres iniciales de la dirección de servidor.
Crear	Crea el nuevo usuario.
Eliminar	Borra el usuario registrado.
Confirmar / Modificar	Edita el usuario registrado.

Dirección de servidor

Uso:

Editar la lista de direcciones de servidor.

Valores:

ID	Muestra el Id. y el nombre de usuario.	
Nombre	Muestra los nombres de usuarios registrados en cada Id.	
Tipo servidor	FTP	Usa el protocolo FTP para almacenar la imagen escaneada en el servidor.
	SMB	Usa el protocolo SMB para almacenar la imagen escaneada en el PC.
Dirección de servidor	Muestra la dirección de servidor.	
Número del puerto de servidor	Muestra el número del puerto del servidor. Si esta opción se deja en blanco, se utiliza el valor predeterminado.	
N inic ses	Muestra el nombre de inicio de sesión.	
Contrña inic ses	Habilitar contraseña	Active esta opción para utilizar la contraseña. La contraseña sólo se muestra en asteriscos.
Nombre compartido	Muestra el nombre del host.	
Ruta del servidor	Muestra la ruta del servidor.	
Eliminar	Borra el usuario registrado.	
Aplicar Nuevas Configuraciones	Pulse este botón para aplicar la configuración especificada.	

Restaurar Configuraciones	Pulse este botón para restaurar la configuración anterior.
Atrás	Pulse este botón para volver a la página superior a la que pertenece el usuario.

Libr tfnos

Marcado rápido de FAX	Muestra la lista de la libreta de teléfonos.
Grupo de FAX	Muestra los grupos de fax.

Libr tfnos - Página superior

Uso:

Mostrar la lista de la libreta de teléfonos.

Valores:

Lista de marcado rápido a:	Muestra botones que incluyen hasta 20 marcados. Haga clic en el botón para ver los marcados asociados con las Id. del botón.
ID	Muestra los Id. registrados en el grupo.
Nombre	Muestra los nombres de usuario registrados en el grupo.
Número	Muestra los números iniciales del marcado.
Eliminar	Borra el marcado registrado.
Confirmar / Modificar	Edita el marcado registrado.
Crear	Crea el nuevo marcado.

Marcado rápido de FAX

Uso:

Registrar el nuevo marcado.

Valores:

ID	Especifica automáticamente el número de registro.
Nombre	Escriba el nombre de usuario.
Nº teléfono	Escriba el número de teléfono.
ID	Muestra los Id. registrados en el grupo.
Nombre	Muestra los nombres de usuario registrados en el grupo.
Eliminar	Pulse este botón para borrar el Id. del número especificado.
Aplicar Nuevas Configuraciones	Pulse este botón para aplicar la configuración especificada.
Restaurar Configuraciones	Pulse este botón para restaurar la configuración anterior.
Atrás	Pulse este botón para volver a la página superior a la que pertenece el usuario.

Grupo de FAX - Página superior

Uso:

Mostrar los grupos de fax.

Valores:

ID	Muestra los Id. registrados en el grupo.
Nombre	Muestra los nombres de usuario registrados en el grupo.
Eliminar	Borra el grupo de fax registrado.
Confirmar / Modificar	Edita el grupo de fax registrado.
Crear	Crea el nuevo usuario en el grupo de fax.

Grupo de FAX

Uso:

Registrar el grupo de fax.

Valores:

Grupo de FAX	ID	Especifica automáticamente el número de registro.
	Nombre	Escriba el nombre de grupo.
Marcado rápido de FAX	Lista de marcado rápido a:	Muestra botones que incluyen hasta 20 marcados rápidos. Haga clic en el botón para ver los marcados asociados con las Id. del botón.
	ID	Especifica automáticamente el número de registro.
	Nombre	Muestra los nombres registrados en cada Id.
	Nº teléfono	Muestra los números de teléfono registrados en cada Id.
	Aplicar Nuevas Configuraciones	Pulse este botón para aplicar la configuración especificada.
	Restaurar Configuraciones	Pulse este botón para restaurar la configuración anterior.
	Atrás	Pulse este botón para volver a la página superior a la que pertenece el usuario.

Volumen de Impresión

La ficha Volumen de la impresora contiene las páginas Volumen de impresión y Dell ColorTrack .

Volumen de Impresión

Uso:

comprobar el número de páginas impresas. Esta página también puede verse haciendo clic en Volumen de Impresión en el cuadro izquierdo.

Valores:

Contador de Páginas de la Impresora	Muestra el número total de páginas impresas desde que la impresora multifunción salió de fábrica.
Papel Utilizado	Muestra el número de páginas de cada tamaño de papel.

Dell ColorTrack

Uso:

Especificar qué usuarios tienen acceso a la impresión en color y limitar el volumen de impresión por usuario.

Valores:

Imprimir Limitación de Usuario	Active la casilla de verificación para restringir el uso de la impresora multifunción por parte de los usuarios.
Permitir Imprimir sin Especificar Usuario	Active la casilla de verificación para utilizar la impresora multifunción sin limitaciones de usuarios.
Registro de Usuario	Aparece cuando Limitación de Usuarios de Impresión está habilitado. Para registrar un usuario, haga clic en Editar Registro de Usuarios para abrir la página Editar Registro de Usuarios de Impresión , especifique, a continuación, el N° de Registro de Usuario y haga clic en Editar para abrir la página Imprimir Configuración de Usuario .

Editar Registro de Usuarios de Impresión

Uso:

Editar el número de registro de usuario.

Valores:

N° de registro de usuario, Editar	Escriba el número de registro del usuario para editar los valores de usuario de impresión.
-----------------------------------	--

Imprimir Configuración de usuario

Uso:

Especificar la configuración de usuario para la impresora.

Valores:

N° de registro de usuario	Muestra el número de registro de usuario.
Nombre de usuario	Edita el nombre de usuario.
Contraseña	Registra la contraseña.
Limitación de modo de color	Selecciona el modo de color.
Límite superior para impresión en color	Indique el número de páginas de impresión en color.
Contador acumulativo de páginas en color	Cuenta y muestra las páginas en color de forma acumulativa.
Límite superior para impresión en monocromo	Indique el número de páginas de impresión en blanco y negro.
Contador acumulativo de páginas en monocromo	Cuenta las páginas en blanco y negro de forma acumulativa.

Configuraciones de Bandeja

Utilice el menú Tray Settings para definir los tipos y los tamaños del material de impresión para las bandejas respectivamente.

Valores:

Bandeja 1 Tipo de Papel	Define el tipo de papel cargado en la bandeja de 250 hojas estándar.
Bandeja 1 Tamaño de Papel	Define el tamaño de papel cargado en la bandeja de 250 hojas estándar.
Bandeja 1 Brugervalgt størrelse - Y	Define la longitud del papel cargado en la bandeja de 250 hojas estándar.
Bandeja 1 Brugervalgt størrelse - X	Define la anchura del papel cargado en la bandeja de 250 hojas estándar.
Bandeja 2 Tipo de Papel	Define el tipo de papel cargado en el alimentador de papel de 550 hojas opcional.
Bandeja 2 Tamaño de Papel	Define el tamaño de papel cargado en el alimentador de papel de 550 hojas opcional.
Bandeja 2 Brugervalgt størrelse - Y	Define la longitud del papel cargado en el alimentador de papel de 550 hojas opcional.
Bandeja 2 Brugervalgt størrelse - X	Define la anchura del papel cargado en el alimentador de papel de 550 hojas opcional.
Modo MPF	Define el tamaño y el tipo de papel cuando se carga papel en el alimentador multiuso.
Mostr Txt Emerg	Define el tamaño y el tipo de papel cuando se carga papel en el alimentador multiuso.
MPF Tipo de Papel	Define el tipo de papel cargado en el alimentador multiuso.
MPF Tamaño de Papel	Define el tamaño de papel cargado en el alimentador multiuso.
MPF Tamaño Personal - Y	Define la longitud del papel cargado en el alimentador multiuso.
MPF Tamaño Personal - X	Define la anchura del papel cargado en el alimentador multiuso.

Acerca de la impresora multifunción

- [Alimentador automático de documentos \(ADF\)](#)
- [Panel del operador](#)
- [Modo ahorro ener2](#)

En las siguientes ilustraciones se muestra la Dell™ Multifunction Color Laser Printer 3115cn, con un alimentador de papel de 550 hojas y un módulo dúplex opcionales.

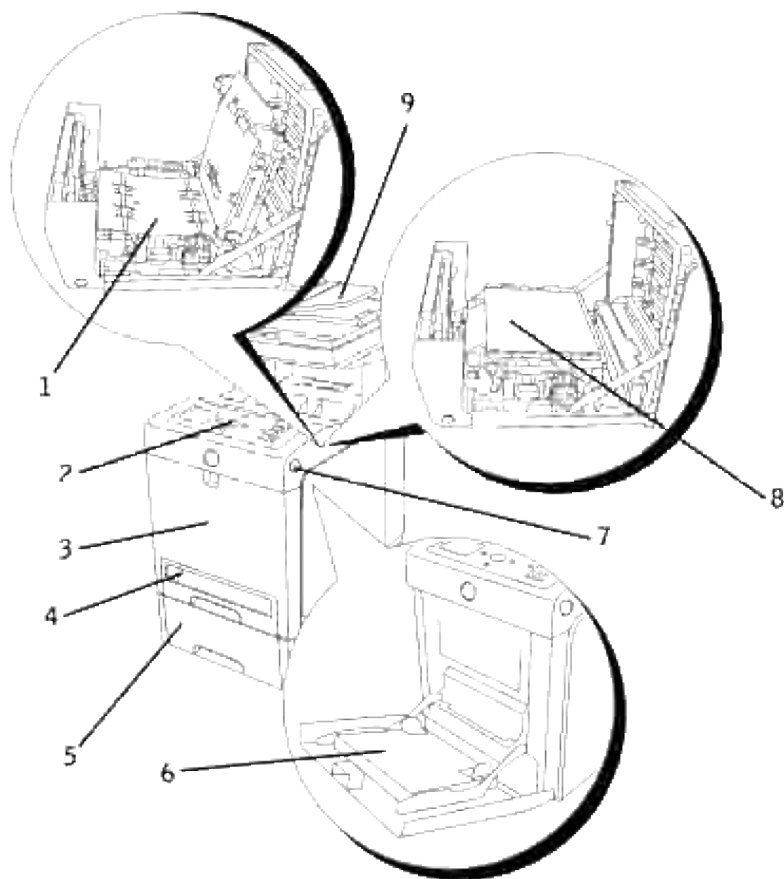

1	Duplexador opcional	5	Alimentador de papel de 550 hojas opcional  NOTA: La impresora multifunción admite un máximo de tres bandejas (bandeja de 250 hojas estándar, alimentador de papel de 550 hojas opcional y alimentador multiuso).
2	Panel del operador	6	Alimentador multiuso
3	Cubierta frontal	7	Botón (lado derecho)
4	Bandeja de 250 hojas estándar	8	Unidad de correa
		9	Alimentador automático de documentos (ADF)

 **NOTA:** Si utiliza la impresora multifunción con el alimentador multiuso abierto, no coloque la impresora bajo la luz directa del sol. De hacerlo, podría producir un fallo o una imagen de pantalla anómala.

Deje suficiente espacio para abrir las bandejas, las cubiertas, las puertas y las opciones de la impresora. También es importante dejar suficiente espacio alrededor de la impresora multifunción para que haya una ventilación adecuada.

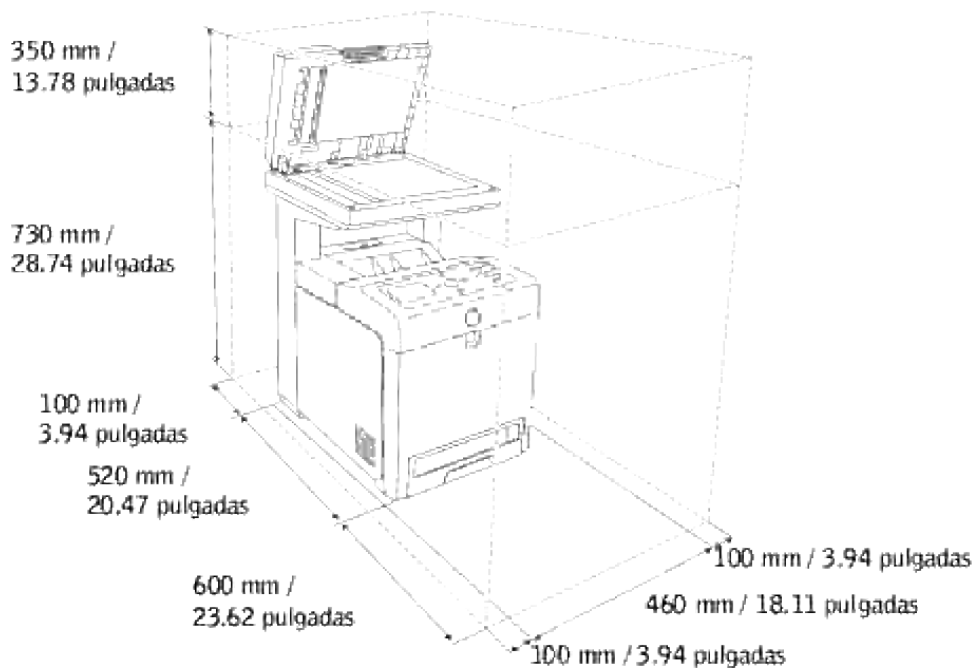

Alimentador automático de documentos (ADF)

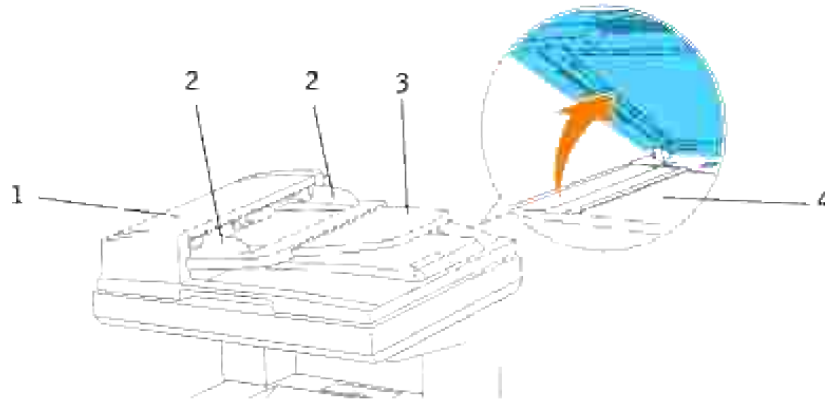

1	Cubierta
2	Guías de documentos
3	Bandeja del alimentador de documentos
4	Cristal del alimentador de documentos

Panel del operador



Para obtener más información sobre el panel del operador, consulte "[Panel del operador](#)".

Modo ahorro ener2



Con objeto de reducir el consumo eléctrico y prolongar su vida útil, la lámpara de escaneo situada bajo el cristal del alimentador de documentos se apaga automáticamente cuando no está en uso durante un tiempo predeterminado. La lámpara se enciende automáticamente y comienza el ciclo de calentamiento cuando se pulsa una tecla o se abre la cubierta de documentos.

Puede ajustar el tiempo que tardará la lámpara de escaneado en pasar al modo de ahorro de energía 2 desde la finalización de un trabajo de escaneado.

1. Pulse ▼ hasta que aparezca >CONFIGURACIÓN y, a continuación, pulse ✓ .
2. Pulse ▼ hasta que aparezca >Menú Admin y, a continuación, pulse ✓ .
3. Pulse ▼ hasta que aparezca Configuración del Sistema y, a continuación, pulse ✓ .
4. Pulse ▼ hasta que aparezca >Modo ahorro ener2 y, a continuación, pulse ✓ .
5. Pulse ► para seleccionar Activado, y luego pulse ✓ .
6. Pulse ▼ hasta que aparezca >Temp ahorro energ y, a continuación, pulse ✓ .
7. Pulse ► para seleccionar el tiempo deseado, y luego pulse ✓ .
8. Para volver al modo de espera, pulse Cancelar.

Instalación de los cartuchos de impresión

● [Instalación de los cartuchos de impresión](#)

-  **PRECAUCIÓN:** Antes de realizar cualquiera de los procedimientos siguientes, siga las instrucciones de seguridad del *Manual del propietario* o de la *Guía de información del producto*.
 -  **AVISO:** Para proteger los tambores de los cartuchos de impresión de la luz intensa, cierre la cubierta frontal antes de cinco minutos. Si la cubierta frontal permanece abierta más de cinco minutos, la calidad de impresión podría deteriorarse.
 -  **AVISO:** asegúrese de que nada roce o raye la superficie (película negra) de la unidad de correa de transferencia. La presencia de rayaduras, suciedad o grasa de las manos en la película de la unidad de correa de transferencia puede reducir la calidad de impresión.
-

Instalación de los cartuchos de impresión

1. Pulse el botón (lado derecho) y abra la cubierta frontal.

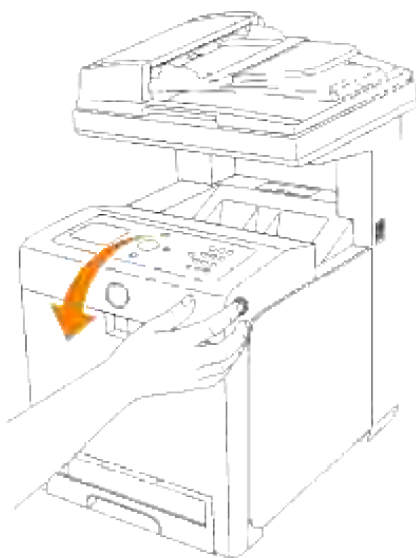

2. Levante la etiqueta para retirar el precinto de la unidad de correa.

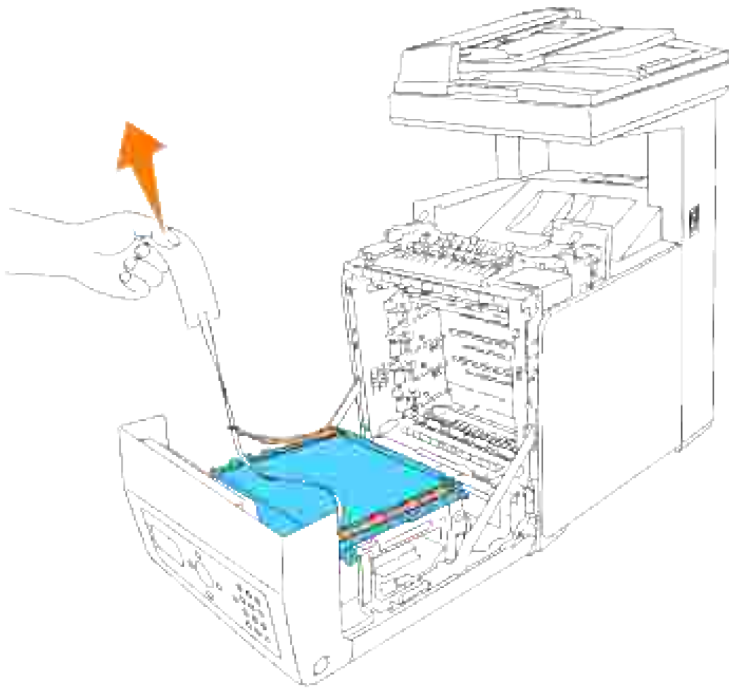

3. Retire los precintos que cubren las palancas a ambos extremos de la unidad de fusor y tire de la etiqueta para despegar el precinto de la unidad de fusor.

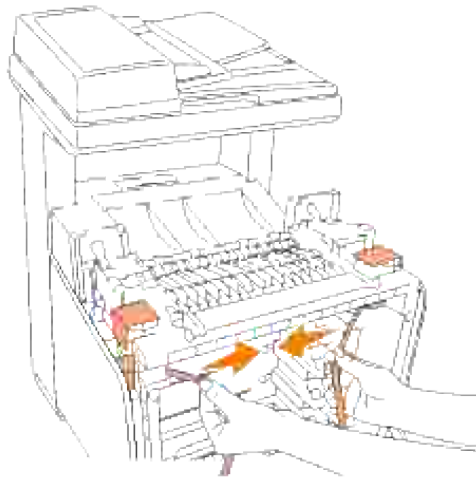

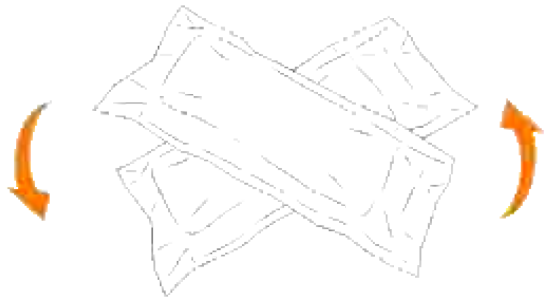

 **NOTA:** Una vez retirado el precinto, bloquee las dos palancas de los extremos de la unidad de fusor.

4. Sujete un cartucho de impresión con firmeza y agítelo cinco o seis veces para distribuir el tóner por igual.



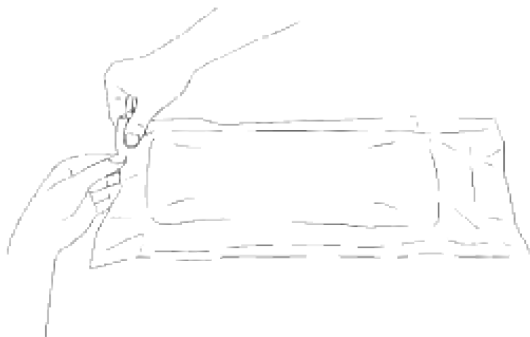

5. Saque el cartucho de impresión de su envoltura.

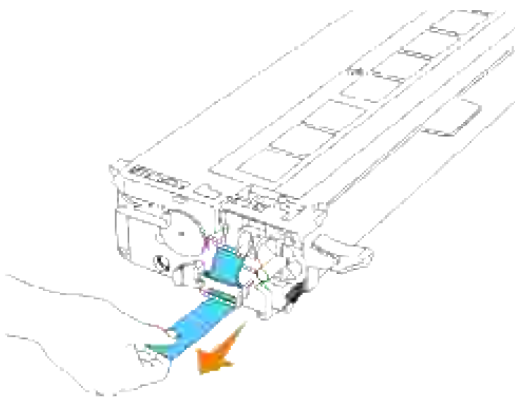

 **NOTA:** Para proteger el tambor de la luz intensa, no quite la tapa protectora naranja del cartucho de impresión antes de insertar el cartucho en su ranura dentro de la impresora multifunción.

6. Retire todo el precinto del cartucho de impresión tirando de la lengüeta del extremo del cartucho de impresión.



 **NOTA:** Quite el precinto tirando hacia arriba en línea recta. Si tira del precinto en diagonal podría romperse.

7. Agarre el cartucho de impresión por ambas asas, con la etiqueta hacia arriba, e introdúzcalo en la ranura de su mismo color. Asegúrese de que lo ha insertado hasta el final.

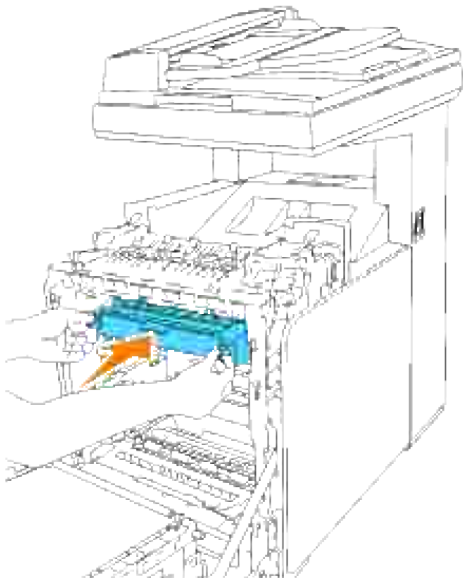

8. Repita los pasos [4](#), [5](#), [6](#) y [7](#) para instalar los otros cartuchos de impresión.
9. Retire las tapas protectoras naranjas de cada cartucho de impresión que acaba de instalar.

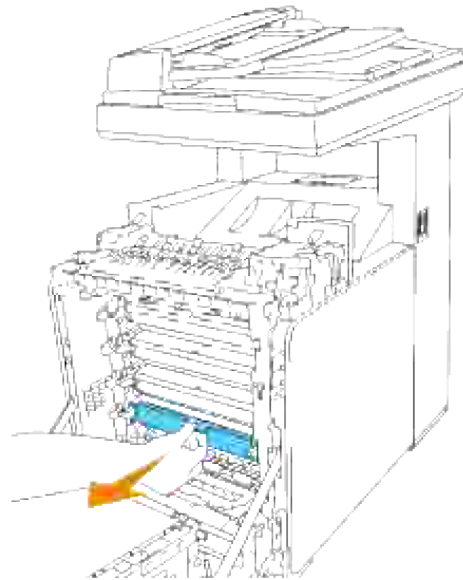

10. Después de instalar todos los cartuchos de impresión, cierre la cubierta frontal.

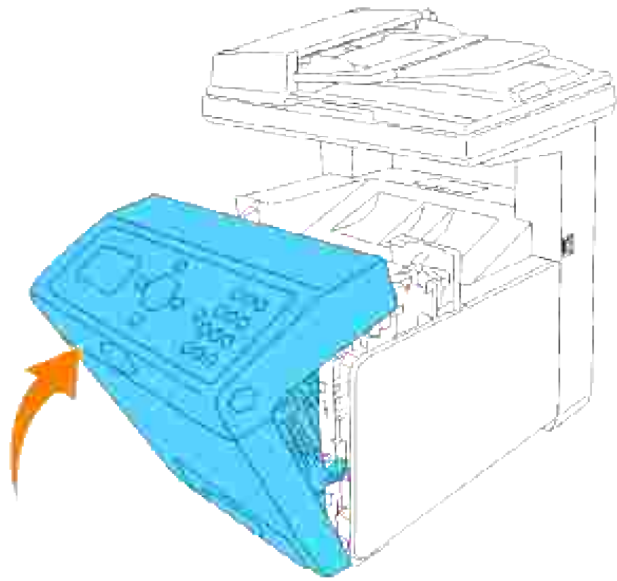

Conexión de la impresora multifunción



- [Selección del cable adecuado](#)
 - [Conexión de la impresora multifunción localmente](#)
 - [Conexión de la impresora multifunción a la red](#)
 - [Conexión de la línea telefónica](#)
-

Selección del cable adecuado

El cable de interconexión de la Multifunction Color Laser Printer 3115cn de Dell™ debe cumplir los siguientes requisitos:

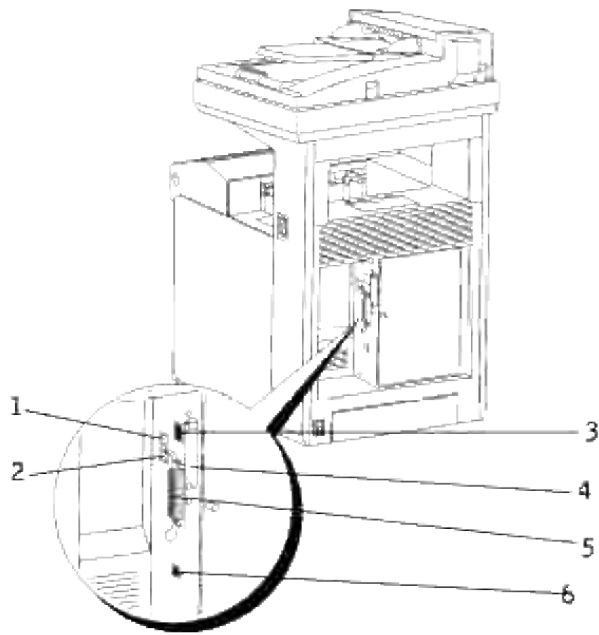
Tipo de conexión	Especificaciones de conexión
Paralelo	IEEE (Instituto de ingenieros eléctricos y electrónicos) 1284
USB	USB 2.0
Ethernet	10 Base-T/100 Base-TX
Conexión inalámbrica	IEEE802,11b/802,11g
Conector de la pared	RJ11
Conector del teléfono	RJ11



1	Conector de la pared	FAX
2	Conector del teléfono	
3	Puerto Ethernet	
4	Toma del adaptador de impresora inalámbrica opcional	
5	Puerto paralelo	10101
6	Puerto USB	

Conexión de la impresora multifunción localmente

Una impresora local es una impresora conectada al ordenador mediante un cable USB o un cable paralelo. Si la impresora multifunción está conectada a una red en lugar de al ordenador, omite este paso y vaya a

["Conexión de la impresora multifunción a la red"](#)

Microsoft® Windows® 2000, XP, Windows Server® 2003, Windows Server 2008, Windows XP 64\7 bit Edition, Windows Server 2003 Enterprise x64 Edition, Windows Server 2008 Enterprise x64 Edition, Windows Vista® y Mac® OS X o sistemas operativos posteriores son compatibles con conexiones USB. Algunos equipos UNIX® y Linux también son compatibles con conexiones USB. Consulte la documentación del sistema operativo de su equipo para ver si su sistema es compatible con USB.

Para conectar la impresora multifunción a un ordenador:

1. Asegúrese de que la impresora multifunción, el ordenador y cualquier otro dispositivo conectado están apagados y desenchufados.
2. Conecte la impresora multifunción al ordenador mediante un cable USB o un cable paralelo.

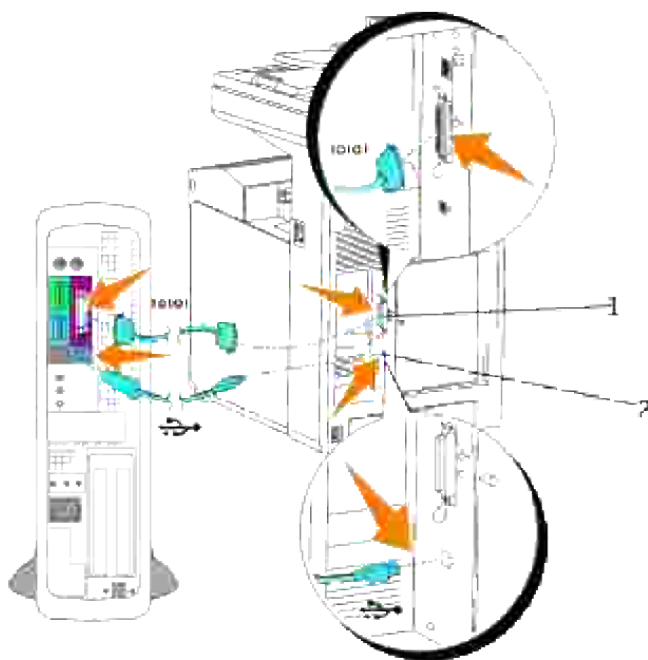

1	Puerto paralelo
2	Puerto USB

Un puerto USB o un puerto paralelo necesita un cable USB o un cable paralelo. Asegúrese de que coincida el símbolo USB o paralelo del cable con el mismo símbolo de la impresora multifunción.

Conecte el otro extremo del cable en un puerto USB o un puerto paralelo de la parte posterior del ordenador. Si utiliza un cable USB, no lo conecte al teclado USB.

Encendido de la impresora multifunción

Antes de encender la impresora multifunción, asegúrese de liberar el bloqueo del carro del escáner.

 **NOTA:** Si utiliza el duplexador opcional, quite la película de protección pegada a la unidad de correa de transferencia del duplexador. Para obtener más información, consulte "[Instalación del módulo dúplex](#)".

 **NOTA:** Cuando mueva la impresora multifunción o no vaya a utilizar durante mucho tiempo, mueva el interruptor a la posición de bloqueo.

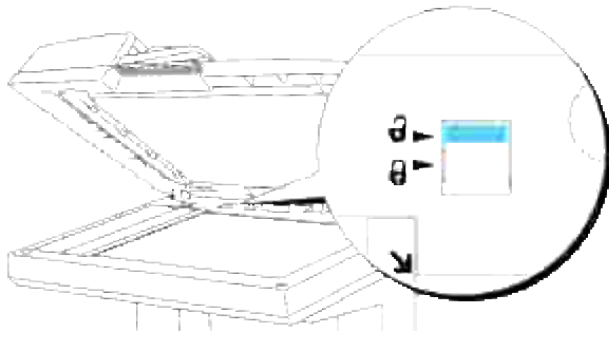

1. Enchufe un extremo del cable de alimentación de la impresora multifunción en el zócalo que hay en la parte posterior de ésta y el otro extremo en un enchufe con toma de tierra.

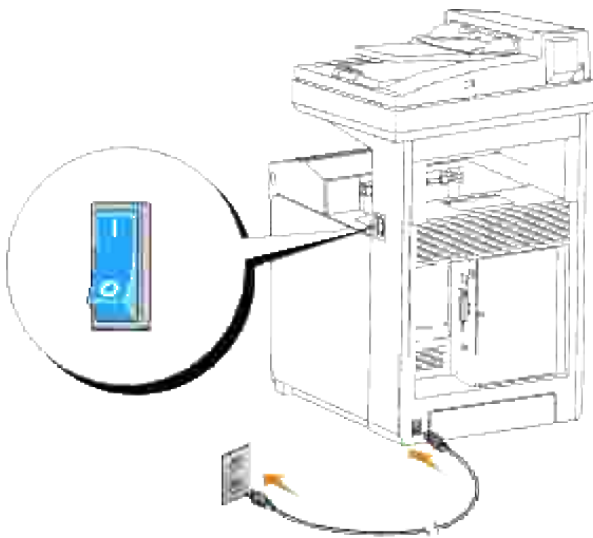

 **PRECAUCIÓN:** No use cables alargadores ni regletas.

 **PRECAUCIÓN:** La impresora multifunción no debe enchufarse a un sistema SAI.

2. Encienda el ordenador y la impresora multifunción.

Conexión de la impresora multifunción a la red

Para conectar la impresora multifunción a una red:

1. Asegúrese de que la impresora multifunción, el ordenador y cualquier otro dispositivo conectado están apagados y desenchufados.
2. Conecte la impresora multifunción a la red mediante un cable Ethernet o el adaptador de impresora inalámbrica.
Para utilizar el adaptador de impresora inalámbrica, primero deberá instalar una tarjeta multiprotocolo. Para instalar la tarjeta, consulte "[Instalación de la tarjeta multiprotocolo de Dell.](#)".

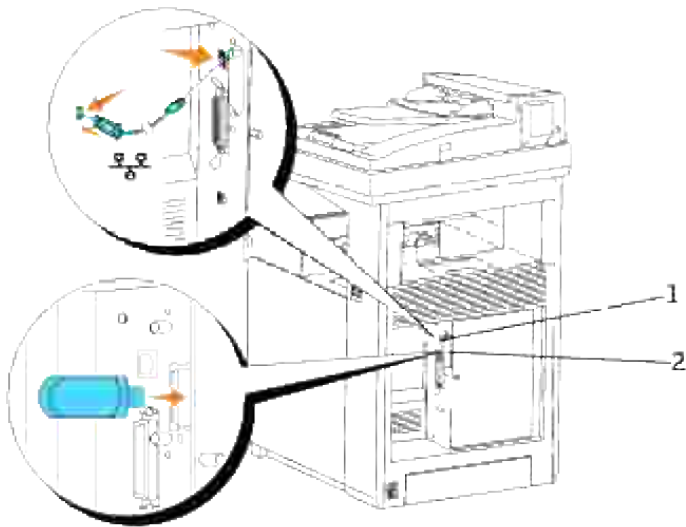



1	Puerto Ethernet
2	Toma del adaptador de impresora inalámbrica opcional

Para conectar la impresora multifunción a la red, conecte un extremo del cable Ethernet en el puerto Ethernet de la parte posterior de la impresora multifunción y el otro extremo en una interconexión o un concentrador LAN. Para una conexión inalámbrica, inserte el adaptador de impresora inalámbrica en la toma de la impresora inalámbrica situado en la parte posterior de la impresora multifunción.

Encendido de la impresora multifunción

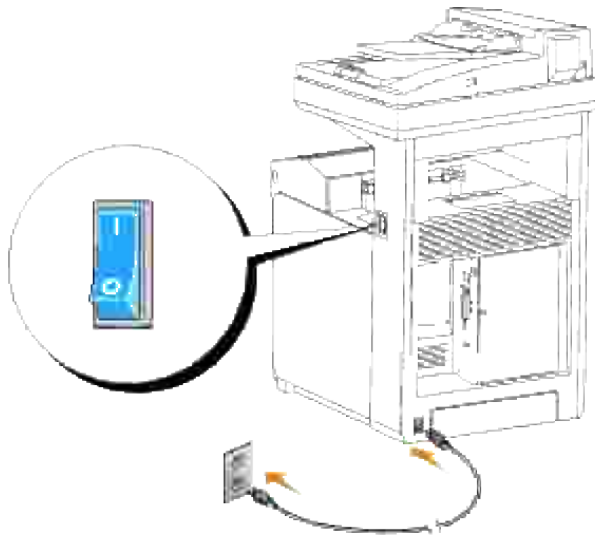
1. Enchufe un extremo del cable de alimentación de la impresora multifunción en el zócalo que hay en la parte posterior de ésta y el otro extremo en un enchufe con toma de tierra.



 **PRECAUCIÓN:** No use cables alargadores ni regletas.





 **PRECAUCIÓN:** La impresora multifunción no debe enchufarse a un sistema SAI.

2. Encienda el ordenador y la impresora multifunción.

Impresión y comprobación de la página de configuración del sistema

Imprima una página de configuración del sistema para comprobar la conexión de red. Esta página también proporciona información importante que facilita la configuración de la impresión en red.

 **NOTA:** Según la configuración de la red, es posible que la impresora multifunción no obtenga una dirección IP de forma inmediata. Si la página de configuración del sistema no muestra una dirección IP asignada, espere cono minutos e inténtelo de nuevo.

1. Pulse  hasta que aparezca >CONFIGURACIÓN y, a continuación, pulse .
2. Pulse  hasta que aparezca >Informes y, a continuación, pulse .
3. Aparece Configuración del sistema. Pulse .

Se imprime la página de configuración del sistema.

4. Si la dirección IP que se muestra es distinta de 0.0.0.0. (el valor predeterminado de fabrica) o 169.254.xx.xx, es que la impresora multifunción tiene una dirección IP asignada y almacenada. Vaya a "[Verificación de los valores IP.](#)"

Asignación de una dirección IP

 **NOTA:** Cuando asigne una dirección IP manualmente en Modo IPv6, utilice la Dell Printer Configuration Web Tool. Para abrir la Dell Printer Configuration Web Tool, utilice la dirección local del enlace. (Para comprobar la dirección local de un enlace, consulte "[Impresión y comprobación de la página de configuración del sistema](#)".)

Las direcciones IP son números únicos compuestos de cuatro secciones separadas por puntos, que pueden incluir hasta tres dígitos en cada sección, por ejemplo, 111.222.33.44.

La asignación de una dirección IP ya en uso puede ocasionar problemas de funcionamiento de la red.

 **NOTA:** la asignación de una dirección IP se considera una función avanzada, que normalmente realiza un administrador del sistema.

Para obtener más información sobre cómo utilizar el panel del operador, consulte "[Panel del operador](#)".

1. Encienda la impresora multifunción.

Aparece >Copiar.

2. Pulse ▼ hasta que aparezca >CONFIGURACIÓN y, a continuación, pulse ✓.
3. Pulse ▼ hasta que aparezca >Menú Admin y, a continuación, pulse ✓.
4. Pulse ▼ hasta que aparezca >Red Cableada O >Red Inalámbrica y, a continuación, pulse ✓.
5. Pulse ▼ hasta que aparezca >TCP/IP y, a continuación, pulse ✓.
6. Pulse ▼ hasta que aparezca >Dirección IP y, a continuación, pulse ✓.
7. El cursor se sitúa en el primer dígito de la dirección IP. Pulse ▲ ▼ para introducir los números de la dirección IP.
8. Pulse ►.

El cursor salta al siguiente dígito.

9. Repita los pasos 7 y 8 para introducir todos los dígitos de la dirección IP y, a continuación, pulse ✓.
10. Pulse el botón Atrás.
11. Pulse ▼ hasta que aparezca >Máscara Subred y, a continuación, pulse ✓.
12. Repita los pasos 7 a 8 para definir la Máscara de subred y, a continuación, pulse ✓.
13. Pulse el botón Atrás.

14. Pulse ▼ hasta que aparezca >Dirección de Pasarela y, a continuación, pulse ✓.
15. Repita los pasos 7 a 8 para definir la Dirección de puerta de enlace y, a continuación, pulse ✓.
16. Apague la impresora multifunción y, a continuación, vuelva a encenderla.

Se asigna la dirección IP de la impresora multifunción. Para comprobar la configuración, abra el explorador Web de cualquier ordenador de la red y escriba la dirección IP en la barra de direcciones del explorador. Si la dirección IP está correctamente configurada, aparecerá Dell Printer Configuration Web Tool en el navegador.

También puede asignar la dirección IP a la impresora multifunción al instalar los controladores de impresora con el programa de instalación. Cuando utiliza la función Instalación en red, y el campo Configuración de dirección IP está definido en AutoIP en el menú del panel del operador, puede configurar la dirección IP de 0.0.0.0 hasta la dirección IP que desee en la ventana de selección de impresora.

Verificación de los valores IP

1. Imprima otra página de configuración del sistema.
2. Busque bajo el encabezado TCP/IP en la página de configuración del sistema y asegúrese de que la dirección IP, la máscara de red y la puerta de enlace son los correctos.

o

Envíe un comando ping a la impresora multifunción y verifique que responde. Por ejemplo, en un indicador de comandos de un ordenador de red, escriba ping seguido de la dirección IP de la nueva impresora (por ejemplo, 192.168.0.11):

```
ping 192.168.0.11
```

Si la impresora multifunción está activa en la red, recibirá una respuesta.

Conexión de la línea telefónica

 **NOTA:** No conecte la impresora multifunción directamente a una DSL (línea de subscritor digital). Podría dañar la impresora multifunción. Para utilizar una DSL, necesitará usar un filtro DSL adecuado. Póngase en contacto con su proveedor de servicios para pedirle un filtro DSL.

1. Enchufe un extremo del cable de la línea telefónica al conector de la pared y el otro extremo a un conector de pared activo.

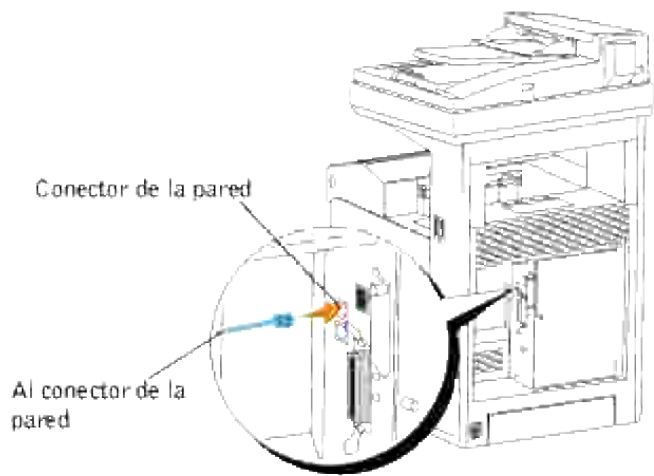

2. Para conectar un teléfono y/o un contestador automático a la impresora multifunción, enchufe el cable de línea del teléfono o del contestador automático al conector del teléfono (2).

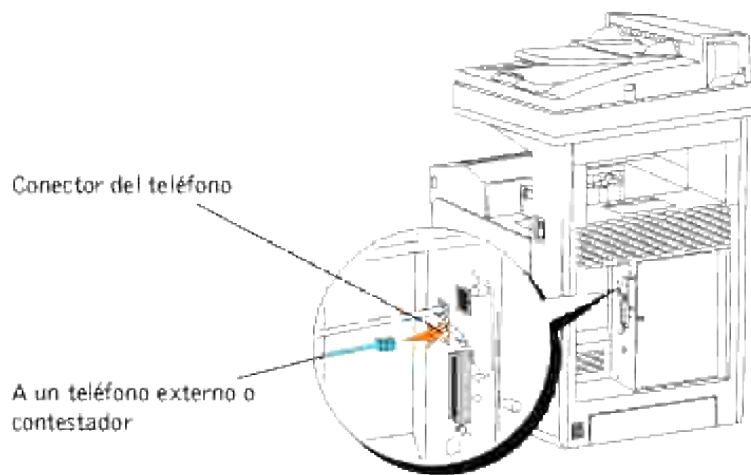

Si en su país la comunicación telefónica es en serie (como Alemania, Suecia, Dinamarca, Austria, Bélgica, Italia, Francia y Suiza) y se le ha suministrado un conector terminador, inserte dicho terminador al conector del teléfono (2).

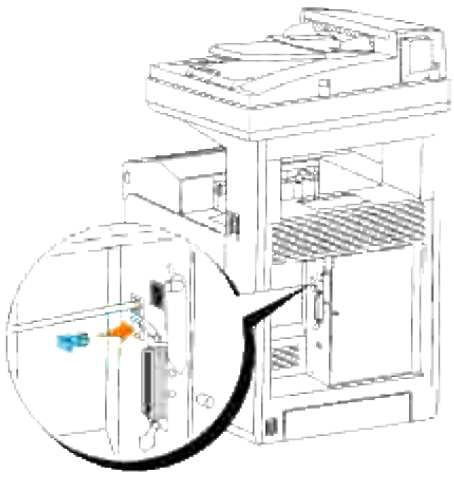

Módulos de administración Enterprise Console

Los siguientes módulos de administración Enterprise Console y los manuales del usuario están disponibles en el CD *Controladores y utilidades*.

- IBM Tivoli® NetView®
- CA Unicenter®
- HP OpenView®

Para utilizar estos módulos, vaya al siguiente directorio del CD y ejecute cada archivo .exe o .chm.

IBM Tivoli: \Utilities\SnapIns\IBM Tivoli

CA Unicenter: \Utilities\SnapIns\CA Unicenter

HP OpenView: \Utilities\SnapIns\HP OpenView

Instalación de los módulos opcionales

Puede hacer que la impresora multifunción sea más funcional si instala las opciones. En este capítulo se describe cómo instalar las opciones de la impresora como el duplexador y el alimentador de 550 hojas.

- [🔍 Instalación del alimentador de papel de 550 hojas opcional](#)
 - [🔍 Instalación del módulo dúplex](#)
 - [🔍 Instalación de una tarjeta de memoria](#)
 - [🔍 Instalación de la tarjeta multiprotocolo de Dell.](#)
 - [🔍 Instalación del adaptador de impresora inalámbrica Dell 3310 USB](#)
-

Instalación del alimentador de papel de 550 hojas opcional

 **PRECAUCIÓN:** Si, tras configurar la impresora multifunción, va a agregar un alimentador de papel de 550 hojas opcional, asegúrese de apagar la impresora multifunción, desenchufar el cable de alimentación y desconectar todos los cables de la parte posterior de la impresora multifunción antes de realizar estas tareas.

 **PRECAUCIÓN:** No mueva la impresora multifunción con el alimentador de papel de 550 hojas opcional acoplado. Podría lesionarse si se desprende el alimentador de papel de 550 hojas adicional. Antes de moverla, retire el alimentador de papel de 550 hojas adicional de la impresora multifunción.

1. Coloque el alimentador de papel de 550 hojas opcional en el lugar donde esté situada la impresora multifunción.
2. Compruebe que la impresora multifunción está apagada.
3. Conecte las extensiones del alimentador de papel de 550 hojas opcional alineando los ganchos en los agujeros.

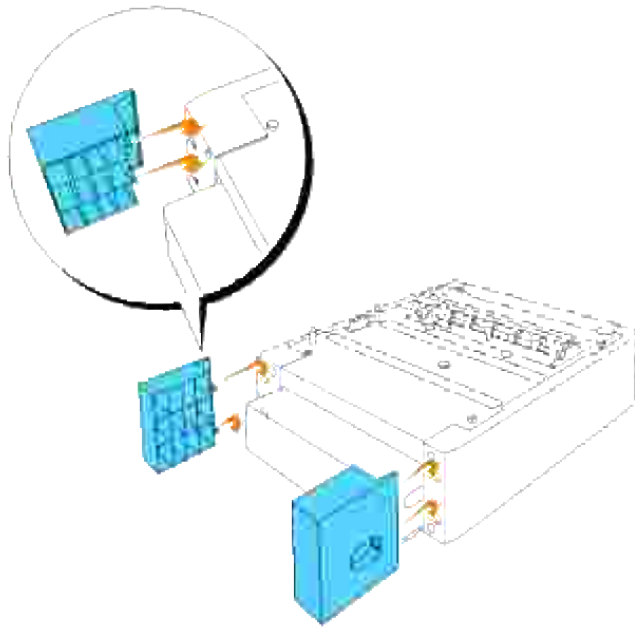

4. Eleve la impresora multifunción y alinee las cuatro espigas guía del alimentador de papel de 550 hojas con los agujeros situados en la parte inferior de la impresora multifunción. Baje con cuidado la impresora multifunción hasta encajarla encima del alimentador de papel de 550 hojas opcional.

 **PRECAUCIÓN:** Para levantar la impresora multifunción de forma segura, levántela entre dos personas, una por delante y otra por detrás. No intente levantar la impresora multifunción sujetándola por los laterales.

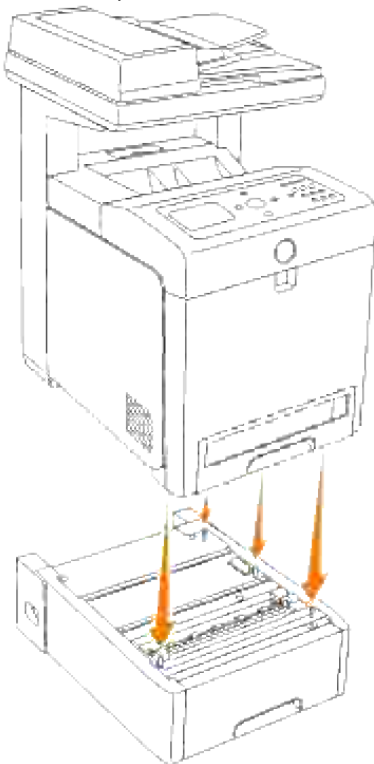

 **AVISO:** Tenga cuidado para no pillarse los dedos al colocar la impresora multifunción sobre el alimentador de papel de 550 hojas opcional.

5. Extraiga la bandeja de la impresora multifunción hasta el tope. Sujete la bandeja con ambas manos, levante la parte frontal un poco y retírela de la impresora multifunción.

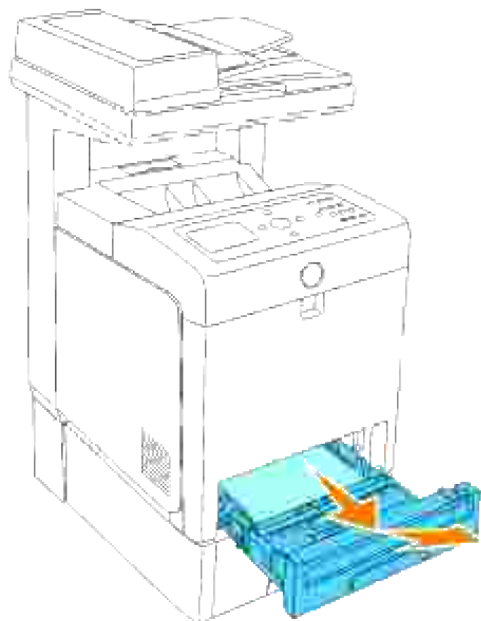

6. Conecte el alimentador de papel de 550 hojas y la impresora multifunción apretando los dos tornillos suministrados con el alimentador sirviéndose de una moneda u otro objeto similar.

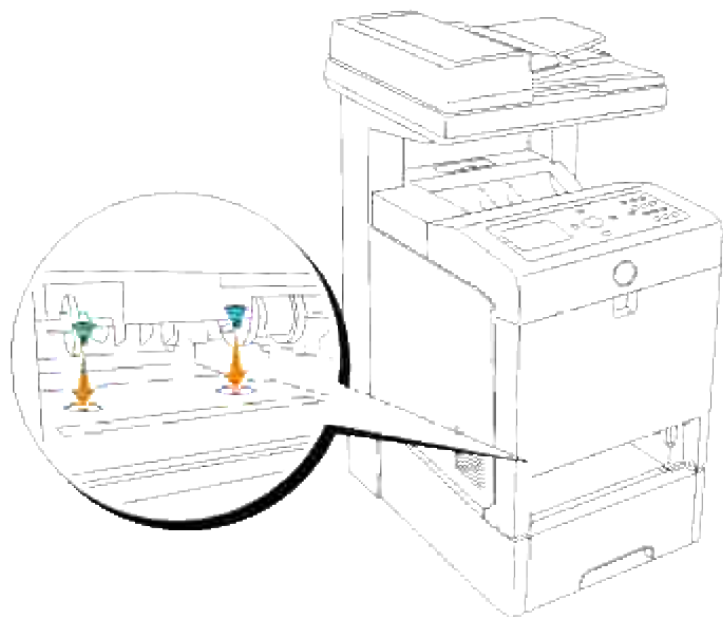

7. Inserte la bandeja en la impresora multifunción y empújela hacia dentro hasta el tope.

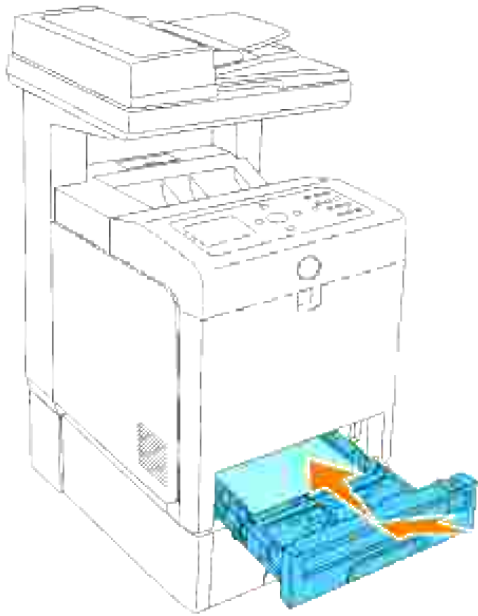



8. Encienda la impresora multifunción.

 **NOTA:** La impresora multifunción detectará automáticamente la bandeja instalada, pero no el tipo de papel.

9. Imprima una página de configuración del sistema para comprobar que el alimentador de papel de 550 hojas opcional está instalado correctamente.

a. Pulse  hasta que aparezca >CONFIGURACIÓN y, a continuación, pulse .

b. Pulse  hasta que aparezca >Informes y, a continuación, pulse .

c. Aparece Configuración del sistema. Pulse .

Se imprime la página de configuración del sistema.

d. Compruebe que Alimentador de 550 hojas aparece en la configuración del sistema en Opciones de impresora.

Si el módulo de bandeja no aparece, apague la impresora multifunción, desenchufe el cable de alimentación y vuelva a instalar el alimentador de papel de 550 hojas opcional.

10. Tras cargar papel en la bandeja instalada, especifique el tipo de papel desde el panel del operador de la impresora.
 - a. Pulse ▼ hasta que aparezca >CONFIGURACIÓN y, a continuación, pulse ✓ .
 - b. Pulse ▼ hasta que aparezca >Config. Bandeja y, a continuación, pulse ✓ .
 - c. Pulse ▼ hasta que aparezca la bandeja instalada y, a continuación, pulse ✓ .
 - d. Pulse ▼ hasta que aparezca >Tipo de Papel y, a continuación, pulse ✓ .
 - e. Pulse ▼ hasta que aparezca >Tamaño de Papel y, a continuación, pulse ✓ .
 - f. Compruebe que el tipo de papel seleccionado está marcado con un asterisco (*) y, a continuación, pulse Menú.
11. Si instaló el alimentador de papel de 550 hojas opcional después de haber instalado el controlador de impresora, actualice el controlador siguiendo las instrucciones de cada sistema operativo. Si la impresora multifunción se encuentra en una red, actualice el controlador para cada uno de los clientes.

Si utiliza un controlador PCL

Microsoft® Windows Vista

1. Haga clic en Iniciar → Panel de control → Hardware y sonido → Impresoras.
2. Haga clic con el botón derecho en el icono de la impresora multifunción y seleccione Propiedades.
3. Haga clic en la ficha Opciones y, a continuación, seleccione Obtener Información desde la Impresoras.
4. Haga clic en Aplicar y luego en Aceptar.
5. Cierre la carpeta Impresoras.

Windows® XP, Windows XP 64-bit Edition, Windows Server® 2003, Windows Server 2003 Enterprise x64 Edition

1. Haga clic en Inicio → Impresoras y faxes.
2. Haga clic con el botón derecho en el icono de la impresora multifunción y seleccione Propiedades.
3. Haga clic en la ficha Opciones y, a continuación, haga clic en Obtener Información desde la Impresora.
4. Haga clic en Aplicar y, a continuación, haga clic en Aceptar.
5. Cierre el cuadro de diálogo Impresoras y faxes.

Windows 2000/Windows NT® 4.0

1. Haga clic en Inicio → Configuración→Impresoras.
2. Haga clic con el botón derecho en el icono de la impresora multifunción y seleccione Propiedades.
3. Haga clic en la ficha Opciones y, a continuación, haga clic en Obtener Información desde la Impresora.
4. Haga clic en Aplicar y, a continuación, haga clic en Aceptar.
5. Cierre el cuadro de diálogo Impresoras.

Si la información de la impresora no se actualiza automáticamente tras hacer clic en Obtener Información desde la Impresora, siga estos pasos:

1. Haga clic en la pestaña Opciones y seleccione Alimentador de 550 Hojas en el cuadro de lista Elementos.
2. Seleccione Disponible como ajuste del alimentador de 550 hojas.
3. Haga clic en Aplicar y, a continuación, haga clic en Aceptar.
4. Cierre el cuadro de diálogo Impresoras y faxes (o Impresoras).

Si utiliza un controlador PS

Microsoft Windows Vista

1. Haga clic en Iniciar → Panel de control → Hardware y sonido → Impresoras.
2. Haga clic con el botón derecho en el icono de la impresora multifunción que utiliza el controlador PS y luego seleccione Propiedades en la lista que aparece.
3. Haga clic en la ficha Configuración del dispositivo y seleccione Módulo de 2 Bandejas en la opción Configuración de Bandeja de Papel en Opciones instalables.
4. Haga clic en Aplicar y luego en Aceptar.
5. Cierre el cuadro de diálogo Impresoras.

Windows XP, Windows XP 64-bit Edition, Windows Server 2003, Windows Server 2003 Enterprise x64 Edition

1. Haga clic en Inicio → Impresoras y faxes.
2. Haga clic con el botón derecho del ratón en la impresora multifunción que utiliza el controlador PS y luego seleccione Propiedades en la lista que aparece.
3. Haga clic en la pestaña Configuración de dispositivo y seleccione Módulo de 2 bandejas en la

opción Configuración de bandeja de papel en Opciones instalables.

4. Haga clic en Aplicar y, a continuación, haga clic en Aceptar.
5. Cierre el cuadro de diálogo Impresoras y faxes.



Windows 2000/Windows NT 4.0

1. Haga clic en Inicio → Configuración→Impresoras.
2. Haga clic con el botón derecho del ratón en la impresora multifunción que utiliza el controlador PS y luego seleccione Propiedades en la lista que aparece.
3. Haga clic en la pestaña Configuración de dispositivo y seleccione Módulo de 2 bandejas en la opción Configuración de bandeja de papel en Opciones instalables.
4. Haga clic en Aceptar.
5. Cierre el cuadro de diálogo Impresoras.

Mac OS X

1. Seleccione la impresora multifunción en la pantalla Lista de impresoras en Centro de impresión (o Utilidad de configuración de impresoras).
2. Haga clic en Impresoras en la barra de menú Centro de impresión (o Utilidad de configuración de impresoras) y seleccione Muestre la información.
3. Seleccione Opciones instalables, elija las opciones que se han instalado en la impresora multifunción y, a continuación, haga clic en Aplicar cambios.

Instalación del módulo dúplex

-  **AVISO:** Para proteger los tambores de los cartuchos de impresión de la luz intensa, cierre la cubierta frontal antes de cinco minutos. Si la cubierta frontal permanece abierta más de cinco minutos, la calidad de impresión podría deteriorarse.
-  **AVISO:** asegúrese de que nada roce o raye la superficie (película negra) de la unidad de correa de transferencia. La presencia de rayaduras, suciedad o grasa de las manos en la película de la unidad de correa de transferencia puede reducir la calidad de impresión.

1. Compruebe que la impresora multifunción está apagada.
2. Retire todo el material de embalaje del módulo dúplex.
3. Pulse el botón (lado derecho) y abra la cubierta frontal.

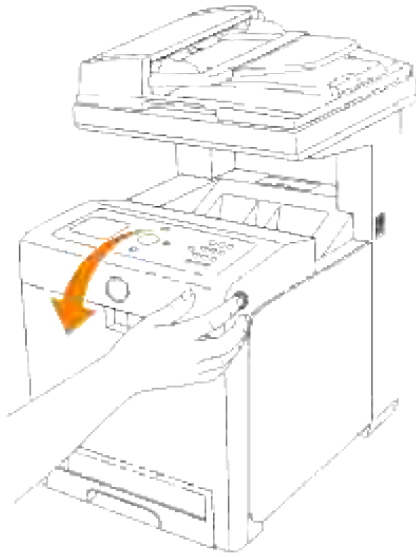

4. Levante las palancas de liberación y gire la unidad de correa de transferencia hacia arriba como se muestra en la ilustración.

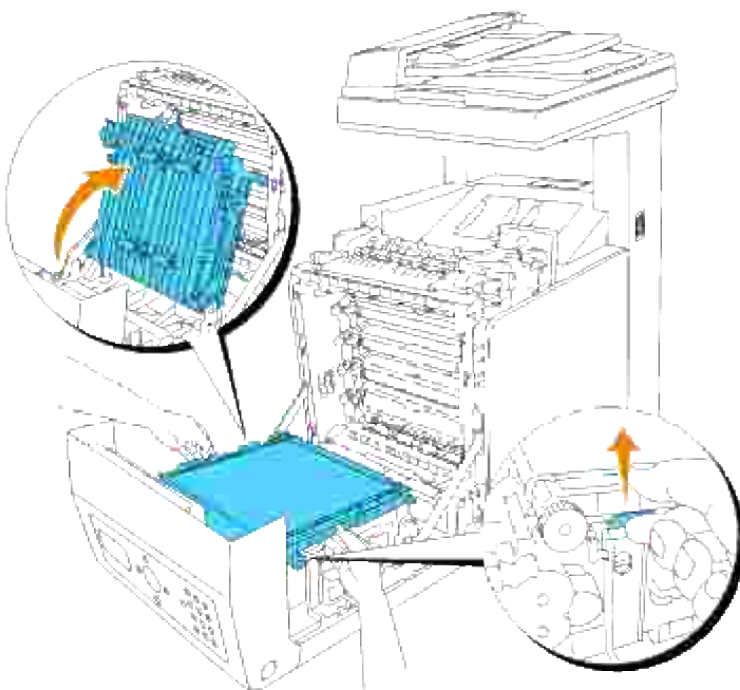

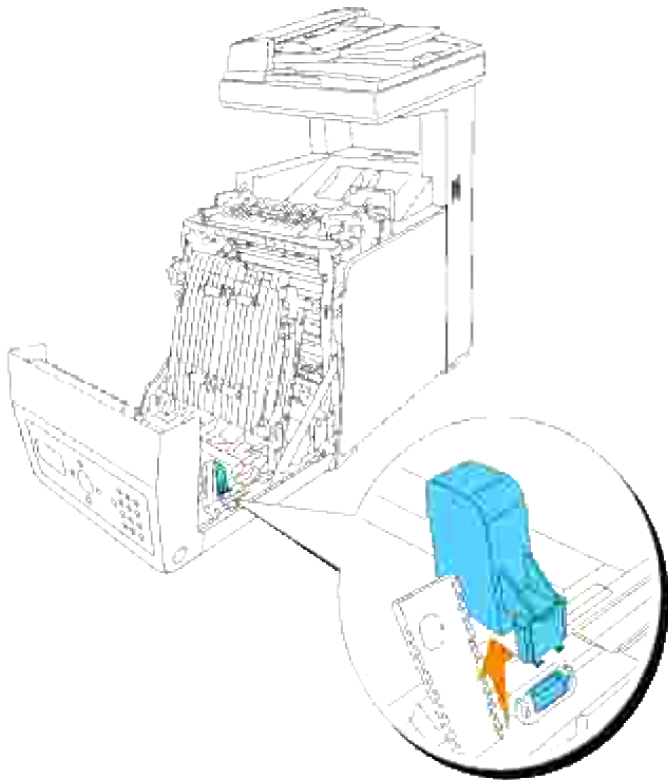

5. Retire la tapa del conector.

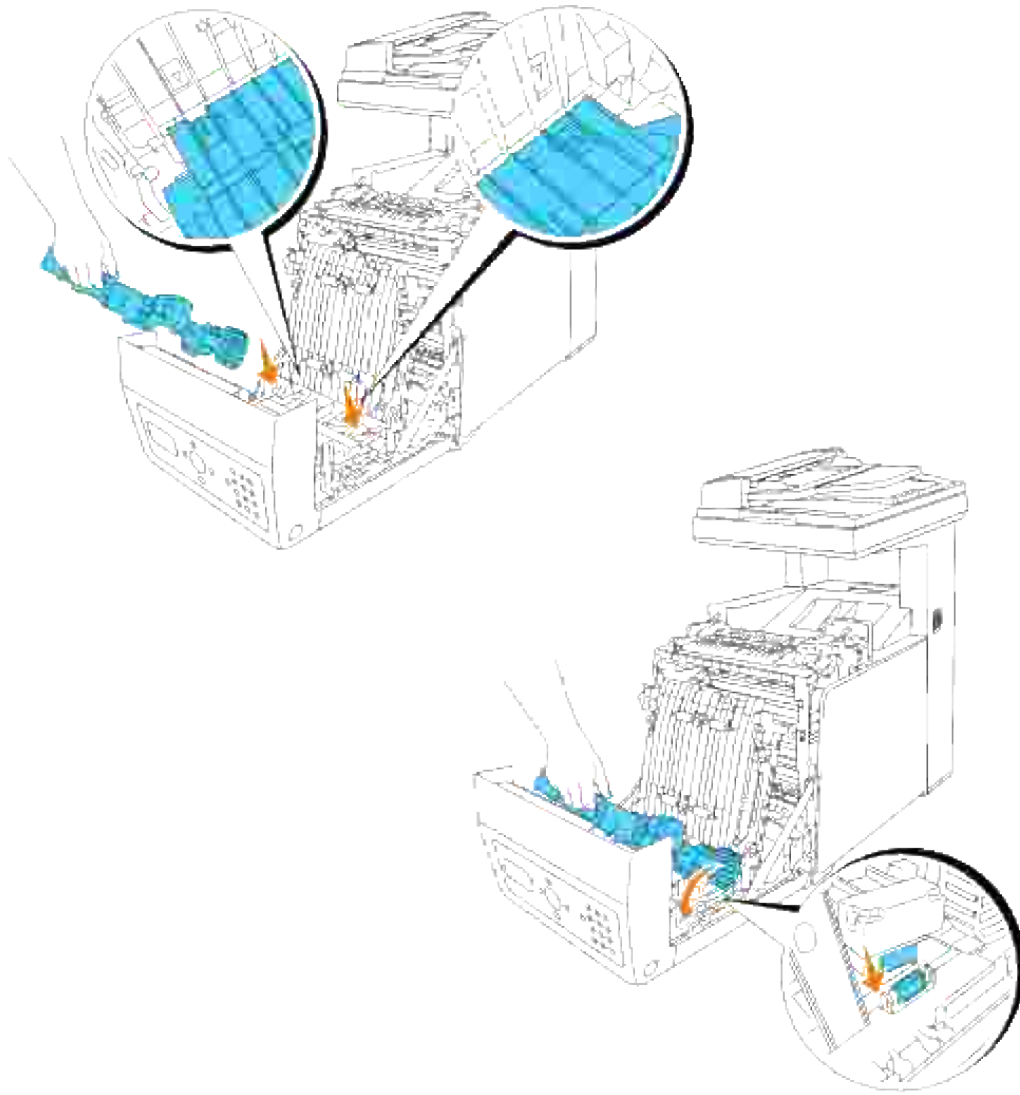

 **NOTA:** El aspecto de la tapa del conector de su impresora podría variar respecto de la ilustración.

6. Con el conector del duplexador mirando hacia la ranura, inserte el duplexador en la ranura.



 **NOTA:** Asegúrese de que el duplexador está conectado correctamente a la impresora multifunción mediante conectores que no puedan moverse fácilmente.

7. Baje la unidad de correa de transferencia para cerrarla.

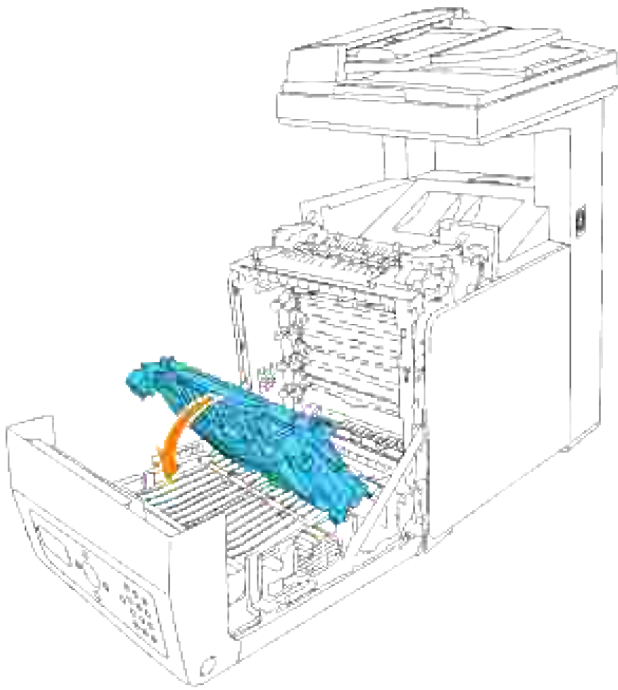

8. Cierre la cubierta frontal.

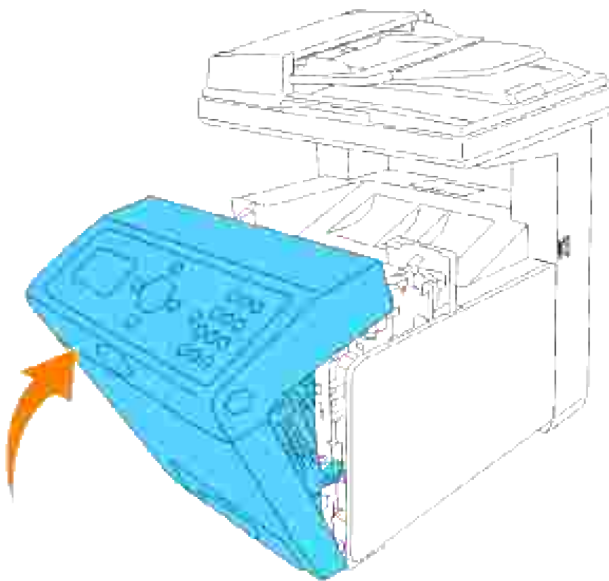

9. Encienda la impresora multifunción.

10. Imprima una página de configuración del sistema para verificar que el duplexador opcional se ha instalado correctamente.

a. Pulse ▼ hasta que aparezca >CONFIGURACIÓN y, a continuación, pulse ✓ .

b. Pulse ▼ hasta que aparezca >Informes y, a continuación, pulse ✓ .

c. Aparece Configuración del sistema. Pulse ✓ .

Se imprime la página de configuración del sistema.

d. Compruebe que Duplexador aparece en la configuración del sistema en Opciones de impresora.

Si el duplexador no aparece, apague la impresora multifunción, desenchufe el cable de alimentación y vuelva a instalarlo.

11. Si instaló el duplexador opcional después de instalar el controlador de impresora, actualice el controlador siguiendo las instrucciones de cada sistema operativo. Si la impresora multifunción se encuentra en una red, actualice el controlador para cada uno de los clientes.

Si utiliza un controlador PCL

Microsoft® Windows Vista

1. Haga clic en Iniciar → Panel de control → Hardware y sonido → Impresoras.
2. Haga clic con el botón derecho en el icono de la impresora multifunción y seleccione Propiedades.
3. Haga clic en la ficha Opciones y, a continuación, seleccione Obtener Información desde la Impresoras.
4. Haga clic en Aplicar y luego en Aceptar.
5. Cierre la carpeta Impresoras.

Windows® XP, Windows XP 64-bit Edition, Windows Server® 2003, Windows Server 2003 Enterprise x64 Edition

1. Haga clic en Inicio → Impresoras y faxes.
2. Haga clic con el botón derecho en el icono de la impresora multifunción y seleccione Propiedades.
3. Haga clic en la ficha Opciones y, a continuación, haga clic en Obtener Información desde la Impresora.
4. Haga clic en Aplicar y, a continuación, haga clic en Aceptar.
5. Cierre el cuadro de diálogo Impresoras y faxes.

Windows 2000/Windows NT® 4.0

1. Haga clic en Inicio → Configuración→Impresoras.

2. Haga clic con el botón derecho en el icono de la impresora multifunción y seleccione Propiedades.
3. Haga clic en la ficha Opciones y, a continuación, haga clic en Obtener Información desde la Impresora.
4. Haga clic en Aplicar y, a continuación, haga clic en Aceptar.
5. Cierre el cuadro de diálogo Impresoras.

Si la información de la impresora no se actualiza automáticamente tras hacer clic en Obtener Información desde la Impresora, siga estos pasos:

1. Haga clic en la pestaña Opciones y seleccione Duplexador en el cuadro de lista Elementos.
2. Seleccione Disponible como ajuste del duplexador.
3. Haga clic en Aplicar y, a continuación, haga clic en Aceptar.
4. Cierre el cuadro de diálogo Impresoras y faxes (o Impresoras).

Si utiliza un controlador PS

Microsoft Windows Vista

1. Haga clic en Iniciar → Panel de control → Hardware y sonido → Impresoras.
2. Haga clic con el botón derecho en el icono de la impresora multifunción que utiliza el controlador PS y luego seleccione Propiedades en la lista que aparece.
3. Haga clic en la ficha Configuración del dispositivo y seleccione Disponible en la opción Módulo Duplex en Opciones instalables.
4. Haga clic en Aplicar y luego en Aceptar.
5. Cierre el cuadro de diálogo Impresoras.

Windows XP, Windows XP 64-bit Edition, Windows Server 2003, Windows Server 2003 Enterprise x64 Edition

1. Haga clic en Inicio → Impresoras y faxes.
2. Haga clic con el botón derecho del ratón en la impresora multifunción que utiliza el controlador PS y luego seleccione Propiedades en la lista que aparece.
3. Haga clic en la pestaña Configuración de dispositivo y seleccione Disponible en la opción Duplexador en Opciones instalables.
4. Haga clic en Aplicar y, a continuación, haga clic en Aceptar.
5. Cierre el cuadro de diálogo Impresoras y faxes.

Windows 2000/Windows NT 4.0

1. Haga clic en Inicio → Configuración→Impresoras.
2. Haga clic con el botón derecho del ratón en la impresora multifunción que utiliza el controlador PS y luego seleccione Propiedades en la lista que aparece.
3. Haga clic en la pestaña Configuración de dispositivo y seleccione Disponible en la opción Duplexador en Opciones instalables.
4. Haga clic en Aceptar.
5. Cierre el cuadro de diálogo Impresoras.

Mac OS X

1. Seleccione la impresora multifunción en la pantalla Lista de impresoras en Centro de impresión (o Utilidad de configuración de impresoras).
 2. Haga clic en Impresoras en la barra de menús Centro de impresión (o Utilidad de configuración de impresoras) y seleccione Muestre la información.
 3. Seleccione Opciones instalables, elija las opciones que se han instalado en la impresora multifunción y, a continuación, haga clic en Aplicar cambios.
 4. Haga clic en Aplicar y, a continuación, haga clic en Aceptar.
-

Instalación de una tarjeta de memoria

Su impresora multifunción admite tarjetas de memoria adicional de 256MB, 512 MB y 1024MB.

1. Compruebe que la impresora multifunción está apagada.
2. Gire el tornillo de la cubierta de la placa de control hacia la izquierda y abra la cubierta.

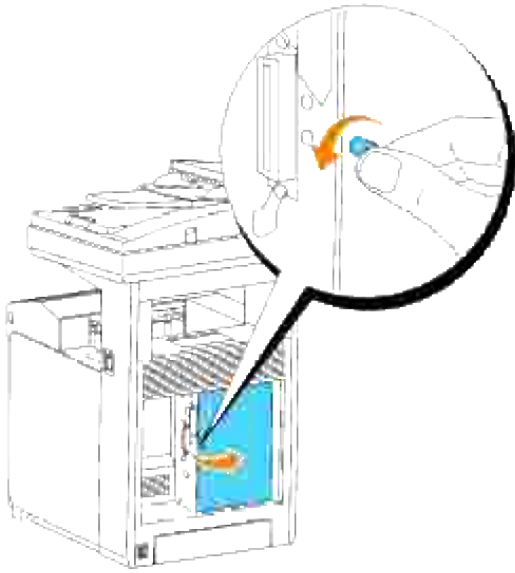

3. Con el conector de la tarjeta de memoria hacia la ranura, inserte la tarjeta de memoria inclinada en la ranura.

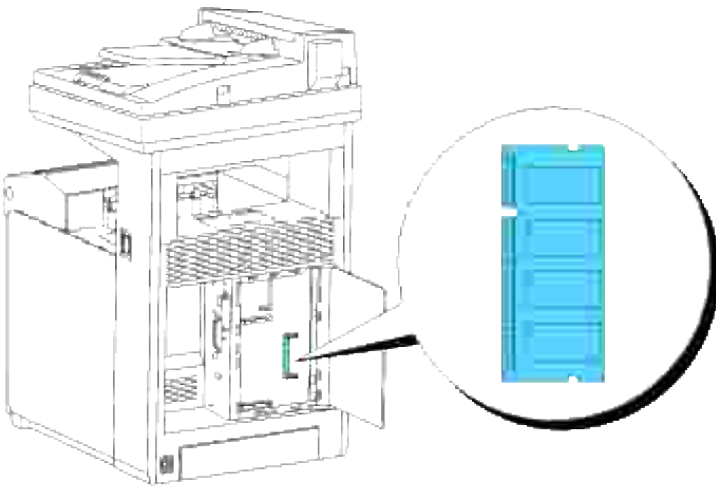

4. Inserte con firmeza la tarjeta de memoria en la ranura.

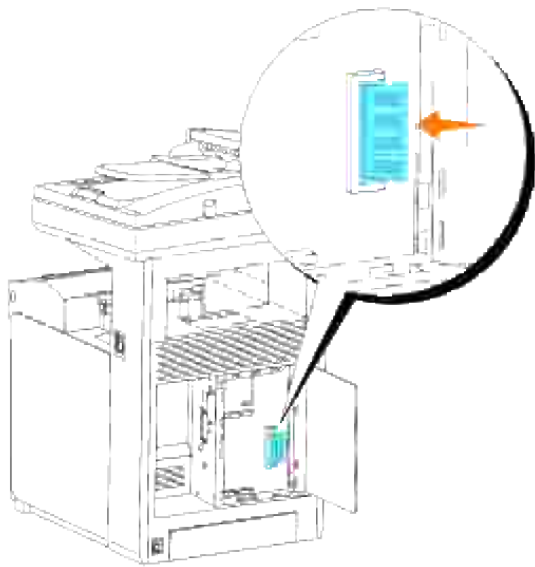

5. Presione la tarjeta de memoria hacia abajo hasta que se coloque en su lugar.

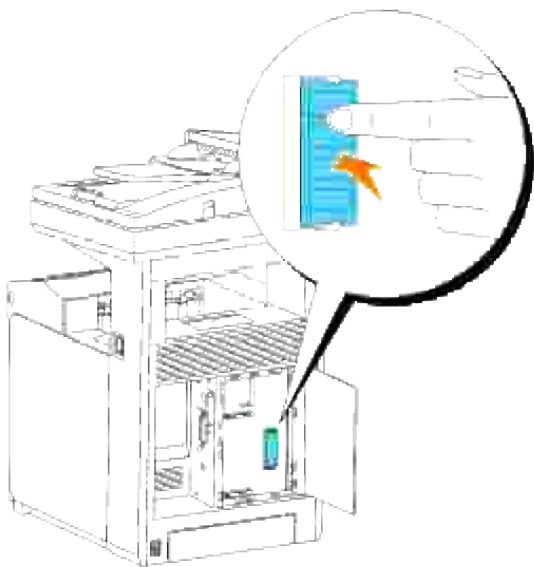

 **NOTA:** Asegúrese de que la tarjeta de memoria quede fijada con firmeza en la ranura y no pueda moverse fácilmente.

6. Cierre la cubierta de la placa de control y gire el tornillo hacia la derecha.

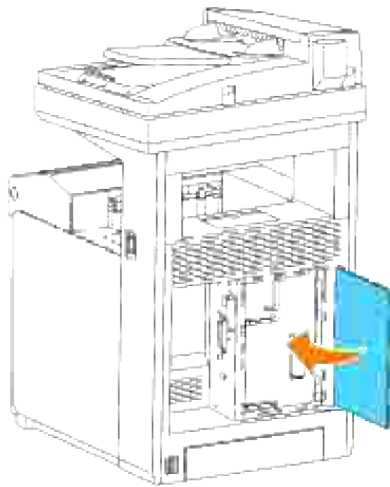

7. Encienda la impresora multifunción.
8. Imprima una página de configuración del sistema para comprobar que la tarjeta de memoria adicional está instalada correctamente.
 - a. Pulse ▼ hasta que aparezca >CONFIGURACIÓN y, a continuación, pulse ✓ .
 - b. Pulse ▼ hasta que aparezca >Informes y, a continuación, pulse ✓ .
 - c. Aparece Configuración del sistema. Pulse ✓ .

Se imprime la página de configuración del sistema.

- d. Compruebe que la capacidad de la memoria instalada aparece en la configuración del sistema en General.

Si la capacidad de la memoria no aparece, apague la impresora multifunción, desenchufe el cable de alimentación y vuelva a instalar la tarjeta de memoria.

9. Si instaló la tarjeta de memoria adicional después de instalar el controlador de impresora, actualice el controlador siguiendo las instrucciones de cada sistema operativo que utilice. Si la impresora multifunción se encuentra en una red, actualice el controlador para cada uno de los clientes.

Si utiliza un controlador PCL

Microsoft® Windows Vista

1. Haga clic en Iniciar → Panel de control → Hardware y sonido → Impresoras.
2. Haga clic con el botón derecho en el icono de la impresora multifunción y seleccione Propiedades.
3. Haga clic en la ficha Opciones y, a continuación, seleccione Obtener Información desde la Impresoras.

4. Haga clic en Aplicar y luego en Aceptar.
5. Cierre la carpeta Impresoras.

Windows® XP, Windows XP 64-bit Edition, Windows Server® 2003, Windows Server 2003 Enterprise x64 Edition

1. Haga clic en Inicio → Impresoras y faxes.
2. Haga clic con el botón derecho en el icono de la impresora multifunción y seleccione Propiedades.
3. Haga clic en la ficha Opciones y, a continuación, haga clic en Obtener Información desde la Impresora.
4. Haga clic en Aplicar y, a continuación, haga clic en Aceptar.
5. Cierre el cuadro de diálogo Impresoras y faxes.

Windows 2000/Windows NT® 4.0

1. Haga clic en Inicio → Configuración→Impresoras.
2. Haga clic con el botón derecho en el icono de la impresora multifunción y seleccione Propiedades.
3. Haga clic en la ficha Opciones y, a continuación, haga clic en Obtener Información desde la Impresora.
4. Haga clic en Aplicar y, a continuación, haga clic en Aceptar.
5. Cierre el cuadro de diálogo Impresoras.

Si la información de la impresora no se actualiza automáticamente tras hacer clic en Obtener Información desde la Impresora, siga estos pasos:

1. Haga clic en la pestaña Opciones y seleccione Capacidad de Memoria en el cuadro de lista Elementos.
2. Seleccione la cantidad total de memoria de impresión instalada en el valor de capacidad de memoria.
3. Haga clic en Aplicar y, a continuación, haga clic en Aceptar.
4. Cierre el cuadro de diálogo Impresoras y faxes (o Impresoras).

Si utiliza un controlador PS

Microsoft Windows Vista

1. Haga clic en Iniciar → Panel de control → Hardware y sonido → Impresoras.

2. Haga clic con el botón derecho en el icono de la impresora multifunción que utiliza el controlador PS y luego seleccione Propiedades en la lista que aparece.
3. Haga clic en la ficha Configuración del dispositivo y seleccione la cantidad total de memoria de impresión instalada en la opción Capacidad de Memoria en Opciones instalables.
4. Haga clic en Aplicar y luego en Aceptar.
5. Cierre el cuadro de diálogo Impresoras.

Windows XP, Windows XP 64-bit Edition, Windows Server 2003, Windows Server 2003 Enterprise x64 Edition

1. Haga clic en Inicio → Impresoras y faxes.
2. Haga clic con el botón derecho del ratón en la impresora multifunción que utiliza el controlador PS y luego seleccione Propiedades en la lista que aparece.
3. Haga clic en la pestaña Configuración de dispositivo y seleccione la cantidad total de memoria de impresión instalada en la opción Capacidad de Memoria en Opciones instalables.
4. Haga clic en Aplicar y, a continuación, haga clic en Aceptar.
5. Cierre el cuadro de diálogo Impresoras y faxes.

Windows 2000/Windows NT 4.0

1. Haga clic en Inicio → Configuración→Impresoras.
2. Haga clic con el botón derecho del ratón en la impresora multifunción que utiliza el controlador PS y luego seleccione Propiedades en la lista que aparece.
3. Haga clic en la pestaña Configuración de dispositivo y seleccione la cantidad total de memoria de impresión instalada en la opción Capacidad de Memoria en Opciones instalables.
4. Haga clic en Aceptar.
5. Cierre el cuadro de diálogo Impresoras.

Mac OS X

1. Seleccione la impresora multifunción en la pantalla Lista de impresoras en Centro de impresión (o Utilidad de configuración de impresoras).
2. Haga clic en Impresoras en la barra de menú Centro de impresión (o Utilidad de configuración de impresoras) y seleccione Muestre la información.
3. Seleccione Opciones instalables, elija las opciones que se han instalado en la impresora multifunción y, a continuación, haga clic en Aplicar cambios.
4. Haga clic en Aplicar y, a continuación, haga clic en Aceptar.

Instalación de la tarjeta multiprotocolo de Dell.

Una tarjeta multiprotocolo le permite utilizar los siguientes protocolos de red.

Protocolo de red	Sistemas operativos compatibles
IPP	Windows Vista/XP/XP x64/Server 2003/Server 2003 x64/2000/NT 4.0, Mac OS X 10.3.9/10.4.3
SMB	Windows Vista/XP/XP x64/Server 2003/Server 2003 x64/2000/ NT 4.0
IPX/SPX	NetWare 3.12/3.2/4.1/4.11/4.2/5/6/6.5*
AppleTalk	Mac OS X 10.2.8/10.3.9/10.4.3
Bonjour	Mac OS X 10.2.8/10.3.9/10.4.3
IPv6	Windows Vista

* Compatible únicamente con Support Pack 1.1 o versión posterior.

1. Asegúrese de que la impresora multifunción está apagada y desconecte todos los cables incluido el cable de alimentación de la parte posterior de la impresora multifunción.
2. Gire el tornillo de la cubierta de la placa de control hacia la izquierda y abra la cubierta.

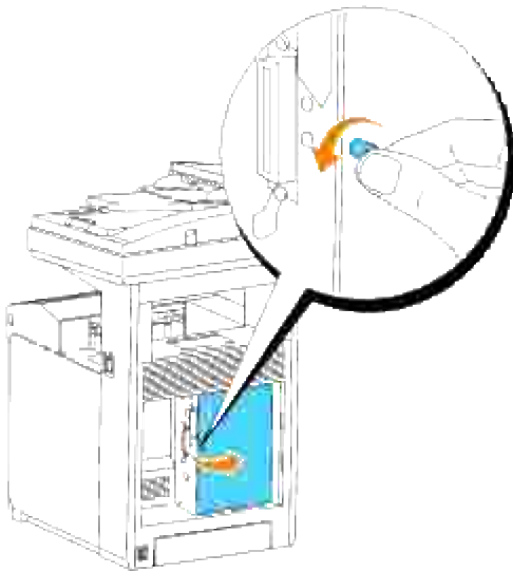

3. Con el conector de la tarjeta multiprotocolo colocado sobre el conector de la placa de control, apriete ambas las conexiones entre sí ejerciendo presión sobre el borde inferior de la tarjeta únicamente.

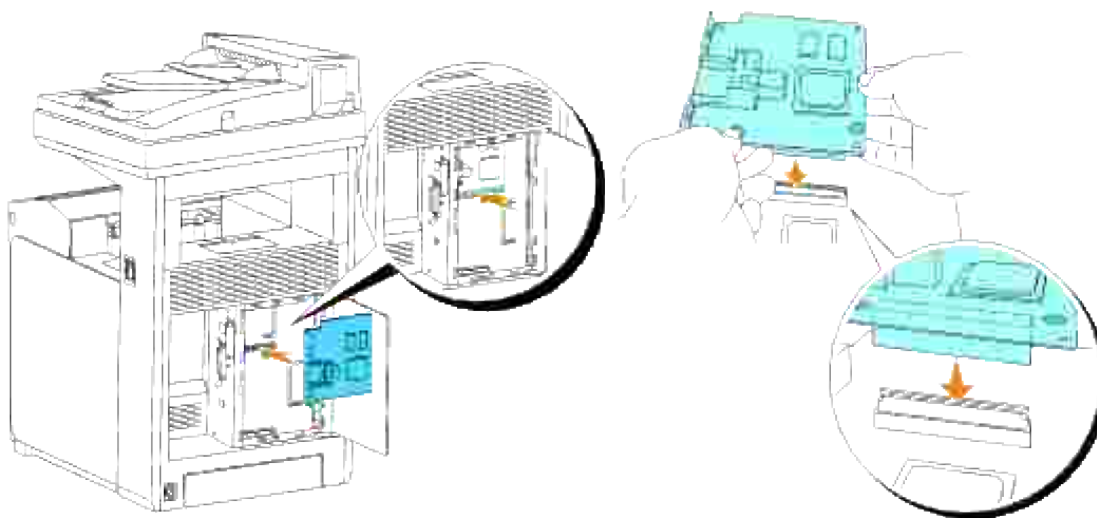

4. Presione los círculos impresos con sus dedos para fijar la tarjeta multiprotocolo al conector.

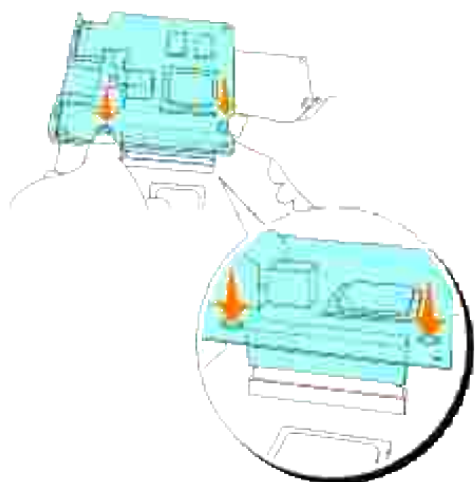

 **NOTA:** No ejerza presión sobre el conector de la tarjeta multiprotocolo.

 **NOTA:** Asegúrese de que la tarjeta multiprotocolo quede fijada con firmeza en el conector y no se pueda mover fácilmente.

5. Pase los dos tornillos por la carcasa de la tarjeta hasta insertarlos en la tarjeta multiprotocolo, como se indica, y apriételes.

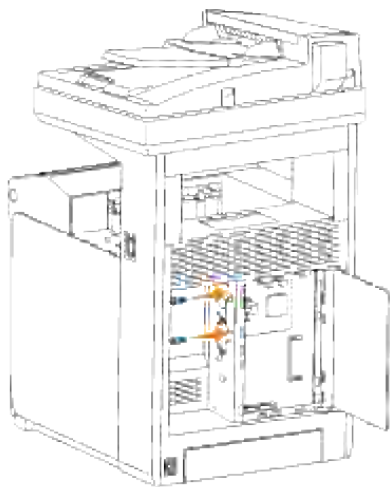

6. Cierre la cubierta de la placa de control y gire el tornillo hacia la derecha.

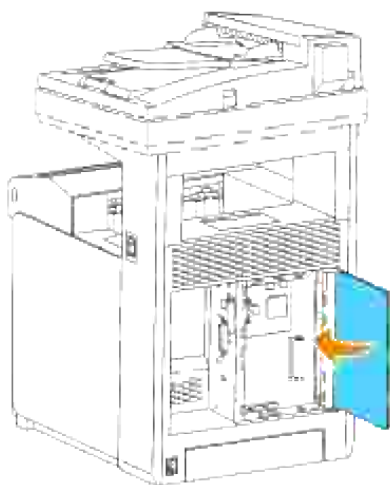

Comprobación de la instalación de la tarjeta multiprotocolo

1. Imprima una página de valores de la impresora para comprobar que la tarjeta multiprotocolo se ha instalado correctamente.

a. Pulse ▼ hasta que aparezca >CONFIGURACIÓN y, a continuación, pulse ✓ .

b. Pulse ▼ hasta que aparezca >Informes y, a continuación, pulse ✓ .

c. Aparece Configuración del sistema. Pulse ✓ .

Se imprime la página de configuración del sistema.

d. Compruebe que Tarjeta multiprotocolo aparece en la configuración del sistema dentro de

Opciones de impresora.

Si no aparece, apague la impresora multifunción, desenchufe el cable de alimentación y vuelva a instalar la tarjeta multiprotocolo opcional.

Instalación del adaptador de impresora inalámbrica Dell 3310 USB

Tecnología de conectividad	Conexión inalámbrica
Normativa que cumple	802.11b/802.11g
Ancho de banda	2.4GHz
Velocidad de transferencia de datos	Modo 11g; 54, 48, 36, 24, 18, 12, 9, 6 Mbps Modo 11b: 11, 5.5, 2, 1 Mbps
Tipo de dispositivo	Adaptador de impresora inalámbrica
Seguridad	Encriptado WEP/WPA/WPA2 64(clave de 40 bits)/128(clave de 104 bits)

 **NOTA:** Para utilizar el adaptador de la impresora inalámbrica, primero deberá instalar una tarjeta multiprotocolo. Para instalar la tarjeta, consulte "[Instalación de la tarjeta multiprotocolo de Dell.](#)".

1. Asegúrese de que la impresora multifunción está apagada y desconecte todos los cables incluido el cable de alimentación de la parte posterior de la impresora multifunción.

 **NOTA:** Asegúrese de que la tarjeta multiprotocolo está instalada.

2. Retire el tornillo de ajuste manual de la parte superior de la placa que cubre la toma del conector del adaptador de impresora inalámbrica y retire la placa.

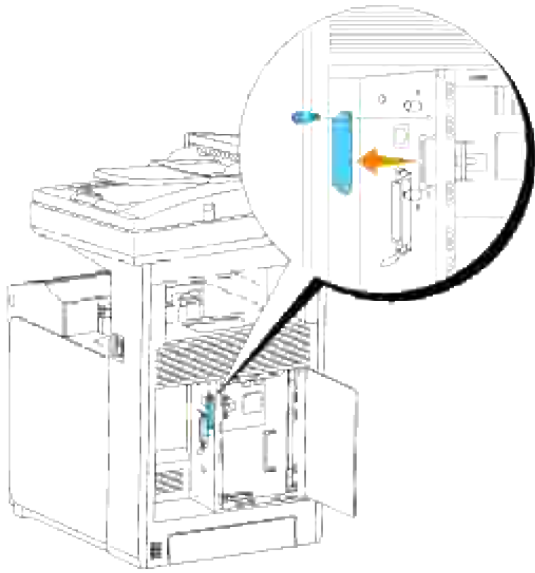

3. Inserte el adaptador de impresora inalámbrica en la toma USB con la Dell-logo del adaptador mirando hacia fuera.

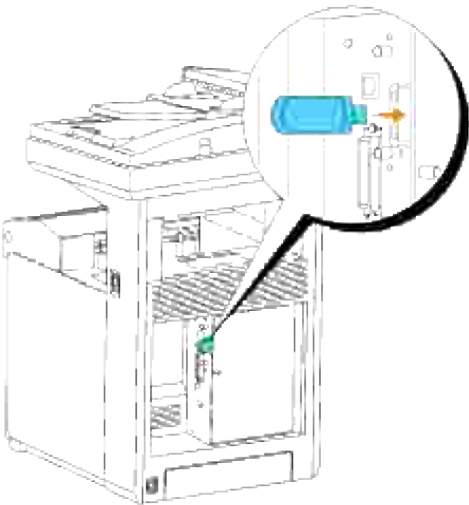

 **NOTA:** Asegúrese de que el adaptador quede fijado con firmeza en la toma y no se pueda mover fácilmente.

4. Coloque la tapa del adaptador de impresora inalámbrica insertándola con la marca hacia fuera hasta que encaje en su sitio.

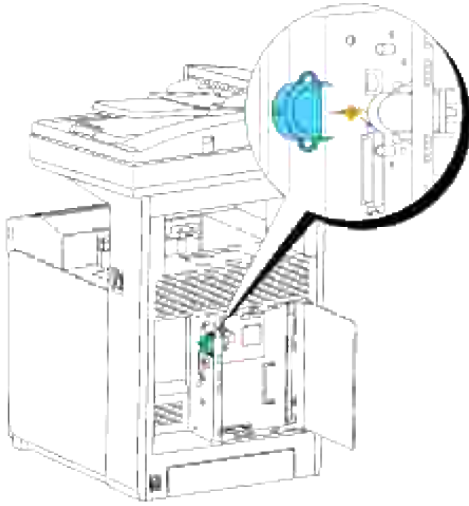

5. Encienda la impresora multifunción y configure los valores de red inalámbrica.

Instalación inalámbrica utilizando una conexión USB

 **NOTA:** En la impresora multifunción debe instalarse la tarjeta multiprotocolo opcional con el adaptador de LAN inalámbrica acoplado.

Paso 1. Instalación de una impresora multifunción en la red inalámbrica ya operativa (Si ya se ha definido una configuración inalámbrica en el ordenador)

1. Introduzca el CD *Controladores y utilidades* en el ordenador.
2. El CD *Controladores y utilidades* iniciará el software de instalación automáticamente. Si no es así, haga clic en Inicio → Ejecutar, escriba `D:\Setup.exe` (donde D es la letra de la unidad del CD) y, a continuación, haga clic en Aceptar.

 **NOTA:** En Windows Vista, haga clic en Continuar cuando aparezca el cuadro de diálogo Control de cuentas de usuario.

3. Seleccione el botón de opción *Instalación en red* y, a continuación, haga clic en *Siguiente*.
4. Seleccione el botón de opción *Configurar una impresora inalámbrica utilizando una conexión USB (Recomendado)* y, a continuación, haga clic en *Siguiente*.
5. Restablezca la configuración inalámbrica de la impresora multifunción siguiendo los pasos que se indican en la pantalla *Restablecer configuración inalámbrica*.
6. En la lista que aparece en la pantalla *Seleccionar impresora*, active la casilla de verificación correspondiente a la impresora de destino para la que está realizando la configuración inalámbrica y, a continuación, haga clic en *Siguiente*. En la pantalla *Defina la configuración de la red inalámbrica*, ajuste cada opción de configuración inalámbrica y, a continuación, haga clic en *Siguiente*. Si selecciona el botón de opción *IP fija* en *Asignación de dirección IP*, haga clic en *Configuración...* y especifique la dirección IP y la máscara de subred en la pantalla.

 **NOTA:** cuando introduzca una dirección IP fija, no use la dirección "169.254.xxx.xxx", que es utilizada por AutoIP.

7. Ajuste los valores de la pantalla Especifique la configuración de la impresora, y luego haga clic en Siguiente.
8. En la pantalla Programas de la impresora, especifique el programa que desea que se instale y la ruta de instalación y luego haga clic en Siguiente. En este momento la configuración inalámbrica que se ha especificado en la pantalla Defina la configuración de la red inalámbrica se envía a la impresora multifunción.
9. En la pantalla Ha finalizado la configuración inalámbrica, haga clic en Siguiente. Como la configuración inalámbrica ya está definida en el ordenador, no es necesario realizar ninguna operación en esta pantalla.
10. En la pantalla Impresora configurada, compruebe que la impresora multifunción de la configuración inalámbrica tiene asignada la dirección IP correcta y luego haga clic en Instalar.
11. Si selecciona la casilla de verificación Estoy instalando esta impresora en el servidor en la pantalla Seleccionar impresora y selecciona además la casilla de verificación Controlador PostScript en la pantalla Especifique la configuración de la impresora, aparecerá la pantalla Acuerdo de Licencia de Adobe Systems Inc. Seleccione el botón de opción I accept the terms of the license agreement y, a continuación, haga clic en Instalar.
12. En la pantalla ¡Felicitaciones!, haga clic en Finalizar para terminar la instalación. Para imprimir una página de prueba en la impresora recién instalada, haga clic en el botón Imprimir página de prueba.

Paso 2. Creación de un entorno de red inalámbrica nuevo para el ordenador y la impresora multifunción (Si se debe definir una configuración inalámbrica para el ordenador)

1. Introduzca el CD *Controladores y utilidades* en el ordenador.
2. El CD *Controladores y utilidades* iniciará el software de instalación automáticamente. Si no es así, haga clic en Inicio → Ejecutar, escriba D:\Setup.exe (donde D es la letra de la unidad del CD) y, a continuación, haga clic en Aceptar.

 **NOTA:** En Windows Vista, haga clic en Continuar cuando aparezca el cuadro de diálogo Control de cuentas de usuario.

3. Seleccione el botón de opción Instalación en red y, a continuación, haga clic en Siguiente.
4. Seleccione el botón de opción Configurar una impresora inalámbrica utilizando una conexión USB (Recomendado) y, a continuación, haga clic en Siguiente.
5. Restablezca la configuración inalámbrica de la impresora multifunción siguiendo los pasos que se indican en la pantalla Restablecer configuración inalámbrica.
6. In la lista que aparece en la pantalla Seleccionar impresora, active la casilla de verificación correspondiente a la impresora de destino para la que está realizando la configuración inalámbrica y, a

continuación, haga clic en Siguiente.

 **NOTA:** cuando introduzca una dirección IP fija, no use la dirección "169.254.###.###", que es utilizada por AutoIP.

7. En la pantalla Defina la configuración de la red inalámbrica, ajuste cada opción de configuración inalámbrica y, a continuación, haga clic en Siguiente. Si selecciona el botón de opción IP fija en Asignación de dirección IP, haga clic en Configuración... y especifique la dirección IP y la máscara de subred en la pantalla.
8. Ajuste los valores de la pantalla Especifique la configuración de la impresora, y luego haga clic en Siguiente.
9. En la pantalla Programas de la impresora, especifique el programa que desea que se instale y la ruta de instalación y luego haga clic en Siguiente. En este momento la configuración inalámbrica que se ha especificado en la pantalla Defina la configuración de la red inalámbrica se envía a la impresora multifunción.
10. En la pantalla Ha finalizado la configuración inalámbrica, cree en el ordenador la configuración inalámbrica que se envía a la impresora multifunción siguiendo los pasos a continuación, y luego haga clic en Siguiente.
 - a. Seleccione Conexiones de red en el Panel de control.
 - b. Haga clic con el botón derecho del ratón en Conexiones de red inalámbricas y seleccione Propiedades.
 - c. Seleccione la ficha Redes inalámbricas.
 - d. Asegúrese de que la casilla de verificación Usar Windows para establecer mi configuración de red inalámbrica está activada.
 - e. Haga clic en Opciones avanzadas.
 - f. Realice una de las instrucciones siguientes:

Si el modo inalámbrico ad hoc está configurado para la impresora multifunción:

- o Seleccione Sólo redes de equipo a equipo (ad hoc) y cierre el cuadro de diálogo Opciones avanzadas.

Si el modo inalámbrico de infraestructura está configurado para la impresora multifunción:

- o Seleccione Sólo redes de punto de acceso (infraestructura) y cierre el cuadro de diálogo Opciones avanzadas.
- g. Haga clic en Agregar para abrir el cuadro de diálogo Propiedades de red inalámbrica.
 - h. Defina la configuración que enviará a la impresora multifunción y haga clic en Aceptar.
 - i. Haga clic en Subir para mover el ajuste al principio de la lista.

j. Haga clic en Aceptar para cerrar el cuadro de diálogo Propiedades.

- En la pantalla Impresora configurada, compruebe que la impresora multifunción de la configuración inalámbrica tiene asignada la dirección IP correcta y luego haga clic en Instalar.
- Si selecciona la casilla de verificación Estoy instalando esta impresora en el servidor en la pantalla Seleccionar impresora y selecciona además la casilla de verificación Controlador PostScript en la pantalla Especifique la configuración de la impresora, aparecerá la pantalla Acuerdo de Licencia de Adobe Systems Inc. Seleccione el botón de opción I accept the terms of the license agreement y, a continuación, haga clic en Instalar.
- En la pantalla ¡Felicitaciones!, haga clic en Finalizar para terminar la instalación. Para imprimir una página de prueba en la impresora recién instalada, haga clic en el botón Imprimir página de prueba.

Utilice la Dell Printer Configuration Web Tool para supervisar el estado de la impresora de red sin abandonar su mesa. Puede ver y/o modificar los valores de configuración de la impresora, comprobar el nivel de tóner y, cuando llegue el momento de solicitar consumibles de repuesto, basta con hacer clic en el enlace de suministros de Dell directamente en el navegador Web.

 **NOTA:** La Dell Printer Configuration Web Tool no está disponible cuando la impresora multifunción está conectada localmente a un servidor de impresión.

Instalación inalámbrica utilizando una conexión inalámbrica

Paso 1. Instalación de una impresora multifunción en la red inalámbrica ya operativa (Si ya se ha definido una configuración inalámbrica en el ordenador)

1. Inserte el CD de *controladores y utilidades* en el equipo para iniciar el software de instalación.

 **NOTA:** Si el CD no se inicia automáticamente, haga clic en Inicio →Ejecutar y, a continuación, escriba D:\setup.exe (donde D es la letra de la unidad del CD) y, a continuación, haga clic en Aceptar.

 **NOTA:** En Windows Vista, haga clic en Continuar cuando aparezca el cuadro de diálogo Control de cuentas de usuario.

2. Seleccione el botón de opción Instalación en red y, a continuación, haga clic en Siguiente.
3. Seleccione el botón de opción Configurar una impresora inalámbrica utilizando una conexión inalámbrica (Avanzado) y, a continuación, haga clic en Siguiente.
4. Restablezca la configuración inalámbrica de la impresora multifunción siguiendo los pasos que se indican en la pantalla Restablecer configuración inalámbrica.
5. Cree la configuración inalámbrica del ordenador siguiendo los pasos que se indican en la pantalla Habilitar la comunicación con la impresora y luego haga clic en Siguiente.

Los pasos son los siguientes:

- a. Seleccione Conexiones de red en el Panel de control.
- b. Haga clic con el botón derecho del ratón en Conexiones de red inalámbricas y seleccione Propiedades.
- c. Seleccione la ficha Redes inalámbricas.
- d. Asegúrese de que la casilla de verificación Usar Windows para establecer mi configuración de red inalámbrica está activada.



NOTA: Anote la configuración inalámbrica actual del ordenador en los pasos d y f para poder restaurarla más adelante.

- e. Haga clic en el botón Opciones avanzadas.
- f. Seleccione Sólo redes de equipo a equipo (ad hoc) y cierre el cuadro de diálogo Opciones avanzadas.
- g. Haga clic en el botón Agregar para abrir el cuadro de diálogo Propiedades de red inalámbrica.
- h. En la ficha Asociación, especifique los datos siguientes y haga clic en Aceptar.

Nombre de red (SSID): dell_device

Autenticación de red: Abierta

Cifrado de datos: Deshabilitado

Red ad hoc: marcada

- i. Haga clic en el botón Subir para mover el SSID que acaba de agregar al principio de la lista.
 - j. Haga clic en Aceptar para cerrar el cuadro de diálogo Propiedades.
6. En la pantalla Defina la configuración de la red inalámbrica, ajuste cada opción de configuración inalámbrica y, a continuación, haga clic en Siguiente.
 7. Si selecciona el botón de opción IP fija en Asignación de dirección IP, haga clic en Configuración... y especifique la dirección IP y la máscara de subred en la pantalla.

 **NOTA:** cuando introduzca una dirección IP fija, no use la dirección "169.254.xxx.xxx", que es utilizada por AutoIP.

8. Ajuste los valores de la pantalla Especifique la configuración de la impresora, y luego haga clic en Siguiente.
9. En la pantalla Programas de la impresora, especifique el programa que desea que se instale y la ruta de instalación y luego haga clic en Siguiente. En este momento la configuración inalámbrica que se ha especificado en la pantalla Defina la configuración de la red inalámbrica se envía a la impresora multifunción.
10. En la pantalla Ha finalizado la configuración inalámbrica, modifique la configuración inalámbrica del ordenador para que coincida con la que se envía a la impresora multifunción, y luego haga clic en Siguiente.

- a. Seleccione Conexiones de red en el Panel de control.
- b. Haga clic con el botón derecho del ratón en Conexiones de red inalámbricas y seleccione Propiedades.
- c. Seleccione la ficha Redes inalámbricas.
- d. Haga clic en Opciones avanzadas.
- e. Realice una de las instrucciones siguientes:

Si el modo inalámbrico ad hoc está configurado para la impresora multifunción:

- o Seleccione Sólo redes de equipo a equipo (ad hoc) y cierre el cuadro de diálogo Opciones avanzadas.

Si el modo inalámbrico de infraestructura está configurado para la impresora multifunción:

- o Seleccione Sólo redes de punto de acceso (infraestructura) y cierre el cuadro de diálogo Opciones avanzadas.

- f. Seleccione la configuración que se va a enviar a la impresora multifunción en la lista del grupo Redes preferidas.
- g. Haga clic en Subir para mover el ajuste al principio de la lista.
- h. Haga clic en Aceptar para cerrar el cuadro de diálogo Propiedades.

11. En la pantalla Impresora configurada, compruebe que la impresora multifunción de la configuración inalámbrica tiene asignada la dirección IP correcta y luego haga clic en Instalar.
12. Si selecciona la casilla de verificación Estoy instalando esta impresora en el servidor en la pantalla Seleccionar impresora y selecciona además la casilla de verificación Controlador PostScript en la pantalla Especifique la configuración de la impresora, aparecerá la pantalla Acuerdo de Licencia de Adobe Systems Inc. Seleccione el botón de opción I accept the terms of the license agreement y, a continuación, haga clic en Instalar.
13. En la pantalla ¡Felicitaciones!, haga clic en Finalizar para terminar la instalación. Para imprimir una página de prueba en la impresora recién instalada, haga clic en el botón Imprimir página de prueba.

Paso 2. Creación de un entorno de red inalámbrica nuevo para el ordenador y la impresora multifunción (Si se debe definir una configuración inalámbrica para el ordenador)

1. Inserte el CD de *controladores y utilidades* en el equipo para iniciar el software de instalación.

 **NOTA:** Si el CD no se inicia automáticamente, haga clic en Inicio →Ejecutar y, a continuación, escriba D:\setup.exe (donde D es la letra de la unidad del CD) y, a continuación, haga clic en Aceptar.

2. Seleccione el botón de opción Instalación en red y, a continuación, haga clic en Siguiente.

 **NOTA:** En Windows Vista, haga clic en Continuar cuando aparezca el cuadro de diálogo Control de cuentas de usuario.

3. Seleccione el botón de opción Configurar una impresora inalámbrica utilizando una conexión inalámbrica (Avanzado) y, a continuación, haga clic en Siguiente.

4. Restablezca la configuración inalámbrica de la impresora multifunción siguiendo los pasos que se indican en la pantalla Restablecer configuración inalámbrica.

5. Cree la configuración inalámbrica del ordenador siguiendo los pasos que se indican en la pantalla Habilitar la comunicación con la impresora y luego haga clic en Siguiente. Los pasos son los siguientes:

- a. Seleccione Conexiones de red en el Panel de control.
- b. Haga clic con el botón derecho del ratón en Conexiones de red inalámbricas y seleccione Propiedades.
- c. Seleccione la ficha Redes inalámbricas.
- d. Asegúrese de que la casilla de verificación Usar Windows para establecer mi configuración de red inalámbrica está activada.

 **NOTA:** Anote la configuración inalámbrica actual del ordenador en los pasos [d](#) y [f](#) para poder restaurarla más adelante.

- e. Haga clic en el botón Opciones avanzadas.
- f. Seleccione Sólo redes de equipo a equipo (ad hoc) y cierre el cuadro de diálogo Opciones avanzadas.
- g. Haga clic en el botón Agregar para abrir el cuadro de diálogo Propiedades de red inalámbrica.
- h. En la ficha Asociación, especifique los datos siguientes y haga clic en Aceptar.

Nombre de red (SSID): dell_device

Autenticación de red: Abierta

Cifrado de datos: Deshabilitado

Red ad hoc: marcada

- i. Haga clic en el botón Subir para mover el SSID que acaba de agregar al principio de la lista.

j. Haga clic en Aceptar para cerrar el cuadro de diálogo Propiedades.

6. En la pantalla Defina la configuración de la red inalámbrica, ajuste cada opción de configuración inalámbrica y, a continuación, haga clic en Siguiente.
7. Si selecciona el botón de opción IP fija en Asignación de dirección IP, haga clic en Configuración... y especifique la dirección IP y la máscara de subred en la pantalla.

 **NOTA:** cuando introduzca una dirección IP fija, no use la dirección "169.254.xxx.xxx", que es utilizada por AutoIP.

8. Ajuste los valores de la pantalla Especifique la configuración de la impresora, y luego haga clic en Siguiente.
9. En la pantalla Programas de la impresora, especifique el programa que desea que se instale y la ruta de instalación y luego haga clic en Siguiente. En este momento la configuración inalámbrica que se ha especificado en la pantalla Defina la configuración de la red inalámbrica se envía a la impresora multifunción.
10. En la pantalla Ha finalizado la configuración inalámbrica, cree en el ordenador la configuración inalámbrica que se envía a la impresora multifunción siguiendo los pasos a continuación, y luego haga clic en Siguiente.
 - a. Seleccione Conexiones de red en el Panel de control.
 - b. Haga clic con el botón derecho del ratón en Conexiones de red inalámbricas y seleccione Propiedades.
 - c. Seleccione la ficha Redes inalámbricas.
 - d. Asegúrese de que la casilla de verificación Usar Windows para establecer mi configuración de red inalámbrica está activada.
 - e. Haga clic en Opciones avanzadas.
 - f. Realice una de las instrucciones siguientes:

Si el modo inalámbrico ad hoc está configurado para la impresora multifunción:

- o Seleccione Sólo redes de equipo a equipo (ad hoc) y cierre el cuadro de diálogo Opciones avanzadas.

Si el modo inalámbrico de infraestructura está configurado para la impresora multifunción:

- o Seleccione Sólo redes de punto de acceso (infraestructura) y cierre el cuadro de diálogo Opciones avanzadas.

- g. Haga clic en Agregar para abrir el cuadro de diálogo Propiedades de red inalámbrica.
- h. Defina la configuración que enviará a la impresora multifunción y haga clic en Aceptar.

- i. Haga clic en Subir para mover el ajuste al principio de la lista.
 - j. Haga clic en Aceptar para cerrar el cuadro de diálogo Propiedades.
- En la pantalla Impresora configurada, compruebe que la impresora multifunción de la configuración inalámbrica tiene asignada la dirección IP correcta y luego haga clic en Instalar.
 - Si selecciona la casilla de verificación Estoy instalando esta impresora en el servidor en la pantalla Seleccionar impresora y selecciona además la casilla de verificación Controlador PostScript en la pantalla Especifique la configuración de la impresora, aparecerá la pantalla Acuerdo de Licencia de Adobe Systems Inc. Seleccione el botón de opción I accept the terms of the license agreement y, a continuación, haga clic en Instalar.
 - En la pantalla ¡Felicitaciones!, haga clic en Finalizar para terminar la instalación. Para imprimir una página de prueba en la impresora recién instalada, haga clic en el botón Imprimir página de prueba.

Utilice la Dell Printer Configuration Web Tool para supervisar el estado de la impresora de red sin abandonar su mesa. Puede ver y/o modificar los valores de configuración de la impresora, comprobar el nivel de tóner y, cuando llegue el momento de solicitar consumibles de repuesto, basta con hacer clic en el enlace de suministros de Dell directamente en el navegador Web.

 **NOTA:** La Dell Printer Configuration Web Tool no está disponible cuando la impresora multifunción está conectada localmente a un servidor de impresión.

Instalación inalámbrica utilizando Dell Printer Configuration Web Tool

Paso 1. Instalación de una impresora multifunción en la red inalámbrica ya operativa (Si ya se ha definido una configuración inalámbrica en el ordenador)

Para redes Dynamic Host Configuration Protocol:

1. Cree la configuración inalámbrica del ordenador siguiendo los pasos a continuación:
 - a. Seleccione Conexiones de red en el Panel de control.
 - b. Haga clic con el botón derecho del ratón en Conexiones de red inalámbricas y seleccione Propiedades.
 - c. Seleccione la ficha Redes inalámbricas.
 - d. Asegúrese de que la casilla de verificación Usar Windows para establecer mi configuración de red inalámbrica está activada.

 **NOTA:** Anote la configuración inalámbrica actual del ordenador en los pasos d y f para poder restaurarla más adelante.

- e. Haga clic en el botón Opciones avanzadas.
- f. Seleccione Sólo redes de equipo a equipo (ad hoc) y cierre el cuadro de diálogo Opciones avanzadas.
- g. Haga clic en el botón Agregar para abrir el cuadro de diálogo Propiedades de red inalámbrica.
- h. En la ficha Asociación, especifique los datos siguientes y haga clic en Aceptar.

Nombre de red (SSID): dell_device

Autenticación de red: Abierta

Cifrado de datos: Deshabilitado

Red ad hoc: marcada

- i. Haga clic en el botón Subir para mover el SSID que acaba de agregar al principio de la lista.
- j. Haga clic en Aceptar para cerrar el cuadro de diálogo Propiedades.



NOTA: Si su sistema operativo es anterior a Windows 2000, cree la configuración según el manual de la herramienta de configuración inalámbrica suministrado por el fabricante del dispositivo inalámbrico.

2. Compruebe la dirección IP asignada por AutoIP en la impresora multifunción.

Por ejemplo: 168.254.1.1

3. Compruebe que la dirección IP del ordenador está asignada por DHCP.
4. Abra Dell Printer Configuration Web Tool utilizando el navegador Web.

Por ejemplo: <http://168.254.1.1/>

5. Modifique la configuración inalámbrica de la impresora multifunción en Dell Printer Configuration Web Tool.
6. Reinicie la impresora multifunción.
7. Restaure la configuración inalámbrica en el ordenador.
 - a. Seleccione Conexiones de red en el Panel de control.
 - b. Haga clic con el botón derecho del ratón en Conexiones de red inalámbricas y seleccione Propiedades.
 - c. Seleccione la ficha Redes inalámbricas.
 - d. Haga clic en Opciones avanzadas.
 - e. Realice una de las instrucciones siguientes:

Si el modo inalámbrico ad hoc está configurado para la impresora multifunción:

- o Seleccione Sólo redes de equipo a equipo (ad hoc) y cierre el cuadro de diálogo Opciones avanzadas.

Si el modo inalámbrico de infraestructura está configurado para la impresora multifunción:

- o Seleccione Sólo redes de punto de acceso (infraestructura) y cierre el cuadro de diálogo Opciones avanzadas.
- f. Seleccione la configuración que se va a enviar a la impresora multifunción en la lista del grupo Redes preferidas.
- g. Haga clic en Subir para mover el ajuste al principio de la lista.
- h. Haga clic en Aceptar para cerrar el cuadro de diálogo Propiedades.



NOTA: Si su sistema operativo es anterior a Windows 2000, cree la configuración según el manual de la herramienta de configuración inalámbrica suministrado por el fabricante del dispositivo inalámbrico.

Para una red con IP fija:

1. Cree la configuración inalámbrica del ordenador siguiendo los pasos a continuación:
 - a. Seleccione Conexiones de red en el Panel de control.
 - b. Haga clic con el botón derecho del ratón en Conexiones de red inalámbricas y seleccione Propiedades.
 - c. Seleccione la ficha Redes inalámbricas.
 - d. Asegúrese de que la casilla de verificación Usar Windows para establecer mi configuración de red inalámbrica está activada.



NOTA: Anote la configuración inalámbrica actual del ordenador en los pasos d y f para poder restaurarla más adelante.

- e. Haga clic en el botón Opciones avanzadas.
- f. Seleccione Sólo redes de equipo a equipo (ad hoc) y cierre el cuadro de diálogo Opciones avanzadas.
- g. Haga clic en el botón Agregar para abrir el cuadro de diálogo Propiedades de red inalámbrica.
- h. En la ficha Asociación, especifique los datos siguientes y haga clic en Aceptar.

Nombre de red (SSID): dell_device

Autenticación de red: Abierta

Cifrado de datos: Deshabilitado

Red ad hoc: marcada

- i. Haga clic en el botón Subir para mover el SSID que acaba de agregar al principio de la lista.
- j. Haga clic en Aceptar para cerrar el cuadro de diálogo Propiedades.



NOTA: Si su sistema operativo es anterior a Windows 2000, cree la configuración según el manual de la herramienta de configuración inalámbrica suministrado por el fabricante del dispositivo inalámbrico.

2. Compruebe la dirección IP del ordenador.

Por ejemplo: 1.2.3.4

3. Especifique la dirección IP en la impresora multifunción.

Por ejemplo: 1.2.3.5

4. Abra Dell Printer Configuration Web Tool utilizando el navegador Web.

Por ejemplo: <http://1.2.3.5/>

5. Modifique la configuración inalámbrica de la impresora multifunción en Dell Printer Configuration Web Tool.

6. Reinicie la impresora multifunción.

7. Restaure la configuración inalámbrica en el ordenador.

- a. Seleccione Conexiones de red en el Panel de control.
- b. Haga clic con el botón derecho del ratón en Conexiones de red inalámbricas y seleccione Propiedades.
- c. Seleccione la ficha Redes inalámbricas.
- d. Haga clic en Opciones avanzadas.
- e. Realice una de las instrucciones siguientes:

Si el modo inalámbrico ad hoc está configurado para la impresora multifunción:

- o Seleccione Sólo redes de equipo a equipo (ad hoc) y cierre el cuadro de diálogo Opciones avanzadas.

Si el modo inalámbrico de infraestructura está configurado para la impresora

multifunción:

- o Seleccione Sólo redes de punto de acceso (infraestructura) y cierre el cuadro de diálogo Opciones avanzadas.
- f. Seleccione la configuración que se va a enviar a la impresora multifunción en la lista del grupo Redes preferidas.
- g. Haga clic en Subir para mover el ajuste al principio de la lista.
- h. Haga clic en Aceptar para cerrar el cuadro de diálogo Propiedades.



NOTA: Si su sistema operativo es anterior a Windows 2000, cree la configuración según el manual de la herramienta de configuración inalámbrica suministrado por el fabricante del dispositivo inalámbrico.

Paso 2. Creación de un entorno de red inalámbrica nuevo para el ordenador y la impresora multifunción (Si se debe definir una configuración inalámbrica para el ordenador)

Para redes Dynamic Host Configuration Protocol:

1. Cree la configuración inalámbrica del ordenador siguiendo los pasos a continuación:
 - a. Seleccione Conexiones de red en el Panel de control.
 - b. Haga clic con el botón derecho del ratón en Conexiones de red inalámbricas y seleccione Propiedades.
 - c. Seleccione la ficha Redes inalámbricas.
 - d. Asegúrese de que la casilla de verificación Usar Windows para establecer mi configuración de red inalámbrica está activada.



NOTA: Anote la configuración inalámbrica actual del ordenador en los pasos e y g para poder restaurarla más adelante.

- e. Haga clic en el botón Opciones avanzadas.
- f. Seleccione Sólo redes de equipo a equipo (ad hoc) y cierre el cuadro de diálogo Opciones avanzadas.
- g. Haga clic en el botón Agregar para abrir el cuadro de diálogo Propiedades de red inalámbrica.
- h. En la ficha Asociación, especifique los datos siguientes y haga clic en Aceptar.

Nombre de red (SSID): dell_device

Autenticación de red: Abierta

Cifrado de datos: Deshabilitado

Red ad hoc: marcada

- i. Haga clic en el botón Subir para mover el SSID que acaba de agregar al principio de la lista.
- j. Haga clic en Aceptar para cerrar el cuadro de diálogo Propiedades.



NOTA: Si su sistema operativo es anterior a Windows 2000, cree la configuración según el manual de la herramienta de configuración inalámbrica suministrado por el fabricante del dispositivo inalámbrico.

2. Compruebe la dirección IP asignada por AutoIP en la impresora multifunción.

Por ejemplo: 168.254.1.1

3. Compruebe que la dirección IP del ordenador está asignada por DHCP.
4. Abra Dell Printer Configuration Web Tool utilizando el navegador Web.

Por ejemplo: <http://168.254.1.1>

5. Consulte "[Imprimir Configuraciones del Servidor](#)" en "[Dell Printer Configuration Web Tool](#)" para crear una configuración inalámbrica.
6. Reinicie la impresora multifunción.
7. Restaure la configuración inalámbrica en el ordenador.
 - a. Seleccione Conexiones de red en el Panel de control.
 - b. Haga clic con el botón derecho del ratón en Conexiones de red inalámbricas y seleccione Propiedades.
 - c. Seleccione la ficha Redes inalámbricas.
 - d. Asegúrese de que la casilla de verificación Usar Windows para establecer mi configuración de red inalámbrica está activada.
 - e. Haga clic en Opciones avanzadas.
 - f. Realice una de las instrucciones siguientes:

Si el modo inalámbrico ad hoc está configurado para la impresora multifunción:

- o Seleccione Sólo redes de equipo a equipo (ad hoc) y cierre el cuadro de diálogo Opciones avanzadas.

Si el modo inalámbrico de infraestructura está configurado para la impresora multifunción:

- o Seleccione Sólo redes de punto de acceso (infraestructura) y cierre el cuadro de diálogo Opciones avanzadas.
- g. Haga clic en Agregar para abrir el cuadro de diálogo Propiedades de red inalámbrica.
- h. Defina la configuración que enviará a la impresora multifunción y haga clic en Aceptar.
- i. Haga clic en Subir para mover el ajuste al principio de la lista.
- j. Haga clic en Aceptar para cerrar el cuadro de diálogo Propiedades.



NOTA: Si su sistema operativo es anterior a Windows 2000, cree la configuración según el manual de la herramienta de configuración inalámbrica suministrado por el fabricante del dispositivo inalámbrico.

Para una red con IP fija:

1. Cree la configuración inalámbrica del ordenador siguiendo los pasos a continuación:
 - a. Seleccione Conexiones de red en el Panel de control.
 - b. Haga clic con el botón derecho del ratón en Conexiones de red inalámbricas y seleccione Propiedades.
 - c. Seleccione la ficha Redes inalámbricas.
 - d. Asegúrese de que la casilla de verificación Usar Windows para establecer mi configuración de red inalámbrica está activada.



NOTA: Anote la configuración inalámbrica actual del ordenador en los pasos [d](#) y [f](#) para poder restaurarla más adelante.

- e. Haga clic en el botón Opciones avanzadas.
- f. Seleccione Sólo redes de equipo a equipo (ad hoc) y cierre el cuadro de diálogo Opciones avanzadas.
- g. Haga clic en el botón Agregar para abrir el cuadro de diálogo Propiedades de red inalámbrica.
- h. En la ficha Asociación, especifique los datos siguientes y haga clic en Aceptar.

Nombre de red (SSID): dell_device

Autenticación de red: Abierta

Cifrado de datos: Deshabilitado

Red ad hoc: marcada

- i. Haga clic en el botón Subir para mover el SSID que acaba de agregar al principio de la lista.

j. Haga clic en Aceptar para cerrar el cuadro de diálogo Propiedades.



NOTA: Si su sistema operativo es anterior a Windows 2000, cree la configuración según el manual de la herramienta de configuración inalámbrica suministrado por el fabricante del dispositivo inalámbrico.

2. Compruebe la dirección IP del ordenador.

Por ejemplo: 1.2.3.4

3. Especifique la dirección IP en la impresora multifunción.

Por ejemplo: 1.2.3.5

4. Abra Dell Printer Configuration Web Tool utilizando el navegador Web.

Por ejemplo: <http://1.2.3.5>

5. Modifique la configuración inalámbrica de la impresora multifunción en Dell Printer Configuration Web Tool.

6. Reinicie la impresora multifunción.

7. Restaure la configuración inalámbrica en el ordenador.

- a. Seleccione Conexiones de red en el Panel de control.
- b. Haga clic con el botón derecho del ratón en Conexiones de red inalámbricas y seleccione Propiedades.
- c. Seleccione la ficha Redes inalámbricas.
- d. Asegúrese de que la casilla de verificación Usar Windows para establecer mi configuración de red inalámbrica está activada.
- e. Haga clic en Opciones avanzadas.
- f. Realice una de las instrucciones siguientes:

Si el modo inalámbrico ad hoc está configurado para la impresora multifunción:

- o Seleccione Sólo redes de equipo a equipo (ad hoc) y cierre el cuadro de diálogo Opciones avanzadas.

Si el modo inalámbrico de infraestructura está configurado para la impresora multifunción:

- o Seleccione Sólo redes de punto de acceso (infraestructura) y cierre el cuadro de diálogo Opciones avanzadas.

- g. Haga clic en Agregar para abrir el cuadro de diálogo Propiedades de red inalámbrica.
- h. Defina la configuración que enviará a la impresora multifunción y haga clic en Aceptar.
- i. Haga clic en Subir para mover el ajuste al principio de la lista.
- j. Haga clic en Aceptar para cerrar el cuadro de diálogo Propiedades.

 **NOTA:** Si su sistema operativo es anterior a Windows 2000, cree la configuración según el manual de la herramienta de configuración inalámbrica suministrado por el fabricante del dispositivo inalámbrico.

Configuración inalámbrica mediante Dell Printer Configuration Web Tool - Configuración avanzada

Punto de acceso (Red de Infraestructura, DHCP)

1. Cree una configuración inalámbrica nueva para el ordenador.
 - a. Seleccione Conexiones de red en el Panel de control.
 - b. Haga clic con el botón derecho del ratón en Conexiones de red inalámbricas y seleccione Propiedades.
 - c. Seleccione la ficha Redes inalámbricas.
 - d. Asegúrese de que la casilla de verificación Usar Windows para establecer mi configuración de red inalámbrica está activada.

 **NOTA:** Anote la configuración inalámbrica actual del ordenador en los pasos d y g para poder restaurarla más adelante.

- e. Haga clic en el botón Opciones avanzadas.
- f. Seleccione Sólo redes de equipo a equipo (ad hoc) y cierre el cuadro de diálogo Opciones avanzadas.
- g. Haga clic en el botón Agregar para abrir el cuadro de diálogo Propiedades de red inalámbrica.
- h. En la ficha Asociación, especifique los datos siguientes y haga clic en Aceptar.

Nombre de red (SSID): dell_device

Autenticación de red: Abierta

Cifrado de datos: Deshabilitado

Red ad hoc: marcada

- i. Haga clic en el botón Subir para mover el SSID que acaba de agregar al principio de la lista.
- j. Haga clic en Aceptar para cerrar el cuadro de diálogo Propiedades.

 **NOTA:** Si su sistema operativo es anterior a Windows 2000, cree la configuración según el manual de la herramienta de configuración inalámbrica suministrado por el fabricante del dispositivo inalámbrico.

2. Especifique la dirección IP del adaptador de impresora inalámbrica.

a. Restablezca la configuración predeterminada del adaptador inalámbrico.

i. Pulse Menú en el Panel de control de la impresora.

ii. Desplácese hacia abajo y seleccione Menú Admin.

iii. Desplácese hacia abajo y seleccione Red Inalámbrica.

iv. Desplácese hacia abajo y seleccione Restablecer MPC.

v. Reinicie la impresora multifunción.

b. Recupere la dirección IP del adaptador inalámbrico de la impresora multifunción.

i. Pulse Menú en el Panel de control de la impresora.

ii. Desplácese hacia abajo y seleccione Menú Admin.

iii. Desplácese hacia abajo y seleccione Red Inalámbrica.

iv. Desplácese hacia abajo y seleccione TCP/IP.

v. Desplácese hacia abajo y seleccione Dirección IP.

(Rango de la dirección IP predeterminada: 169.254. *xxx.yyy*, donde "*xxx*" e "*yyy*" son variables en el intervalo de 0 a 255)

3. Acceda a Dell Printer Configuration Web Tool mediante el navegador del ordenador.

a. Asigne la dirección TCP/IP mediante el modo DHCP (Modifique las propiedades TCP/IP para obtener la dirección IP automáticamente).

b. Asegúrese de que el ordenador tiene el mismo rango de dirección IP que el adaptador inalámbrico de la impresora.

Por ejemplo, 169.254. *xxx.zzz*, donde "*xxx*" and "*zzz*" son variables en el intervalo de 0 a 255

c. Acceda al Dell Printer Configuration Web Tool mediante el navegador Web e introduzca, a continuación, los valores de configuración del adaptador inalámbrico en el campo de dirección del navegador.

Por ejemplo, [http://169.254. *xxx.yyy*/](http://169.254. <i>xxx.yyy</i>/), donde "*xxx*" and "*yyy*" son variables en el intervalo de 0 a 255 (La dirección IP del adaptador inalámbrico)

d. Modifique los valores de configuración (Modo de comunicación/SSID) desde el Dell Printer Configuration Web Tool.

i. Haga clic en Configuración del servidor de impresión en la barra de navegación de la izquierda.

- ii. Haga clic en la ficha Configuración del servidor de impresión.
 - iii. Haga clic en la subficha TCP/IP.
 - iv. Seleccione DHCP.
 - v. Haga clic en el botón Aplicar configuración nueva sin reiniciar la impresora multifunción (No tenga en cuenta las instrucciones en pantalla para reiniciar la impresora multifunción).
 - vi. Haga clic en la subficha LAN inalámbrica.
 - vii. Modifique el parámetro SSID (según el SSID del punto de acceso) y cambie el Tipo de red a Infraestructura.
 - viii. Haga clic en el botón Reiniciar la impresora para aplicar la configuración nueva.
4. Una vez que el adaptador inalámbrico de la impresora esté correctamente configurado, podrá utilizar el método de instalación de impresora en red típico para completar la instalación del controlador.
 5. Para comunicarse con la impresora multifunción, deberá restaurar la configuración inalámbrica anterior en el ordenador.
 6. Restaure la configuración inalámbrica anterior en el ordenador.
 - a. Seleccione Conexiones de red en el Panel de control.
 - b. Haga clic con el botón derecho del ratón en Conexiones de red inalámbricas y seleccione Propiedades.
 - c. Seleccione la ficha Redes inalámbricas.
 - d. Haga clic en el botón Opciones avanzadas .
 - e. Seleccione Sólo redes de punto de acceso (infraestructura) y cierre el cuadro de diálogo Opciones avanzadas (aplicable a impresoras con modo de infraestructura inalámbrica).
 - f. Seleccione la configuración que se va a enviar a la impresora multifunción en la lista del grupo Redes preferidas.
 - g. Haga clic en Subir para mover el ajuste al principio de la lista.
 - h. Haga clic en Aceptar para cerrar el cuadro de diálogo Propiedades.

 **NOTA:** Si su sistema operativo es anterior a Windows 2000, cree la configuración según el manual de la herramienta de configuración inalámbrica suministrado por el fabricante del dispositivo inalámbrico.

Punto de acceso (Red de de IP fija, Infraestructura)

1. Asegúrese de que las direcciones del ordenador y del punto de acceso están en el mismo rango IP. Utilice las mismas direcciones de máscara de subred y pasarela del ordenador para los valores del punto de acceso.
2. Cree una configuración inalámbrica nueva del ordenador siguiendo los pasos a continuación:
 - a. Seleccione Conexiones de red en el Panel de control.

- b. Haga clic con el botón derecho del ratón en Conexiones de red inalámbricas y seleccione Propiedades.
- c. Seleccione la ficha Redes inalámbricas.
- d. Asegúrese de que la casilla de verificación Usar Windows para establecer mi configuración de red inalámbrica está activada.

 **NOTA:** Anote la configuración inalámbrica actual del ordenador en los pasos d y f para poder restaurarla más adelante.

- e. Haga clic en el botón Opciones avanzadas.
- f. Seleccione Sólo redes de equipo a equipo (ad hoc) y cierre el cuadro de diálogo Opciones avanzadas.
- g. Haga clic en el botón Agregar para abrir el cuadro de diálogo Propiedades de red inalámbrica.
- h. En la ficha Asociación, especifique los datos siguientes y haga clic en Aceptar.

Nombre de red (SSID): dell_device

Autenticación de red: Abierta

Cifrado de datos: Deshabilitado

Red ad hoc: Activada

- i. Haga clic en el botón Subir para mover el SSID que acaba de agregar al principio de la lista.
- j. Haga clic en Aceptar para cerrar el cuadro de diálogo Propiedades.

 **NOTA:** Si su sistema operativo es anterior a Windows 2000, cree la configuración según el manual de la herramienta de configuración inalámbrica suministrado por el fabricante del dispositivo inalámbrico.

3. Compruebe la dirección IP, la máscara de subred y la dirección de pasarela del ordenador.

Por ejemplo: IP: 192.168.1.1 192.168.1.1

Máscara de subred: 255.255.0.0

4. Defina la dirección IP en el Panel de control de la impresora multifunción de modo que esté en el mismo rango que la del ordenador. Utilice las mismas direcciones de máscara de subred y pasarela de la impresora multifunción para la configuración del ordenador.
 - a. Pulse el botón Menú.
 - b. Desplácese al menú Admin.
 - c. Seleccione Red inalámbrica.
 - d. Seleccione TCP/IP.

- e. Seleccione Obtener Dirección IP.
- f. Seleccione Panel.
- g. Vuelva a Dirección IP.
- h. Introduzca la dirección IP manualmente utilizando los botones de dirección del panel del control y pulse el botón Intro.

Por ejemplo: 192.168.1.2

- i. Vuelva a Máscara de subred.
- j. Introduzca la dirección de máscara de subred utilizando los botones de dirección del Panel del control y pulse el botón <Intro>.
- k. Vuelva a Dirección de Pasarela.
- l. Introduzca la dirección de pasarela utilizando los botones de dirección del Panel del control y pulse el botón <Intro>.
- m. Reinicie la impresora multifunción.

- 5. Abra Dell Printer Configuration Web Tool utilizando el navegador Web.

Por ejemplo: <http://192.168.1.2>

- 6. Modifique la configuración inalámbrica de la impresora multifunción en Dell Printer Configuration Web Tool.
 - a. Haga clic en Configuración del servidor de impresión en la barra de navegación de la izquierda.
 - b. Haga clic en la ficha Configuración del servidor de impresión.
 - c. Haga clic en la subficha LAN inalámbrica.
 - d. Modifique el parámetro SSID (según el SSID del punto de acceso) y cambie el Tipo de red a Infraestructura.
 - e. Haga clic en el botón Reiniciar la impresora para aplicar la configuración nueva.
- 7. Restaure la configuración inalámbrica anterior en el ordenador.
 - a. Seleccione Conexiones de red en el Panel de control.
 - b. Haga clic con el botón derecho del ratón en Conexiones de red inalámbricas y seleccione Propiedades.
 - c. Seleccione la ficha Redes inalámbricas.
 - d. Haga clic en Opciones avanzadas.
 - e. Realice una de las operaciones siguientes.

Si el modo inalámbrico ad hoc está configurado para la impresora multifunción:

- o Seleccione Sólo redes de equipo a equipo (ad hoc) y cierre el cuadro de diálogo Opciones avanzadas.

Si el modo inalámbrico de infraestructura está configurado para la impresora multifunción:

- o Seleccione Sólo redes de punto de acceso (infraestructura) y cierre el cuadro de diálogo Opciones avanzadas.
- f. Seleccione la configuración que se va a enviar a la impresora multifunción en la lista del grupo Redes preferidas.

g. Haga clic en Subir para mover el ajuste al principio de la lista.

8. Haga clic en Aceptar para cerrar el cuadro de diálogo Propiedades.

 **NOTA:** Si su sistema operativo es anterior a Windows 2000, cree la configuración según el manual de la herramienta de configuración inalámbrica suministrado por el fabricante del dispositivo inalámbrico.

Confirmación de la instalación del adaptador de la impresora inalámbrico

Imprima una página de configuración del sistema para verificar que el adaptador de impresora inalámbrica opcional se ha instalado correctamente.

1. Pulse ▼ hasta que aparezca >CONFIGURACIÓN y, a continuación, pulse ✓ .
2. Pulse ▼ hasta que aparezca >Informes y, a continuación, pulse ✓ .
3. Aparece Configuración del sistema. Pulse ✓ .

Se imprime la página de configuración del sistema.

4. Compruebe que Adaptador LAN inalámbrica aparece en la configuración del sistema en Opciones de impresora.

Si no aparece, apague la impresora multifunción, desenchufe el cable de alimentación y vuelva a instalar el adaptador de la impresora inalámbrica opcional.

Instrucciones para el material de impresión

Material de impresión se considera papel, transparencias, etiquetas, sobres, papel tratado y otros. La impresora multifunción proporciona una alta calidad de impresión en muchos materiales de impresión. Seleccionar el material de impresión adecuado para la impresora multifunción le ayudará a evitar problemas de impresión. En esta sección se describe cómo seleccionar el material de impresión, cómo cuidarlo y cómo cargarlo en la bandeja de 250 hojas estándar o en el alimentador de papel de 550 hojas opcional.

- [Papel](#)
 - [Transparencias](#)
 - [Sobres](#)
 - [Etiquetas](#)
 - [Almacenamiento del material de impresión](#)
 - [Identificación de los orígenes y especificaciones del material de impresión](#)
-

Papel

Para obtener la mejor calidad de impresión en color, utilice papel xerográfico de 75 g/m² (20 libras) de fibra larga. Para obtener la mejor calidad de impresión en blanco y negro, utilice papel xerográfico de 90 g/m² (24 libras) de fibra larga. Antes de comprar grandes cantidades de cualquier material de impresión, Dell recomienda probar con una muestra primero.

Al cargar el papel, identifique la cara de impresión recomendada en el paquete y cárguelo correctamente. Para obtener instrucciones detalladas de carga, consulte "[Carga del material de impresión en bandejas estándar y opcionales](#)" y "[Carga del alimentador multiuso](#)".

Características del papel

Las características de papel definidas a continuación afectan a la calidad y fiabilidad de la impresión. Dell recomienda tener presentes estas instrucciones al planificar la adquisición de grandes cantidades de papel.

Peso

La bandeja puede cargar automáticamente papel cuyo peso oscile entre 60 y 216 g/m² (entre 16 y 60 libras de alta calidad) de fibra larga. El alimentador multiuso puede cargar automáticamente papel cuyo peso oscile entre 60 y 216 g/m² (entre 16 y 80 libras de alta calidad) de fibra larga. Es posible que el papel de peso inferior a 60 g/m² (16 libras) no sea lo bastante rígido para una correcta alimentación, lo que provocaría atascos. Para obtener los mejores resultados, utilice papel de 75 g/m² (20 libras de alta calidad) de fibra larga.

Curvatura

La curvatura es la tendencia del material de impresión a curvarse por los bordes. La curvatura excesiva

puede provocar problemas de alimentación del papel. La curvatura suele producirse después de que el papel pase por la impresora multifunción, donde resulta expuesto a altas temperaturas. Almacenar el papel sin empaquetar, incluso en la bandeja de papel, puede causar curvaturas en el papel antes de su impresión y provocar problemas de alimentación sea cual sea el grado de humedad. Si imprime en papel abarquillado, alíselo e introdúzcalo en el alimentador multiuso.

Suavidad

El grado de suavidad del papel afecta directamente a la calidad de impresión. Si el papel es demasiado áspero, el tóner no impregna el papel de forma adecuada, lo que tiene como resultado una mala calidad de impresión. Si el papel es demasiado suave, puede provocar problemas de alimentación. La suavidad comprendida entre 100 y 300 puntos Sheffield proporciona la mejor calidad de impresión.

Nivel de humedad

La cantidad de humedad del papel afecta tanto a la calidad de impresión como a la capacidad que tiene la impresora multifunción para cargar el papel correctamente. Deje el papel en el envoltorio original hasta que vaya a utilizarlo. De este modo, se evitarán problemas de impresión derivados de una exposición innecesaria del papel a la humedad.

Dirección de la fibra

Fibra hace referencia a la alineación de las fibras del papel en una hoja. La fibra puede ser del tipo fibra larga, en el sentido de la longitud del papel, o fibra corta, en el sentido de la anchura del papel. Para el papel de 60 a 135 g/m² (de 16 a 36 libras de alta calidad), se recomienda la fibra larga. Para el papel con un peso superior a 135 g/m² (36 libras de alta calidad) es aconsejable la fibra corta.

Contenido de fibra

La mayoría del papel xerográfico de alta calidad está fabricado con pulpa de madera 100% química. El papel que contiene fibras como el algodón posee características que pueden dificultar el manejo del papel.

Papel recomendado

Para garantizar la mejor calidad de impresión y fiabilidad en la alimentación, utilice papel xerográfico de 75 g/m² (20 libras). Los tipos de papel comercial diseñados de forma genérica también proporcionan una calidad de impresión aceptable. Utilice únicamente papel que pueda soportar altas temperaturas sin perder el color, provocar manchas de tinta o liberar emisiones peligrosas. El proceso de impresión láser calienta el papel a altas temperaturas. Consulte con el fabricante o distribuidor si el papel elegido es aceptable para impresoras láser.

Imprima siempre varias muestras antes de comprar grandes cantidades de cualquier tipo de material de impresión. Cuando seleccione un material de impresión, tenga en cuenta el peso, el contenido en fibra y el color.

Papel no recomendado

No es aconsejable utilizar con la impresora multifunción los tipos de papel siguientes:

- Papel tratado químicamente, utilizado para hacer copias sin papel carbón, también denominado papel sin carbón, papel sin copia carbón (CCP) o papel que no necesita carbón (NCR).
- Papel preimpreso con productos químicos que puedan contaminar la impresora multifunción.
- Papel preimpreso que se pueda ver afectado por la temperatura de la unidad de fusor de la impresora.
- Papel preimpreso que necesite un registro (ubicación exacta de la impresión en la página) mayor que ± 0.09 pulg., como los formularios de reconocimiento óptico de caracteres (OCR).

En algunos casos se puede ajustar el registro con el programa de software para imprimir correctamente en estos formularios.

- Papel tratado (borrable de alta calidad), papel sintético, térmico
- Papel con bordes ásperos, con superficie de textura áspera o gruesa o con curvaturas
- Papel reciclado que contenga más de un 25% de material de desecho que no cumpla con los requisitos de la norma DIN 309
- Formularios o documentos multicopia
- La calidad de impresión podría disminuir (es posible que aparezcan espacios en blanco o manchas en el texto) cuando se imprime en papel ácido o de talco.

Selección del papel

La selección correcta del papel evita atascos y asegura una impresión sin problemas.

Para evitar atascos o una baja calidad de impresión:

- Utilice siempre papel nuevo, sin dañar.
- Antes de cargar el papel, identifique la cara de impresión recomendada del papel. Esta información suele venir indicada en el embalaje del papel.
- No utilice papel que haya cortado o recortado.
- No mezcle tamaños, pesos o tipos de material de impresión en el mismo origen. Esto podría producir atascos de papel.
- No extraiga las bandejas mientras se está imprimiendo o aparezca Imprimiendo en el panel del operador.
- Asegúrese de que el valor de Tipo de Papel es correcto. (Consulte [Configuraciones de Bandeja](#) para obtener información detallada sobre estos ajustes.)
- Asegúrese de que el papel se carga correctamente en la bandeja.
- Flex paper back and forth, and then fan them. Alinee los bordes de la pila sobre una superficie

nivelada.

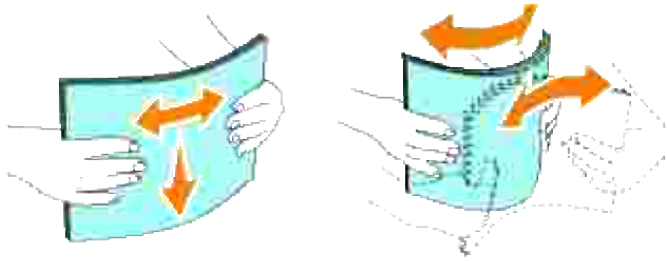

Selección de formularios preimpresos y papel con cabecera

Siga estas instrucciones cuando seleccione formularios preimpresos y papel con cabecera para la impresora multifunción:

- Para obtener el mejor resultado, utilice papel de fibra larga.
- Utilice únicamente formularios y cabeceras impresos mediante un proceso de impresión con desviación litográfica o de grabado.
- Elija tipos de papel que absorban la tinta sin provocar manchas.
- Evite utilizar papel con superficie de textura áspera o gruesa.
- Utilice papel impreso con tintas resistentes al calor, diseñados para su uso en copiadoras xerográficas. La tinta debe soportar temperaturas de 225°C (437°F) sin derretirse ni liberar emisiones peligrosas.
- Utilice tintas que no se vean afectadas por la resina del tóner o por la silicona de la unidad de fusor. Las tintas que se imprimen mediante un proceso de oxidación o tintas oleosas deben cumplir estos requisitos, las de látex puede que no. Si tiene alguna duda, póngase en contacto con el proveedor de papel.

Impresión con cabecera

Consulte con el fabricante o distribuidor si la cabecera preimpresa elegida es aceptable para impresoras láser.

La orientación de página es importante al imprimir con cabecera. Utilice la siguiente tabla para obtener ayuda sobre la carga de papel con cabecera en los orígenes del material de impresión.

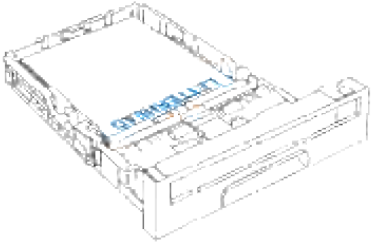
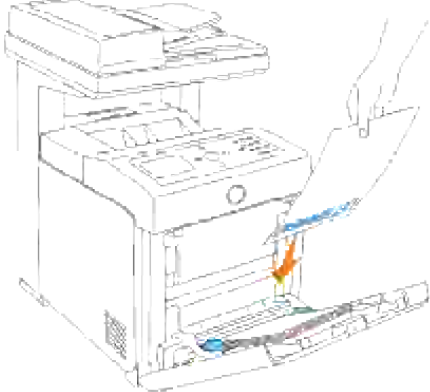
Origen de material de impresión	Cara de impresión	Orientación de página
<p>Bandeja de 250 hojas estándar</p> <p>Alimentador de papel de 550 hojas opcional</p>	<p>Boca arriba</p> 	<p>La cabecera entra en la impresora multifunción al final</p>
<p>Alimentador multiuso</p>	<p>Boca abajo</p> 	<p>La cabecera se introduce en la impresora multifunción en primer lugar</p>

Selección de papel con perforaciones

La cantidad y ubicación de los orificios y las técnicas de fabricación pueden variar en las distintas marcas de papel con perforaciones. No obstante, es posible que no se pueda imprimir en el papel según la situación de los agujeros en el papel.

Tenga en cuenta las siguientes instrucciones para seleccionar y utilizar papel con perforaciones:

- Pruebe papel de distintos fabricantes antes de solicitar y utilizar grandes cantidades de papel con perforaciones.
- El papel se debe perforar durante el proceso de fabricación y no agujerear cuando ya están las pilas empaquetadas. El papel perforado puede provocar atascos cuando se cargan varias hojas en la impresora multifunción. Esto podría producir atascos de papel.
- El papel con perforaciones puede contener más partículas de polvo que el papel normal. Es posible que tenga que limpiar la impresora multifunción más veces y que la fiabilidad de carga no sea tan buena como con papel normal.
- Las instrucciones de peso para el papel con perforaciones son las mismas que para el papel sin perforaciones.

Transparencias

Puede cargar hasta 75 hojas de transparencias para un solo trabajo de impresión. Antes de comprar grandes cantidades de cualquier material de impresión, Dell recomienda probar con una muestra primero.

Al imprimir en transparencias:

- Defina Transparencia en el controlador de impresora para evitar dañar la impresora multifunción.
- Utilice transparencias diseñadas específicamente para impresoras láser. No utilice transparencias estándar. Las transparencias deben soportar temperaturas de 205°C (401°F) sin derretirse, perder el color, desviarse o liberar emisiones peligrosas.
- Evite dejar huellas en las transparencias. Esto podría causar una baja calidad de impresión.
- Antes de cargar transparencias, airee la pila para evitar que las hojas se peguen entre sí?
- La impresora multifunción no admite el uso de transparencias que no sean blancas.

Selección de transparencias

La impresora multifunción puede imprimir directamente en transparencias diseñadas para su uso en impresoras láser. La calidad de impresión y durabilidad dependen de la transparencia utilizada. Antes de comprar grandes cantidades de cualquier material de impresión, Dell recomienda probar con una muestra primero.

El valor de tipo de papel para el alimentador multiuso debe estar definido en *Transparencia* para evitar atascos. (Consulte [Configuraciones de Bandeja](#) para obtener información detallada sobre este valor.) Para determinar si se pueden utilizar las transparencias con impresoras láser que las calienten hasta temperaturas de 205°C (401°F), consulte con el fabricante o el distribuidor. Utilice únicamente transparencias que puedan soportar estas temperaturas sin derretirse, perder el color, desviarse ni liberar emisiones peligrosas.

Sobres

Puede cargar una pila de sobres de hasta 15 mm de altura en el alimentador multiuso para un solo trabajo de impresión. Según el tipo de sobre y cómo se hayan guardado, si carga una gran cantidad de ellos, dentro del rango máximo, es posible que no entren en la impresora multifunción. En tal caso, reduzca el número de sobres de la pila. Según el sobre que se elija, es posible que produzcan pequeñas arrugas de intensidad variable. Antes de comprar grandes cantidades de cualquier material de impresión, Dell recomienda probar con una muestra primero. Para obtener instrucciones sobre cómo cargar un sobre, consulte "[Carga del alimentador multiuso](#)".

Al imprimir en sobres:

- Utilice sólo sobres de alta calidad diseñados para impresoras láser.
 - Defina la opción de material de impresión de origen en el alimentador multiuso. Defina el tipo de papel Sobre, y seleccione el tamaño correcto de los sobres en el controlador de impresora.
 - Para obtener el mejor rendimiento, utilice sobres fabricados con papel de 75 g/m² (20 libras de alta calidad). Puede cargar papel de hasta 105 g/m² (28 libras de alta calidad) de peso en el alimentador de sobres siempre que el contenido de algodón sea inferior o igual a 25%. Los sobres con un contenido de algodón del 100% no deben exceder los 90 g/m² (24 libras de alta calidad).
 - Utilice únicamente sobres nuevos, sin daños.
 - Para obtener los mejores resultados, no utilice sobres que:
 - Tengan excesivos dobleces o curvaturas.
 - Estén pegados o dañados de cualquier forma.
 - Contengan ventanas, agujeros, perforaciones, recortes o repujados
 - Utilicen cierres metálicos, nudos con hilos o barras de doblez metálicas.
 - Tengan un diseño de interbloqueo.
 - Tengan pegados sellos de correo.
 - Tengan algún adhesivo visible cuando la solapa está en posición de sellado o cerrado.
 - Tengan bordes con muescas o esquinas dobladas.
 - Tengan terminaciones ásperas, arrugadas o dobladas.
 - Utilice sobres que puedan soportar temperaturas de 205°C (401°F) sin sellarse, curvarse de forma excesiva, arrugarse ni liberar emisiones peligrosas. Si tiene alguna duda acerca de los sobres que piensa utilizar, consulte con el proveedor de sobres.
 - Ajuste la guía a la anchura de los sobres.
 - Para cargar sobres en el alimentador multiuso, insértelos con la solapa cerrada y el borde corto mirando hacia la impresora multifunción. La cara de impresión debe estar boca abajo.
 - Para obtener instrucciones sobre cómo cargar un sobre, consulte "[Carga del alimentador multiuso](#)".
 - Utilice sobres de un mismo tamaño en un trabajo de impresión.
 - Asegúrese de que la humedad es baja, ya que una humedad alta (más del 60%) y las elevadas temperaturas de impresión podrían sellar los sobres.
-

Etiquetas

La impresora multifunción puede imprimir en muchas etiquetas diseñadas para las impresoras láser. El adhesivo de la etiqueta, la cara recomendada del paquete de impresión y las capas de protección deben poder soportar una temperatura de 205°C (401°F) y una presión de 25 libras por pulgada cuadrada (psi). Antes de comprar grandes cantidades de cualquier material de impresión, Dell recomienda probar con una

muestra primero.

Al imprimir en etiquetas:

- Defina el tipo de papel **Etiqueta** en la **Configuración de bandeja**. Defina el tipo de papel **Etiqueta** en el controlador de impresora.
 - No cargue etiquetas con papel o transparencias juntas en la misma bandeja. Esto podría producir atascos de papel.
 - No utilice hojas de etiquetas con un material de soporte liso.
 - No imprima dentro del margen de separación de 1 mm.
 - Utilice hojas con etiquetas completas. Las hojas incompletas pueden provocar que las etiquetas se despeguen durante la impresión, causando un atasco. Las hojas incompletas dañan también la impresora multifunción y el cartucho con material adhesivo, lo que podría anular la garantía de los mismos.
 - Utilice etiquetas que puedan soportar temperaturas de 205°C (401°F) sin sellarse, curvarse de forma excesiva, arrugarse ni liberar emisiones peligrosas.
 - No imprima dentro del borde de la etiqueta de 1 mm, de las perforaciones o entre márgenes de separación de la etiqueta.
 - No utilice hojas de etiquetas que tengan adhesivo hasta el borde de la hoja. Dell recomienda la aplicación por zonas del adhesivo con una separación de al menos 1 mm de los bordes. El material adhesivo contamina la impresora multifunción y podría anular la garantía.
 - Si no es posible la aplicación por zonas del adhesivo, debe eliminarse una franja de 3 mm del borde inicial y lateral, así como utilizar un adhesivo que no gotee.
 - Elimine una franja de 3 mm del borde inicial para evitar que las etiquetas se despeguen dentro de la impresora multifunción.
 - Es preferible utilizar la orientación vertical, en especial al imprimir códigos de barras.
 - No utilice etiquetas que tengan el adhesivo visible.
-

Almacenamiento del material de impresión

Las siguientes instrucciones le ayudarán a evitar problemas de carga del material de impresión y de calidad de impresión desigual.

- Para obtener los mejores resultados, almacene el material de impresión en un entorno en el que la temperatura sea aproximadamente de 21°C (70°F) y la humedad relativa sea del 40%.
- Es preferible guardar las cajas de material de impresión en una estantería o palé que en el suelo directamente.
- Si guarda paquetes individuales de material de impresión fuera de su caja original, compruebe que estén sobre una superficie plana de forma que los bordes y esquinas no se arruguen.

- No coloque nada sobre los paquetes de material de impresión.

Identificación de los orígenes y especificaciones del material de impresión

En las siguientes tablas se proporciona información sobre los orígenes estándar y opcionales.

Tamaños y compatibilidad del material de impresión

	Alimentador multiuso	Bandeja de 250 hojas estándar	Alimentador de papel de 550 hojas opcional	Duplexador opcional
A4	S	S	S	S
A5	S	S	S	S
B5	S	S	S	S
Carta	S	S	S	S
Folio (8,5 x 13 pulg.)	S	S	S	S
Legal (8,5 x 14 pulg.)	S	S	S	S
Ejecutivo	S	S	S	S
Sobre COM-10	S	N	N	N
Monarca	S	N	N	N
C5	S	N	N	N
DL	S	N	N	N
Tamaño de impresión especificado por el usuario	S*1	S*2	S*2	S*3

*1 La bandeja admite material de impresión especificado por el usuario, de 76,2 mm a 220 mm de ancho por 98,4 mm a 355,6 mm de largo.

*2 La bandeja admite material de impresión especificado por el usuario, de 148,5 mm a 215,9 mm de ancho por 210 mm a 355,6 mm de largo.

*3 El duplexador admite material de impresión especificado por el usuario, de 148,5 mm a 215,9 mm de ancho por 210 mm a 355,6 mm de largo.

Materiales de impresión admitidos

	Alimentador multiuso	Bandeja de 250 hojas estándar	Alimentador de papel de 550 hojas opcional	Duplexador opcional
Papel normal (60–80 gsm)	S	S	S	S
Papel normal 2 caras (60–80 gsm)	S	N	N	N
Papel normal grueso (81–105 gsm)	S	S	S	S
Papel normal grueso -2 caras (81–105 gsm)	S	N	N	N
Portadas (106–163 gsm)	S	S	S	S
Portadas 2 caras (106–163 gsm)	S	N	N	N
Portadas gruesas (164–216 gsm)	S	S	S	N
Portadas grueso 2 caras (164–216 gsm)* ¹	S	N	N	N
Transparencia	S	N	N	N
Label	S	S	S	N
Encapado (106–163 gsm)	S	S	S	S
Encapado 2 caras (106–163 gsm)	S	N	N	N
Encapado grueso (164–216 gsm)* ¹	S	S	S	N
Encapado grueso 2 caras (164–216 gsm)	S	N	N	N
Sobre	S	N	N	N

**¹ Al cargar varias hojas de este tipo en el Alimentador automático de documentos (ADF), se pueden introducir en el alimentador dos o más hojas de papel al mismo tiempo. En tal caso, cargue menos hojas de papel, asegurándose de que el papel no está abarquillado.

Ajuste del tipo de papel

Tipo de papel	Peso (gsm)	Observaciones
Papel normal	60-80	-
Papel normal grueso	81-105	-
Portadas	106-163	-
Portadas gruesas	164-216	-
Encapado	106-163	No se puede utilizar papel para impresora de inyección de tinta.
Encapado Grueso	164-216	No se puede utilizar papel para impresora de inyección de tinta.
Transparencia	-	No se puede utilizar papel para impresora de inyección de tinta.
Etiqueta	-	No se puede utilizar papel para impresora de inyección de tinta.
Sobres	-	-

Carga del material de impresión

La carga correcta del material de impresión evita atascos y asegura una impresión sin problemas.

Antes de cargar el material de impresión, debe conocer la cara de impresión recomendada del material. Esta información suele venir en el embalaje del material de impresión.

- [Carga del material de impresión en bandejas estándar y opcionales](#)
- [Multipurpose Feeder](#)
- [Carga del alimentador multiuso](#)
- [Uso del alimentador multiuso](#)
- [Enlace de bandejas](#)
- [Uso de la función dúplex](#)
- [Uso de la bandeja de salida](#)
- [Uso de la extensión de la bandeja de salida](#)

 **NOTA:** Tras cargar papel en la bandeja, especifique el mismo tipo de papel en el panel del operador.

Carga del material de impresión en bandejas estándar y opcionales

 **NOTA:** para evitar atascos de papel, no extraiga las bandejas mientras se imprime un trabajo.

 **NOTA:** Utilice sólo material de impresión láser. No utilice papel de inyección de tinta en la impresora multifunción.

Todas las bandejas se cargan de la misma forma.

1. Extraiga la bandeja de la impresora multifunción hasta el tope. Sujete la bandeja con ambas manos, levante la parte frontal un poco y retírela de la impresora multifunción.

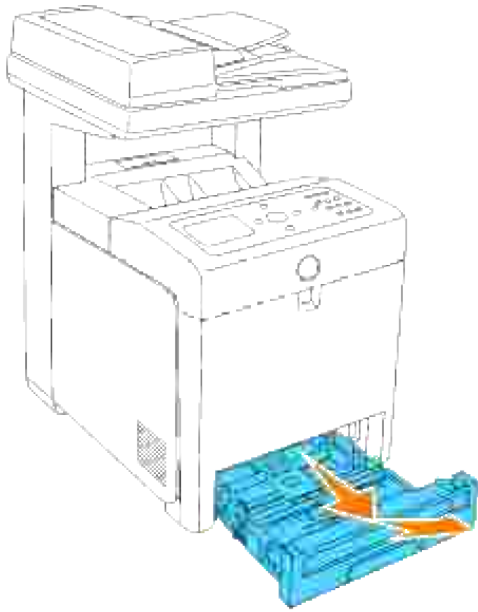

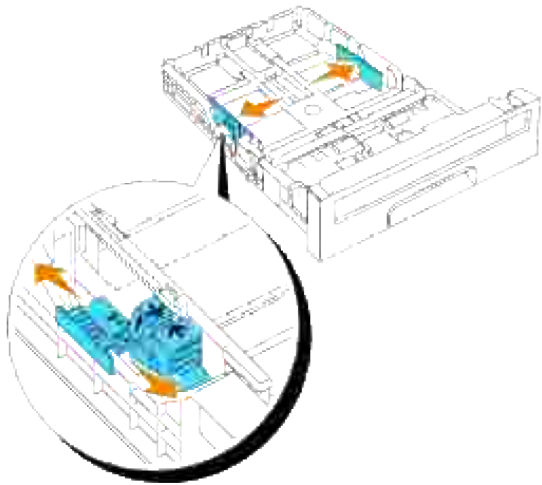

2. Deslice las guías de anchura hasta el borde de la bandeja. Las guías de anchura deben extenderse por completo.

 **NOTA:** para papel tamaño Carta, desplace la palanca a la posición 8,5".

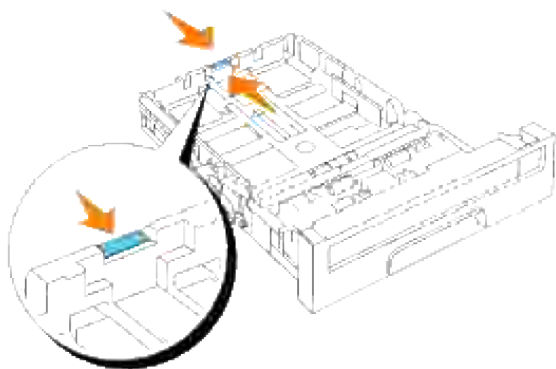

3. Utilice la guía de longitud para deslizar la bandeja según el tamaño del papel que se vaya a cargar.



 **NOTA:** Al cargar material de impresión especificado por el usuario, extienda la bandeja por completo apretando la guía de longitud situada en la parte posterior de la bandeja.

4. Antes de cargar el material de impresión, airee las hojas para evitar que se peguen entre sí. Alinee los bordes de la pila sobre una superficie nivelada.

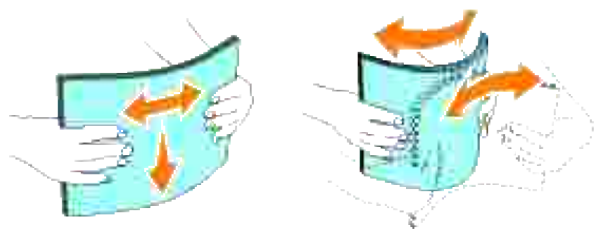

5. Coloque el material de impresión en la bandeja con la cara de impresión recomendada boca arriba.

 **NOTA:** no exceda la línea de llenado máximo de la bandeja. Si lo hace, puede provocar atascos de papel en la bandeja.

6. Ajuste las guías de anchura hasta que reposen ligeramente contra los bordes de la pila de papel.

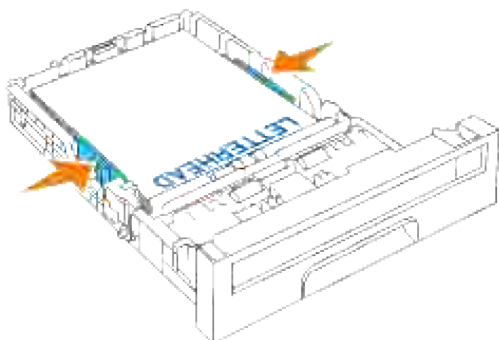

 **NOTA:** Al cargar material de impresión especificado por el usuario, ajuste las guías de anchura y deslice la parte extensible de la bandeja apretando la guía de longitud y deslizándola hasta que repose ligeramente contra el borde de la pila de papel.

7. Inserte la bandeja en la impresora multifunción, y empújela hacia dentro hasta el tope.
8. Seleccione el tipo de papel desde el panel del operador si está cargado algún material de impresión distinto del papel normal. Si está cargado material de impresión especificado por el usuario, debe especificar el valor del tamaño del papel con el panel del operador.

Carga de papel con cabecera

La cabecera debe mirar hacia el borde superior de la bandeja estándar o del alimentador opcional con el lado de impresión boca arriba. Sin embargo, cuando cargue papel en el alimentador multiusos, el borde superior de la cabecera deberá insertarse primero con el lado de impresión boca abajo.

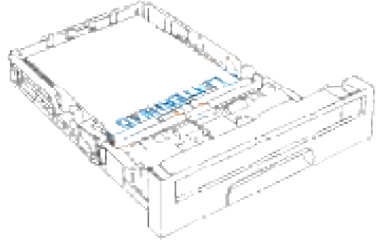
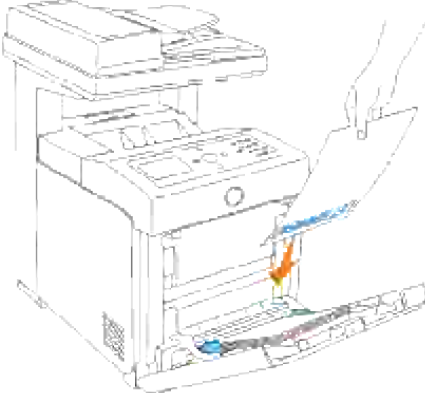
Origen del material de impresión	Cara de impresión	Orientación de página
Bandeja de 250 hojas estándar Alimentador de papel de 550 hojas opcional	Boca arriba 	La cabecera entra en la impresora multifunción al final
Alimentador multiusos	Boca abajo 	La cabecera se introduce en la impresora multifunción en primer lugar

Multipurpose Feeder

Capacidad

El alimentador multiuso puede admitir aproximadamente:

- 150 hojas de papel estándar o 15 mm o menos de altura.

Dimensiones del material de impresión

El alimentador multiuso acepta material de impresión con las siguientes dimensiones:

- Anchura - 76,2 mm a 220,0 mm
 - Longitud - de 98,4 a 355,6 mm
-

Carga del alimentador multiuso

Además de papel normal, el alimentador multiuso también puede utilizar otros tamaños y tipos de material de impresión diferentes, como sobres y transparencias.

1. Abra con cuidado la cubierta del alimentador multiuso.

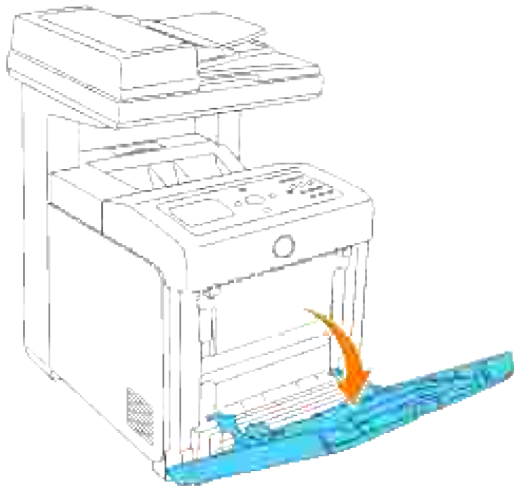

2. Deslice las guías hasta el borde de la bandeja. Las guías deben extenderse por completo.

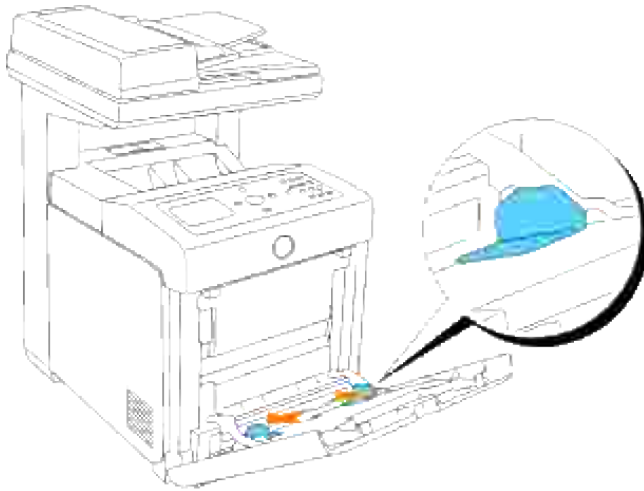

3. Inserte el material cara abajo y el borde superior primero en el alimentador multiuso.

 **NOTA:** no fuerce el material de impresión.



4. Deslice las dos guías hasta que reposen ligeramente contra el borde de la pila de material de impresión.

 **NOTA:** procure no doblar el material impreso.

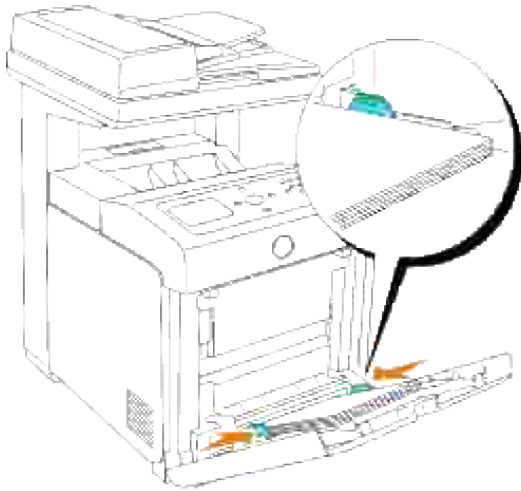

5. Compruebe que el valor de tipo de papel para el alimentador multiuso está definido con el valor correcto para el material de impresión que haya cargado.
6. Seleccione el origen, el tamaño y el tipo del material de impresión en el programa de software y, a continuación, elija el tipo y tamaño del material de impresión en el panel del operador de la impresora.

Carga de sobres

Para cargar sobres en el alimentador multiuso, insértelos con la solapa cerrada y el borde corto mirando hacia la impresora multifunción. Coloque el lado de impresión boca abajo e inserte el sobre en la ranura de entrada. Se pueden cargar sobres de una vez hasta la línea de llenado máximo de la bandeja.

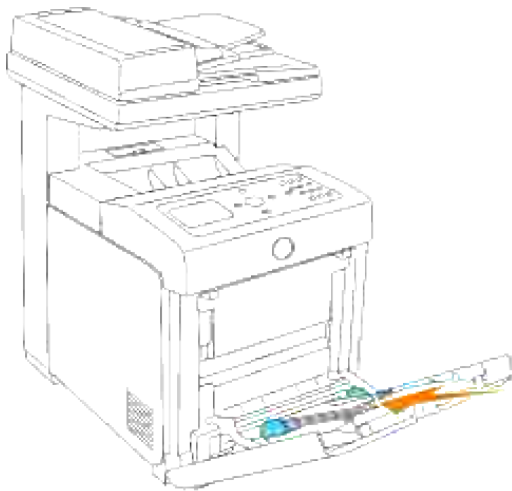

NOTA: Coloque los sobres con las solapas totalmente cerradas.



AVISO: no utilice nunca sobres con ventanas, revestimientos oleosos o autoadhesivos. Pueden ocasionar atascos de papel y daños a la impresora multifunción.

Uso del alimentador multiuso

- Cargue un solo tamaño y tipo de material de impresión durante un mismo trabajo de impresión.
- Para lograr la mejor calidad de impresión posible, utilice sólo material de impresión de alta calidad para impresoras láser. Para obtener más instrucciones sobre el material de impresión, consulte "[Instrucciones para el material de impresión](#)".
- No agregue ni extraiga material de impresión cuando aún haya material en el alimentador multiuso o cuando la impresora multifunción está imprimiendo desde el mismo. Esto podría producir atascos de papel.
- El material de impresión se debe cargar con la cara de impresión recomendada hacia abajo y de manera que el borde superior entre primero en el alimentador multiuso.
- No coloque objetos sobre el alimentador multiuso. Asimismo, evite presionarlo o empujarlo con demasiada fuerza.
- No extraiga ninguna bandeja mientras se está imprimiendo un trabajo desde el alimentador multiuso o aparezca Imprimiendo en el panel del operador. Esto podría producir atascos de papel.

Los iconos del alimentador multiuso le indican la forma de cargar papel en el mismo y cómo girar un sobre para imprimirlo.



Enlace de bandejas

El enlace de bandejas le permite cargar el mismo tipo y tamaño de material de impresión en varios orígenes. La impresora multifunción enlaza automáticamente los orígenes o bandejas; de este modo, utiliza la primera bandeja hasta que se agote para luego pasar a la bandeja enlazada.

Si carga material de impresión del mismo tamaño en todas las bandejas, asegúrese de que también es del mismo tipo para poder enlazar las bandejas.

Una vez cargadas las bandejas seleccionadas con el mismo tipo y tamaño de material de impresión, seleccione los valores de Tipo Papel en Config Bandeja para cada origen.

Para desactivar el enlace de bandejas, defina Tipo Papel con un valor único para cada una de las bandejas. Si al enlazar las bandejas, no tienen todas el mismo tipo de material de impresión, podría imprimir por error un trabajo en el tipo de papel incorrecto.

Uso de la función dúplex

La impresión dúplex (o impresión a doble cara) permite imprimir en ambas caras de una hoja de papel. Para ver qué tamaños admite la impresión dúplex, consulte "[Tamaños y compatibilidad del material de impresión](#)." La impresión a doble cara sólo está disponible cuando el módulo dúplex opcional está instalado en la impresora multifunción. Para obtener más información sobre cómo instalar el duplexador, consulte "[Instalación del módulo dúplex](#)."

Uso de la impresión de folletos

Para utilizar la impresión de folletos, debe seleccionar Encuadernar borde corto o Encuadernar borde largo en el menú Dúplex del cuadro de diálogo de propiedades de la impresora y, a continuación, seleccione Creación de folletos en el cuadro de diálogo Folleto/Póster/Documento mixto que se muestra al hacer clic en el botón Folleto/Póster/Documento mixto. En el menú Dúplex puede definir la forma en que se encuadernan las páginas impresas a doble cara y la orientación de la impresión en la parte posterior de la hoja (páginas pares) en relación con la impresión en la parte frontal (páginas impares).

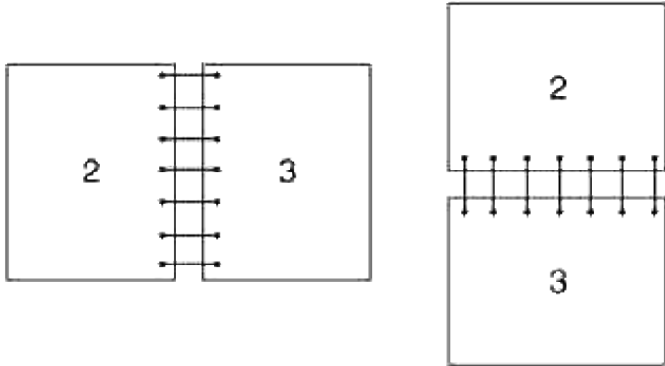
Encuad Borde Larg	<p>La encuadernación se realiza en el borde largo de la página (borde izquierdo para la orientación vertical y borde superior para la orientación horizontal). La ilustración siguiente muestra una encuadernación por el borde largo para páginas verticales y horizontales:</p> 
Encuad Borde Corto	<p>La encuadernación se realiza en el extremo corto de la página (borde superior para la orientación vertical y borde izquierdo para la orientación horizontal). La ilustración siguiente muestra una encuadernación por el borde corto para páginas verticales y horizontales:</p>

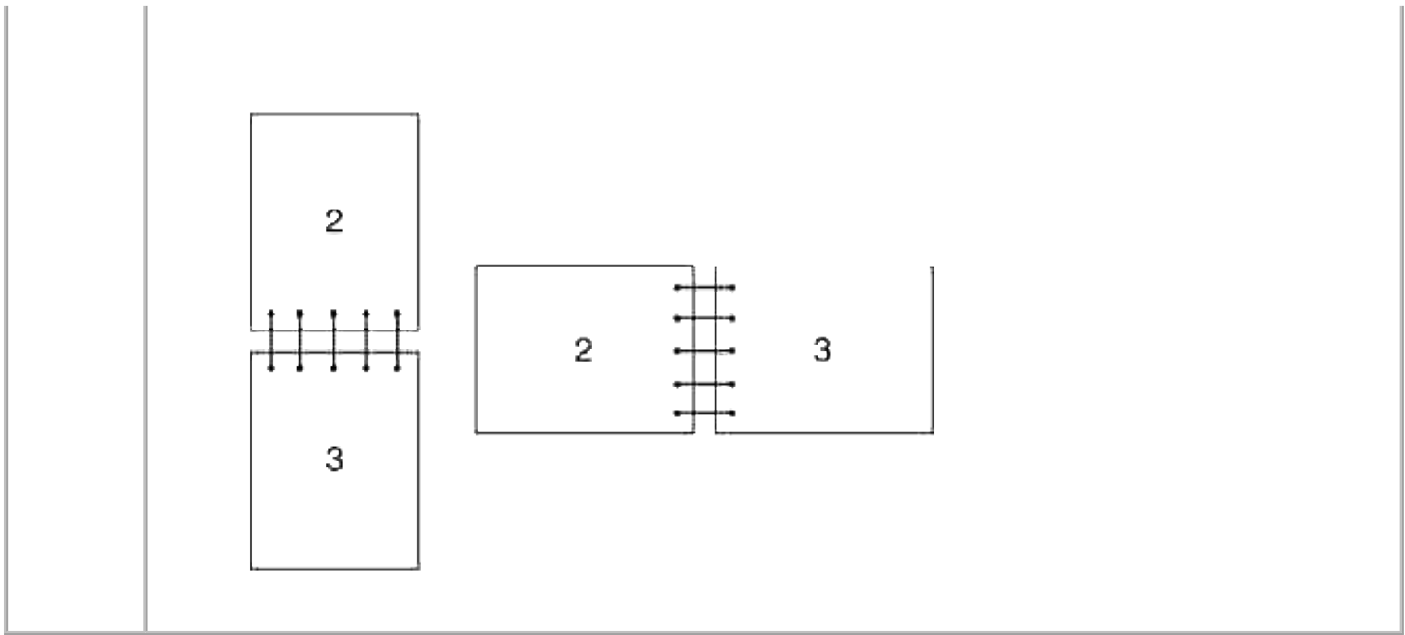

Uso de la bandeja de salida

La bandeja de salida contiene hasta:

- 250 hojas de papel normal (75 g/m² (20 libras))

Uso de la extensión de la bandeja de salida

La extensión de la bandeja de salida está diseñada para evitar que el material de impresión se caiga de la impresora multifunción al finalizar el trabajo de impresión.

Antes de imprimir un documento, asegúrese de que la extensión de la bandeja de salida está desplegada por completo.

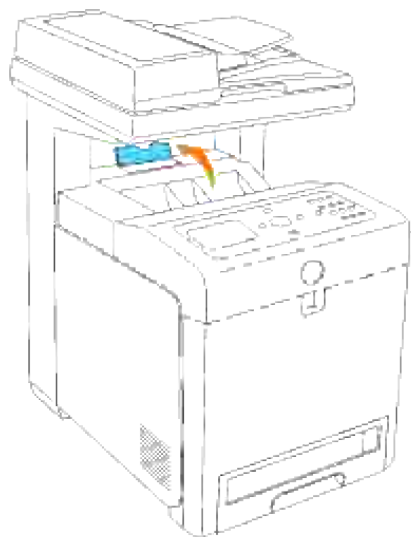

Panel del operador

- [Uso de los botones del panel del operador](#)
 - [Impresión de una página de valores del panel](#)
-

Uso de los botones del panel del operador

El panel del operador de la impresora dispone de una pantalla de cristal líquido (LCD) de 4 líneas por 20 caracteres, botones de control y teclado numérico, que le permiten controlar la impresora multifunción.

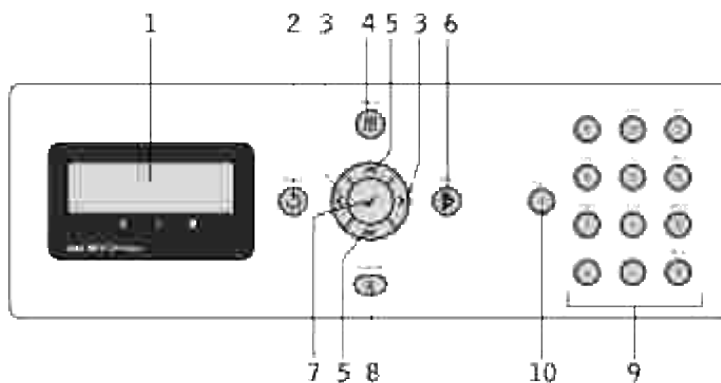

1. Panel LCD
2. Botón (Atrás)
 - o Regresa a la pantalla anterior.
3. Botones
 - o En el modo Menú, permite seleccionar submenús o valores de configuración.
4. Botón (Menu)
 - o Entra en el menú de operaciones desde el menú superior y vuelve al menú superior desde cualquier nivel de menú.
5. Botones
 - o En el modo Menú, muestra los menús o elementos.
 - o Pulse estos botones para escribir números o contraseñas.
6. Botón (Inicio)
 - o Inicia la operación de copiado, escaneado o envío de fax.

7. Botón ✓
 - o Seleccione el menú o elemento que aparezca actualmente en pantalla.
 8. ✕ Botón (Cancelar)
 - o En el modo Menú, vuelve al modo de espera sin guardar ningún ajuste.
 - o Cancela el trabajo en curso (copia/escaneado/fax/impresión) mediante la selección del trabajo disponible en la lista.
 9. Teclado numérico
 - o Introduce los caracteres y números, por ejemplo, para la Libr tfnos y las contraseñas.
 10. ⏸ Botón (Pausa)
 - o Introduce una pausa.
-

Impresión de una página de valores del panel

La página de valores del panel muestra los valores actuales de los menús del panel del operador.

1. Pulse ▼ hasta que aparezca >CONFIGURACIÓN y, a continuación, pulse ✓ .
2. Pulse ▼ hasta que aparezca >Informes y, a continuación, pulse ✓ .
3. Pulse ▶ hasta que aparezca Config. Panel y, a continuación, pulse ✓ .
Se imprime la página de valores del panel.

Configuración del sistema

La mayoría de los valores del sistema se pueden cambiar desde el programa de software o el panel del operador. Si la impresora multifunción está conectada a la red, puede cambiar los valores desde la Dell Printer Configuration Web Tool. Para iniciar la Dell Printer Configuration Web Tool, escriba la dirección IP de la impresora en el navegador Web. Imprima una página de configuración de la impresora para averiguar la dirección IP de la impresora (consulte "[Impresión de una página de configuración del sistema](#)").

Los valores del programa de software actualizan los valores predeterminados del sistema para la impresora multifunción. Los valores del controlador de la impresora sólo son aplicables al trabajo que se envía a la impresora multifunción.

Si no puede cambiar un valor desde el programa de software, utilice el panel del operador de la impresora o la Dell Printer Configuration Web Tool. Si cambia un valor del sistema desde el panel del operador o desde la Dell Printer Configuration Web Tool, ese valor se convierte en el valor predeterminado del usuario.

Impresión de una página de configuración del sistema

La página de configuración del sistema enumera todas las opciones que ha adquirido o instalado. Si una característica u opción no aparece en la lista, debe comprobar la instalación.

1. Pulse ▼ hasta que aparezca >CONFIGURACIÓN y, a continuación, pulse ✓.
2. Pulse ▼ hasta que aparezca >Informes y, a continuación, pulse ✓.
3. Aparece Configuración del sistema. Pulse ✓.

Se imprime la página de configuración del sistema.

4. Compruebe que las opciones instaladas aparecen correctamente en Opciones de Impresora.
5. Si en la página no aparece una opción que haya instalado, apague la impresora multifunción, desenchufe el cable de alimentación y vuelva a instalar la opción.
6. Compruebe que la cantidad de memoria instalada aparece correctamente en General.

Uso del panel del operador para cambiar la configuración del sistema

Puede seleccionar elementos de menú y los valores correspondientes desde el panel del operador.

La primera vez que accede a los menús de la impresora desde el panel del operador, verá un asterisco (*)

junto a un valor de los menús.

Los valores predeterminados de fábrica pueden variar según el país.

El asterisco indica el valor de menú predeterminado de fábrica. Éstos son los valores originales del sistema.

 **NOTA:** Los valores predeterminados de fábrica pueden variar según el país.

Al seleccionar un nuevo valor del panel del operador, el asterisco aparece junto al valor seleccionado para identificarlo como el valor de menú predeterminado del usuario actual.

Estos valores están activos hasta que se seleccionen otros o se restauren los valores predeterminados de fábrica.

Para seleccionar un nuevo valor:

1. Pulse ▼ hasta que aparezca >CONFIGURACIÓN y, a continuación, pulse ✓ .
2. Pulse ▼ o ◀ hasta que aparezca el menú que desea y luego pulse ✓ .
3. Pulse ▼ , ◀ , ▶ o ▲ hasta que aparezca el menú o el elemento de menú deseado y, a continuación, pulse ✓ .
 - o Si la selección es un menú, éste se abre y aparece el primer valor de sistema del menú.
 - o Si la selección es un elemento de menú, aparece el valor de menú predeterminado de dicho elemento. (El valor de menú predeterminado actual del usuario aparece con un asterisco [*] al lado.)

Cada elemento de menú dispone de una lista de valores. Un valor puede ser:

- o Una frase o palabra que describa un valor.
 - o Un valor numérico que se puede cambiar.
 - o Un valor de activación o desactivación.
4. Pulse ▶ o ▲ para desplazarse hasta el valor deseado.
 5. Pulse Atrás para volver al menú anterior.
Para seguir configurando otros valores, seleccione el menú en cuestión. Si no desea configurar nuevos valores, pulse Cancelar.

Los valores del controlador pueden anular los cambios previamente realizados y es posible que deba modificar la configuración predeterminada del panel del operador.

 **NOTA:** Ajustar la densidad para que la copia escaneada sea más clara u oscura que el original.

Uso de la Dell Printer Configuration Web Tool para cambiar la configuración del sistema

Si la impresora multifunción está conectada a la red, puede cambiar los valores del panel del operador desde el navegador Web. Si es administrador de red, puede clonar la configuración del sistema de una impresora en otra o en todas las impresoras de la red.

Escriba la dirección IP de la impresora de red en el navegador Web. Seleccione Configuración del Sistema en la lista de temas y, a continuación, seleccione los valores que desee cambiar.

Para copiar la configuración del sistema en otra impresora de la red, seleccione Copiar Configuraciones de Impresora en la lista de temas y, a continuación, escriba la dirección IP de la otra impresora.

Si desconoce la dirección IP de su impresora, consulte la página de configuración del sistema. Para imprimir una página de configuración del sistema:

1. Pulse ▼ hasta que aparezca >CONFIGURACIÓN y, a continuación, pulse ✓ .
2. Pulse ▼ hasta que aparezca >Informes y, a continuación, pulse ✓ .
3. Aparece Configuración del sistema. Pulse ✓ .

Se imprime la página de configuración del sistema.









Restablecimiento de los valores predeterminados

Después de ejecutar esta función y reiniciar la impresora multifunción, todos los parámetros de menú, salvo los de red, se restablecen a sus valores predeterminados.

1. Pulse ▼ hasta que aparezca >CONFIGURACIÓN y, a continuación, pulse ✓ .
2. Pulse ▼ hasta que aparezca >Menú Admin y, a continuación, pulse ✓ .
3. Pulse ▼ hasta que aparezca >Mantenimiento y, a continuación, pulse ✓ .
4. Pulse ▼ hasta que aparezca >Inicializar NVM y, a continuación, pulse ✓ .
5. Pulse ▼ para seleccionar >Sección usuario o >Sección sistema, y luego presione ✓ .
6. Aparece el mensaje Inic NVRAM ¿Está seguro? en el panel del operador. Pulse ✓ .
7. La impresora multifunción se apaga automáticamente para aplicar los valores.

Inicialización de NVRAM para la configuración de red

Tanto la dirección IP como los valores de red se pueden inicializar inicializando NVRAM para configuración de red.

1. Pulse  hasta que aparezca >CONFIGURACIÓN y, a continuación, pulse .
2. Pulse  hasta que aparezca >Menú Admin y, a continuación, pulse .
3. Pulse  hasta que aparezca >Red cableada o Red inalámbrica y, a continuación, pulse .
4. Pulse  hasta que aparezca >Rest Valor Pred O >Restablecer MPC y, a continuación, pulse .
5. Aparece el mensaje Inic NVRAM ¿Está seguro? en el panel del operador. Pulse .
6. Apague la impresora multifunción y vuelva a encenderla para que los ajustes surtan efecto.

Descripción de los menús

Cuando su impresora multifunción está configurada como una nueva impresora de red disponible para varios usuarios, el acceso al Menú Admin puede estar limitado. Esto evita que otros usuarios utilicen el panel del operador para cambiar accidentalmente un valor predeterminado de usuario de impresora que ha configurado el administrador.

Sin embargo, se puede utilizar el controlador de impresora para anular valores predeterminados de usuario y seleccionar valores para trabajos de impresión individuales.

- 🔗 [Uso de los menús de copia](#)
 - 🔗 [Uso de los menús de escaneado](#)
 - 🔗 [Uso de los menús de fax](#)
 - 🔗 [Uso de los menús de estado de trabajo](#)
 - 🔗 [Uso de los menús de configuración](#)
 - 🔗 [Configuración del bloqueo del panel](#)
-

Uso de los menús de copia

Utilice los menús de Copia para configurar distintas características de la impresora.

 **NOTA:** los valores marcados con un asterisco (*) son los valores de menú predeterminados de fábrica.

Número de copias

Uso:

Seleccionar el número de copias de 1 a 99.

Color

Uso:

Seleccionar la copia en color o blanco y negro.

Valores:

Color*	Se imprime en modo color.
Blanco&negro	Se imprime en modo blanco y negro.

Bandeja de Papel

Uso:

Especificar la bandeja de entrada.

Valores:

Band1*	El papel se alimenta de la bandeja estándar de 250 hojas.
Band2* ¹	El papel se alimenta del alimentador de 550 hojas opcional.
MPF	El papel se toma de la bandeja del alimentador multiuso.
* ¹ Sólo se muestra cuando el alimentador de 550 hojas opcional están instalado en la impresora multifunción.	

Reducir/Aumentar

Uso:

Aumentar o reducir el tamaño de una imagen copiada.

Valores:

100% *	Personalizado 100% (25-400%)
129% (en pulg), 129% (en mm)	50%
154% (en pulg), 141% (en mm)	70% (en pulg), 64% (en mm)
200%	78% (en pulg), 81% (en mm)



NOTA: Puede ajustar el valor de Personalizado como porcentaje.

Tipo original

Uso:

Mejorar la calidad de la imagen seleccionando el tipo de documento.

Valores:

Texto&Foto*	Se usa para documentos con texto y fotos/tonos grises.
Foto	Se usa para documentos con fotos o tonos grises.
Óptm	Se utiliza para documentos con texto fino de alta resolución.
Texto	Se usa para documentos con texto.

Claro/Oscuro

Uso:

Ajustar la densidad para que la copia sea más clara u oscura que el original.

Valores:

Normal*	Funciona bien con documentos impresos o de tipo estándar.
Oscuro1	Funciona bien con impresiones claras o marcas de bolígrafo claras.
Oscuro2	
Oscuro3	
Claro3	Funciona bien con impresiones oscuras.
Claro2	
Claro1	

Nitidez

Uso:

Ajustar la nitidez para que la copia sea más nítida o difuminada que el original.

Valores:

Normal*	No hace la copia más o menos nítida que el original.
Nítido	Hace la copia más nítida que el original.
Difum	Hace la copia más difuminada que el original.

Saturación color

Uso:

Ajustar la cantidad de color para hacer los colores superiores o inferiores al original.

Valores:

Normal*	No ajusta la cantidad de color para hacer los colores superiores o inferiores al original.
Mayor	Ajusta la cantidad de color para hacer los colores superiores al original.
Menor	Ajusta la cantidad de color para hacer los colores inferiores al original.

Expo auto

Uso:

Ajustar el brillo global para hacer la copia más sobreexpuesta que el original.

Valores:

Habilitar*	Ajusta el brillo global para hacer la copia más sobreexpuesta que el original.
Deshabilitar	No ajusta el brillo global para hacer la copia más sobreexpuesta que el original.

Aj. auto

Uso:

Reducir o ampliar automáticamente la imagen para adaptarla al papel cargado actualmente en la impresora multifunción.

Valores:

Habilitar	Ajusta la imagen al papel cargado actualmente.
Deshabilitar*	No ajusta la imagen al papel cargado actualmente.

2 caras

Uso:

Imprimir un documento original de dos caras en una hoja de papel.

Valores:

1 -> 1 cara*	No imprime un documento original de 2 caras en una hoja de papel.
EncuadBordeLargo	Se usa para la encuadernación por el borde largo cuando se realiza la impresión dúplex.
EncuadBordeCorto	Se usa para la encuadernación por el borde corto cuando se realiza la impresión dúplex.

Multiple Up

Uso:

Imprimir dos páginas originales para que quepan en una hoja de papel.

Valores:

Deshabilitar*	No realiza la impresión multiple up.
Auto	Reduce automáticamente las páginas originales para que quepan en una hoja de papel.
Copial D	Imprime las páginas originales en una hoja de papel en el tamaño original.
Manual	Imprime las páginas originales en una hoja de papel en el tamaño especificado en Reducir/Aumentar.

En orden

Uso:

Ordenar el trabajo de copia.

Valores:

Sin orden*	No ordena el trabajo de copia.
En orden	Ordena el trabajo de copia.

Póster

Uso:

Imprimir una imagen en varias hojas de papel.

Valores:

Deshabilitar*	No imprime una imagen en varias hojas de papel.
2 x 2	Imprime una imagen en 4 hojas de papel (2 por 2).
3 x 3	Imprime una imagen en 9 hojas de papel (3 por 3).
4 x 4	Imprime una imagen en 16 hojas de papel (4 por 4).

Rept. imagen

Uso:

Imprimir varias copias de imágenes del documento original en una sola página.

Valores:

Deshabilitar*	No imprime varias copias de imágenes del documento original en una sola página.
Habilitar	Imprime varias copias de imágenes del documento original en una sola página.

Margen

Uso:

Especificar el margen de la copia.

Valores:

Deshabilitar*	No especifica el margen de la copia.	
Habilitar	Margen sup/inf	Especifica el tamaño de los márgenes superior e inferior.
	Margen izq/der	Especifica el tamaño de los márgenes derecho e izquierdo.
	Margen centr	Especifica el tamaño del margen central.

Predets copia

Uso:

Utilizar los Predets copia para modificar los valores predeterminados del menú Copia.

Uso de los menús de escaneado

Utilice los menús de escaneado para configurar distintas características del escáner.

 **NOTA:** los valores marcados con un asterisco (*) son los valores de menú predeterminados de fábrica.

Escanear a correo

Uso:

Para adjuntar la imagen escaneada a un correo electrónico.

Valores:

Intr correo	Envía un correo si se introduce una dirección de correo electrónico.
Libreta de direcciones	Selecciona un correo de la libreta de direcciones.
Correo de grupo	Selecciona un correo del grupo de correo.
Buscar dirección	Le permite buscar una dirección de correo electrónico o dirección de grupo, además de especificarla como destinatario del correo electrónico.
De	Especifica el remitente de los siguiente: <ul style="list-style-type: none"> · Intr correo · Libreta de direcciones

Escanear a red

Uso:

Almacenar la imagen escaneada en el servidor de red o un PC.

Valores:

Servidor	Almacena la imagen escaneada en el servidor utilizando el protocolo FTP.
Buscar dirección	Le permite buscar la dirección de un servidor y especificarla como el destino de transferencia.
PC	Almacena la imagen escaneada en el PC utilizando el protocolo SMB.

Escan a aplicación

Uso:

Almacenar la imagen escaneada en al archivo de la aplicación.

Valores:

TIFF	Escanea una imagen en TIFF.
JPEG	Escanea una imagen en JPEG.
PDF	Escanea una imagen en PDF.
BMP	Escanea una imagen en BMP.

Format arch

Uso:

Especificar el formato de archivo para guardar la copia escaneada.

Valores:

PDF*	MultiPageTIFF
TIFF	JPEG
TIFF MP no comprimido	TIFF sin compres



NOTA: Los menús TIFF MP no comprimido y TIFF sin compres sólo se muestran cuando en la impresora multifunción hay instaladas 256 MB o una tarjeta de memoria opcional.

Color

Uso:

Seleccionar el escaneado en color o blanco y negro.

Valores:

Color*	Se escanea en modo color.
Blanco&negro	Se escanea en modo blanco y negro.

Resolución

Uso:

Especificar la resolución de una imagen escaneada.

Valores:

300	400
600	150*

Tipo original

Uso:

Mejorar la calidad de la imagen seleccionando el tipo de documento.

Valores:

Texto&Foto*	Se usa para documentos con texto y fotos/tonos grises.
Foto	Se usa para documentos con fotos o tonos grises.
Texto	Se usa para documentos con texto.

Tamaño documento

Uso:

Especificar el tamaño de papel predeterminado.

Valores:

A4	Carta *1
B5	A5
Ejecutivo	8,5"x13"
Legal	
*1 Indica valores predeterminados de fábrica específicos del país.	

Claro/Oscuro

Uso:

Ajustar la densidad para que la copia escaneada sea más clara u oscura que el original.

Valores:

Normal *	Funciona bien con documentos impresos o de tipo estándar.
Oscuro1	Funciona bien con impresiones claras o marcas de bolígrafo claras.
Oscuro2	
Oscuro3	
Claro3	Funciona bien con impresiones oscuras.
Claro2	
Claro1	

Nitidez

Uso:

Ajustar la nitidez para que la copia escaneada sea más nítida o difuminada que el original.

Valores:

Normal *	No hace la copia escaneada más o menos nítida que el original.
Nítido	Hace la copia escaneada más nítida que el original.
Difum	Hace la copia escaneada más difuminada que el original.

Contraste

Uso:

Ajustar la cantidad de color en un tono especificado para hacer la copia escaneada más o menos oscura que el original.

Valores:

Normal*	No ajusta la cantidad de color en un tono especificado para hacer la copia escaneada más o menos oscura o más nítida que el original.
Mayor	Ajusta la cantidad de color en un tono especificado para hacer la copia escaneada más oscura que el original.
Menor	Ajusta la cantidad de color en un tono especificado para hacer la copia escaneada más clara que el original.

Expo auto

Uso:

Ajustar el brillo global para hacer la copia escaneada más sobreexpuesta que el original.

Valores:

Habilitar*	Ajusta el brillo global para hacer la copia escaneada más sobreexpuesta que el original.
Deshabilitar	No ajusta el brillo global para hacer la copia escaneada más sobreexpuesta que el original.

Predets escan

Utilizar los Predets escan para modificar los valores predeterminados del menú Escan.

Uso de los menús de fax

Utilice los menús de Fax para configurar distintas características del fax.



NOTA: los valores marcados con un asterisco (*) son los valores de menú predeterminados de fábrica.

Nº teléfono

Uso:

Especificar el número de FAX de destino.

Marcado rápido

Uso:

Mostrar hasta 200 números de marcado frecuente en las ubicaciones de marcado rápido (001-200).

Libr tfnos

Uso:

Mostrar una lista de todos los números almacenados actualmente en la memoria de la impresora como números de marcado rápido.

Agr entr Lib tfnos

Uso:

Introducir números en la lista de la libreta de teléfonos como de números de marcado rápido y números de marcado de grupo.

Marc grupo

Uso:

Mostrar un grupo de destinos y definirlos en una ubicación de marcado de grupo de un dígito (1-6).

Resolución

Uso:

Mejorar la calidad de salida del original o si escanea materiales fotográficos.

Valores:

Estándar*	Para documentos con caracteres de tamaño normal.
Fina	Para documentos que contienen caracteres pequeños o líneas finas o documentos impresos en una impresora matricial.
Súper fina	Para documentos que contienen detalles muy finos. El modo Súper fina se habilita sólo si la impresora remota también admite la resolución Súper fina. Vea las siguientes notas.



NOTA: Los faxes escaneados en resolución Súper fina se transmiten a la máximo resolución que admite el dispositivo que los recibe.

Tipo original

Uso:

Mejorar la calidad de la imagen seleccionando el tipo de documento.

Valores:

Texto&Foto	Se usa para documentos con texto y fotos/tonos grises.
Foto	Se usa para documentos con fotos o tonos grises.
Texto*	Se usa para documentos con texto.

Claro/Oscuro

Uso:

Ajustar la densidad para que la copia sea más clara u oscura que el original.

Valores:

Normal*	Funciona bien con documentos impresos o de tipo estándar.
Oscuro1	Funciona bien con impresiones claras o marcas de bolígrafo claras.
Oscuro2	
Oscuro3	
Claro3	Funciona bien con impresiones oscuras.
Claro2	
Claro1	

Colgado

Uso:

Enviar o recibir un fax manualmente.

Valores:

Deshabilitar*	No envía ni recibe un fax manualmente.
Habilitar	Envía o recibe un fax manualmente.

Sondeo de recepción

Uso:

Recibir faxes del equipo de fax remoto cuando desee recibirlos.

Valores:

Deshabilitar*	No recibe faxes con el sondeo de recepción.
Habilitar	Recibe faxes con el sondeo de recepción.

Inicio retard

Uso:

Enviar un fax más tarde cuando no estará presente.

Valores:

Deshabilitar*	No envía un fax más tarde.
Habilitar	Envía un fax más tarde.

 **NOTA:** En la Dell Multifunction Color Laser Printer 3115cn se pueden almacenar un máximo de 19 trabajos de fax retardados.

Predets fax

Uso:

Utilizar los Predets fax para modificar los valores predeterminados del menú Fax.

Uso de los menús de estado de trabajo

Use los menús de estado de trabajo para imprimir los archivos almacenados y números de fax completados.

Impr Almacenada

El menú Impr Almacenada proporciona los servicios de impresión que se pueden aplicar como Impresión segura e Impresión de prueba.

 **NOTA:** El menú Impr Almacenada sólo se muestra cuando en la impresora multifunción hay instaladas 256 MB o una tarjeta de memoria opcional.

Impresión Segura

Uso:

Imprimir trabajos confidenciales. La impresora multifunción puede retener el trabajo en memoria hasta que el usuario llegue a la impresora multifunción y escriba la contraseña en el panel del operador.

Valores:

Rad. eft utskr	Imprime el trabajo y, a continuación, lo elimina de la memoria de impresión.
Impr y Guardar	Imprime el trabajo y, a continuación, lo guarda en la memoria de impresión.
Eliminar	Elimina el trabajo de la memoria de impresión.

Impresión de prueba

Uso:

Imprimir sólo una copia y comprobar el resultado de la impresión antes de imprimir todas las copias. De esta forma se evita que se impriman un gran número de copias erróneas de una sola vez.

Valores:

Rad. eft utskr	Imprime el trabajo y, a continuación, lo elimina de la memoria de impresión.
Impr y Guardar	Imprime el trabajo y, a continuación, lo guarda en la memoria de impresión.
Eliminar	Elimina el trabajo de la memoria de impresión.

Recepción segura

Uso:

Enumerar números de fax recibidos en el modo Recepción segura.

Fax finalizado

Uso:

Enumerar números de fax completos.

Fax pendiente

Uso:

Enumerar números de fax pendientes.

Uso de los menús de configuración

Valores predets.

Utilizar los Valores predets. para modificar los valores predeterminados del menú de copia, escaneado y fax.

Configuraciones de Bandeja

Utilice el menú Config. Bandeja para definir el material de impresión cargado en cada bandeja.

 **NOTA:** los valores marcados con un asterisco (*) son los valores de menú predeterminados de fábrica.

MPF

Uso:

Especificar el papel cargado en el alimentador multiuso.

Valores:

Tipo de Papel	Normal*
	Normal Grueso
	Transparencia
	Portadas
	Portadas gruesas
	Etiqueta
	Encapado
	Encapado Grueso
	Sobre
	Normal Cara 2
	Normal Grueso Cara 2
	Portadas Cara 2
	Portadas Grueso Cara 2
	Encapado Cara 2
	Encapado Grueso Cara 2
Tamaño de Papel	A4*
	A5
	B5
	Tam Controlador
	Carta

8.5x13"
Legal
Ejecutivo
Monarch
DL
C5
Sobre #10
Tamaño Personal

Modo MPF	Panel Especificdo*	Detiene la impresión y muestra un error en el panel de operación si el papel especificado en el controlador de impresora no coincide con el papel configurado para el MPF en el panel de operación.
	ContrrdorEspeccdo	Continúa la impresión incluso si el papel especificado en el controlador de impresora no coincide con el papel configurado para el MPF en el panel de operación.
Mostrar mensaje emergente	Habilitar*	Especifica el tamaño y el tipo de papel cargado en el alimentador multiuso. Esta opción sólo está disponible cuando se ha seleccionado Panel Especificdo en Modo MPF.
	Deshabilitar	No se ha especificado el tamaño y el tipo de papel cargado en el alimentador multiuso. Esta opción sólo está disponible cuando se ha seleccionado Panel Especificdo en Modo MPF.

 **NOTA:** No es necesario establecer el tamaño de papel para la bandeja de 250 hojas estándar o el alimentador de 550 hojas opcional. Estas bandejas detectan el tamaño de papel automáticamente. Para obtener más información acerca de los tamaños de papel compatibles con las bandejas estándar y opcional, consulte "[Tamaños y compatibilidad del material de impresión](#)".

Utilice este elemento de menú para:

- Optimizar la calidad de impresión para el papel especificado.
- Cambia automáticamente las bandejas. La impresora multifunción cambia automáticamente las bandejas que contienen el mismo tipo y tamaño de papel, si se ha definido Tipo Papel con los valores correctos.

Bandeja 1

Uso:

Especificar el papel cargado en la bandeja de 250 hojas.

Valores:

Tipo de Papel	Normal*
	Normal Grueso
	Portadas
	Portadas gruesas
	Etiqueta
	Encapado
	Encapado Grueso
Tamaño de Papel	Auto
	Tamaño Personal

Bandeja 2

Uso:

Especificar el papel cargado en el alimentador de 550 hojas opcional.

Valores:

Tipo de Papel	Normal*
	Normal Grueso
	Portadas
	Portadas gruesas
	Etiqueta
	Encapado
	Encapado Grueso
Tamaño de Papel	Auto
	Tamaño Personal

Informes

Utilice el menú **I**nformes para imprimir varios tipos de informe y listas.

Configuración del sistema

Uso:

Imprimir una lista de los valores predeterminados actuales del usuario, las opciones instaladas, la cantidad de memoria de impresión instalada y el estado de los suministros de la impresora.

Config. Panel

Uso:

Imprimir una lista detallada de todos los valores de los menús del panel del operador.

Lista Fuentes PCL

Uso:

Imprimir un ejemplo de las fuentes PCL disponibles.

Consulte también:

["Descripción de las fuentes"](#), ["Impresión de una lista de muestras de fuentes"](#)

Lista Fuentes PS

Uso:

Imprimir un ejemplo de las fuentes Adobe PostScript 3 disponibles.

Consulte también:

["Descripción de las fuentes"](#), ["Impresión de una lista de muestras de fuentes"](#)

Historial de trabajos

Uso:

Imprimir una lista detallada de los trabajos de impresión procesados. Esta lista contiene los últimos 20 trabajos de impresión.

Historial de errores

Uso:

Imprimir una lista detallada de atascos de papel y errores graves.

Pág Prueb Color

Uso:

Imprimir una página para comprobar los colores.

Monitor protocol

Uso:

Imprimir una lista detallada de los protocolos controlados.

Lista Macro PCL

Uso:

Imprimir la información de la macro PCL descargada.

Docus almacenados

Uso:

Imprimir una lista de todos los archivos que están almacenados como impresión segura, almacenada y de prueba en el disco RAM.

 **NOTA:** Impr Almacenada sólo se muestra cuando en la impresora multifunción hay instaladas 256 MB o una tarjeta de memoria opcional.

Menú Admin

Utilice el Menú Admin para configurar distintas características de la impresora.

Libr tfnos

Use el menú Libr tfnos para configurar los valores de Marcado rápido y Marc grupo.

Marcado rápido

Uso:

Almacenar hasta 200 números de marcado frecuente en las ubicaciones de marcado rápido.

Marc grupo

Uso:

Crear un grupo de estos destinos y definirlos en una ubicación de marcado de grupo de dos dígitos.

Leng impresión

Uso:

Especificar la configuración de PCL y PostScript.

PCL

Utilice el menú PCL para cambiar aquellos valores de la impresora que sólo afectan a los trabajos impresos utilizando el lenguaje de impresora de emulación PCL.



NOTA: los valores marcados con un asterisco (*) son los valores de menú predeterminados de fábrica.

Bandeja de papel

Uso:

Especificar la bandeja de entrada.

Valores:

Auto	Selecciona automáticamente una bandeja según los valores de tamaño de papel y tipo del trabajo de impresión.
Bandeja 1	El papel se alimenta de la bandeja estándar de 250 hojas.
Bandeja 2 *1	El papel se alimenta del alimentador de 550 hojas opcional.
MPF	El papel se toma de la bandeja del alimentador multiuso.
*1 Sólo se muestra cuando el alimentador de 550 hojas opcional están instalado en la impresora multifunción.	

Tamaño de Papel

Uso:

Especificar el tamaño de papel predeterminado.

Valores:

A4 *1	C5
A5	Ejecutivo
B5	Monarch
carta *1	DL
8.5x13"	Sobre #10
Legal	Tamaño Personal
*1 Indica valores predeterminados de fábrica específicos del país.	



NOTA: Al seleccionar un tamaño personalizado como tamaño de papel, el programa le pedirá que introduzca una longitud y una anchura personalizadas.

Orientación

Uso:

Especificar la orientación del texto y gráficos en la página.

Valores:

Vertical*	Imprime el texto y los gráficos paralelos al borde corto del papel.
Horizontal	Imprime el texto y los gráficos paralelos al borde largo del papel.

Impr 2 cara

Uso:

Definir dúplex como valor predeterminado para todos los trabajos de impresión. (Seleccione Impres 2 Caras desde el controlador de impresora para imprimir a dos cara sólo determinados trabajos.)

 **NOTA:** los valores marcados con un asterisco (*) son los valores de menú predeterminados de fábrica.

 **NOTA:** El menú Impres 2 Caras sólo está disponible cuando el módulo dúplex opcional está instalado en la impresora multifunción.

Valores:

Deshabilitar*	Imprime en una cara del papel.
Habilitar	Imprime en ambas caras del papel.

Borde Encuad

Seleccionar que la encuadernación se realice en el extremo largo o corto de la página. (Seleccione Dúplex en el controlador de impresora para imprimir a dos cara sólo determinados trabajos.)

 **NOTA:** los valores marcados con un asterisco (*) son los valores de menú predeterminados de fábrica.

 **NOTA:** El menú 2 Caras sólo está disponible cuando el módulo dúplex opcional está instalado en la impresora multifunción.

Valores:

Encuad B Largo*	Asume que la encuadernación se realiza en el extremo corto de la página. (borde izquierdo para la orientación vertical y borde superior para la orientación horizontal)
Encuad B Corto	Asume que la encuadernación se realiza en el extremo largo de la página. (borde superior para la orientación vertical y borde izquierdo para la orientación horizontal)

Fuente

Uso:

Especificar la fuente predeterminada de las fuentes registradas en la impresora multifunción.

Valores:

CG Times	CG Times It	CG Times Bd
CG Times Bdl t	Univers Md	Univers Mdl t
Univers Bd	Univers Bdl t	Univers MdCd
Univers MdCdl t	Univers BdCd	Univers BdCdl t
AntiqueOlv	AntiqueOlv It	AntiqueOlv Bd
CG Omega	CG Omega It	CG Omega Bd
CG Omega Bdl t	GaramondAntiqua	Garamond Krsv
Garamond Hlb	GaramondKrsvHlb	Courier*
Courier It	Courier Bd	Courier Bdl t
LetterGothic	LetterGothic It	LetterGothic Bd
Albertus Md	Albertus XBd	Clarendon Cd
Coronet	Marigold	Arial
Arial It	Arial Bd	Arial Bdl t

Times New	Times New It	Times New Bd
Times New Bdl t	Symbol	Wingdings
Line Printer	Times Roman	Times It
Times Bd	Times Bdl t	Helvetica
Helvetica Ob	Helvetica Bd	Helvetica BdOb
CourierPS	CourierPS Ob	CourierPS Bd
CourierPS BdOb	SymbolPS	Palatino Roman
Palatino It	Palatino Bd	Palatino Bdl t
ITCBookman Lt	ITCBookman LtIt	ITCBookmanDm
ITCBookmanDm It	HelveticaNr	HelveticaNr Ob
HelveticaNr Bd	HelveticaNrBdOb	N C Schbk Roman
N C Schbk It	N C Schbk Bd	N C Schbk Bdl t
ITC A G Go Bk	ITC A G Go BkOb	ITC A G Go Dm
ITC A G Go DmOb	ZapfC Mdl t	ZapfDingbats

Symbol Set

Uso:

Especificar un juego de símbolos para un nombre de fuente especificado.

Valores:

ROMAN-8*	ISO L1	ISO L2
ISO L5	ISO L6	PC-8
PC-8 DN	PC-775	PC-850
PC-852	PC-1004	PC-8 TK
WIN L1	WIN L2	WIN L5
DESKTOP	PS TEXT	MC TEXT
MS PUB	MATH-8	PS MATH
PI FONT	LEGAL	ISO-4
ISO-6	ISO-11	ISO-15
ISO-17	ISO-21	ISO-60
ISO-69	WIN 3.0	WINBALT
SYMBOL	WINGDINGS	DNGBTSMS

Tamaño de Fuente

Uso:

Especificar el tamaño para fuentes tipográficas escalables.

Valores:

4.00 - 50.00	Los valores figuran en unidades de 0,25.
12.00*	

El tamaño de fuente se refiere a la altura de los caracteres de la fuente. Un punto es aproximadamente igual a 1/72 de pulgada.

 **NOTA:** el menú Tamaño de Fuente sólo se muestra para fuentes tipográficas.

Consulte también:

["Tamaño del paso y tamaño en puntos"](#)

Inclinación de Fuente

Uso:

Especificar el paso para fuentes de monoespaciado escalable.

Valores:

6.00 - 24.00	Los valores figuran en unidades de 0,01.
10.00*	

El paso de fuente se refiere al número de caracteres de espacio fijo en una pulgada horizontal de tipo de fuente. En el caso de fuentes de monoespaciado no escalable, el paso aparece en la pantalla, pero no se puede cambiar.

 **NOTA:** el menú Paso de fuente sólo se muestra para fuentes de monoespaciado o fijas.

Consulte también:

["Tamaño del paso y tamaño en puntos"](#)

Línea de Forma

Uso:

Definir el número de líneas en una página.

Valores:

5 - 128	Los valores figuran en unidades de 1.
64* o 64* ¹	
* ¹ Indica valores predeterminados de fábrica específicos del país.	

La impresora multifunción configura el espacio entre líneas (espacio entre líneas vertical) según los elementos de menú Línea de Forma y Orientación. Seleccione los valores de Línea de Forma y Orientación correctos antes de cambiar Línea de Forma.

Consulte también:

["Orientación,"](#) ["Utilice este elemento de menú para:"](#)

Cantidad

Uso:

Definir el número de copias que desea como valor predeterminado de la impresora. (Defina el número de copias necesarias para un trabajo determinado desde el controlador de impresora. Los valores seleccionados desde el controlador de la impresora siempre anulan los valores seleccionados desde el panel del operador.)

Valores:

1-999	Los valores figuran en unidades de 1.
1*	

Mejora Imagen

Uso:

Especificar si se va a ejecutar la característica de mejora de imágenes. La mejora de imágenes es una característica que suaviza la línea límite entre el blanco y el negro para disminuir los bordes dentados y mejorar el aspecto visual.

Valores:

Habilitar*	Se activa para ejecutar la característica de mejora de imágenes.
Deshabilitar	Se desactiva para ejecutar la característica de mejora de imágenes.

Hex Dump

Uso:

Ayudar a aislar el origen de un problema de trabajo de impresión. Si Hex Dump está activo, todos los datos enviados a la impresora multifunción se imprimen en formato hexadecimal y de caracteres. No se ejecutan los códigos de control.

Valores:

Deshabilitar*	Desactiva la característica Hex Dump.
Habilitar	Activa la característica Hex Dump.

Modo Borrador

Uso:

ahorrar tóner imprimiendo en modo borrador. La calidad de impresión disminuye cuando se imprime en modo borrador.

Valores:

Deshabilitar*	No se imprime en modo borrador.
Habilitar	Se imprime en modo borrador.

Terminac línea

Uso:

añadir los comandos de fin de línea.

Valores:

Deshabilitar*	No se añade el comando de fin de línea. CR=CR, LF=LF, FF=FF
Agregar-LF	Se añader el comando LF. CR=CR-LF, LF=LF, FF=FF
Agregar-CR	Se añade el comando CR. CR=CR, LF=CR-LF, FF=CR-FF
CR-XX	Se añaden los comandos CR y LF. CR=CR-LF, LF=CR-LF, FF=CR-FF

Color predeterminado

Uso:

Especificar el modo de color en Color o Negro. Este valor se utiliza cuando no se ha especificado el valor de modo de impresión en color para el trabajo de impresión que se envía a la impresora multifunción.

Valor:

Negro*	Se imprime en modo blanco y negro.
Color	Se imprime en modo color.

PostScript

Utilice el menú PostScript para cambiar aquellos valores de la impresora que sólo afectan a los trabajos impresos utilizando el lenguaje de impresora de emulación PostScript.

 **NOTA:** los valores marcados con un asterisco (*) son los valores de menú predeterminados de fábrica.

Informe de Error PS

Uso:

Especificar si la impresora multifunción imprime el contenido del error en un error de PostScript. El cambio tiene efecto tras apagar y encender la impresora.

Valores:

Habilitar*	Imprime un mensaje de error antes de descartar el trabajo.
Deshabilitar	Descarta el trabajo de impresión sin imprimir un mensaje de error.



NOTA: Estas instrucciones del controlador PS anulan los valores especificados en el panel del operador.

Tiempo de Espera Máximo de Trabajo PS

Uso:

Especificar el tiempo de ejecución para un trabajo de PostScript. El cambio tiene efecto tras apagar y encender la impresora multifunción.

Valores:

Deshabilitar*	No se produce ningún tiempo de espera.
1-900min.	Se produce un error de PostScript si el proceso no se completa una vez transcurrido tiempo especificado.

Modo Selección de Papel

Uso:

especificar la forma de seleccionar la bandeja para el modo PostScript. El cambio tiene efecto tras apagar y encender la impresora multifunción.

Valor:

Auto	La bandeja se selecciona con el mismo valor que en el modo PCL.
Seleccionar de la bandeja	La bandeja se selecciona en un método compatible con las impresoras Post Script.

Red cableada

Utilice el menú Red cableada para cambiar aquellos valores de impresora multifunción que afectan a trabajos enviados a la impresora mediante un puerto de red cableada.

 **NOTA:** los valores marcados con un asterisco (*) son los valores de menú predeterminados de fábrica.

Ethernet

Uso:

Especificar la velocidad de comunicación y los valores dúplex de Ethernet. El cambio tiene efecto tras apagar y encender la impresora multifunción.

Valores:

Auto	Detecta los valores Ethernet automáticamente.
10Base Half	Utiliza 10base-T dúplex medio.
10Base Full	Utiliza 10base-T dúplex completo.
100Base Half	Utiliza 100base-TX dúplex medio.
100Base Full	Utiliza 100base-TX dúplex completo.

TCP/IP

Uso:

Especificar los valores de TCP/IP de la red cableada. El cambio tiene efecto tras apagar y encender la impresora multifunción.

Valores:

Modo IP* ¹	Doble Pila		Utiliza tanto IPv4 como IPv6 para definir la dirección IP.
	Modo IPv4		Utiliza IPv4 para definir la dirección IP.
	Modo IPv6* ³		Utiliza IPv6 para definir la dirección IP.
IPv4	Obtener Dirección IP	AutoIP*	Establece automáticamente la dirección IP.
		BOOTP	Utiliza BOOTP para establecer la dirección IP.
		RARP	Utiliza RARP para establecer la dirección IP.
		DHCP	Utiliza DHCP para establecer la dirección IP.
		Panel	Activa la dirección IP introducida en el panel del operador.
	Dirección IP		Permite definir la dirección IP asignada a la impresora utilizando las teclas del panel del operador.
	Máscara Subred		Permite especificar la máscara de subred.
	Dirección de Pasarela		Permite especificar la dirección de la puerta de enlace.
Restbl IPsec* ²			Desactiva IPsec.
<p>*¹ Sólo se muestra cuando hay una tarjeta multiprotocolo opcional instalada en la impresora.</p> <p>*² Sólo se muestra cuando IPsec está activado.</p> <p>*³ Este modo sólo está disponible cuando la versión de firmware 200706291103 o posterior y la versión de firmware de red (MPC) 16.03 o posterior están instaladas. Dado que IPsec no se puede definir en Windows Vista en este modo, utilice la Dell Printer Configuration Web Tool. La función Obtener Información desde la Impresora de la ficha Opciones del controlador de impresora no está disponible cuando se utiliza este modo.</p>			

Protocolo

Uso:

Activar o desactivar cada elemento. El cambio tiene efecto tras apagar y encender la impresora.

Valores:

LPD	Habilitar*	Activa el puerto LPD.
	Deshabilitar	Desactiva el puerto LPD.
Port9100	Habilitar*	Activa el puerto Port9100.
	Deshabilitar	Desactiva el puerto Port9100.
IPP*1	Habilitar*	Activa el puerto IPP.
	Deshabilitar	Desactiva el puerto IPP.
SMB TCP/IP*1	Habilitar*	Se utiliza TCP/IP para SMB.
	Deshabilitar	No se utiliza TCP/IP para SMB.
SMB NetBEUI *1	Habilitar*	Se utiliza NetBEUI para SMB.
	Deshabilitar	No se utiliza NetBEUI para SMB.
FTP	Habilitar*	Activa el puerto FTP.
	Deshabilitar	Desactiva el puerto FTP.
NetWare IP	Habilitar*	Activa el IP.
	Deshabilitar	Desactiva el IP.
NetWare IPX	Habilitar*	Activa el IPX.
	Deshabilitar	Desactiva el IPX.
WSD	Habilitar*	Activa el puerto WSD.
	Deshabilitar	Desactiva el puerto WSD.
SNMP UDP	Habilitar*	Activa el puerto UDP.
	Deshabilitar	Desactiva el puerto UDP.

Alerta de E-Mail	Habilitar*	Activa la característica Alertas de e-mail.
	Deshabilitar	Desactiva la característica Alertas de e-mail.
EWS	Habilitar*	Activa un acceso a Dell Printer Configuration Web Tool incorporado en la impresora.
	Deshabilitar	Desactiva un acceso a Dell Printer Configuration Web Tool incorporado en la impresora.
Apple Talk* ¹	Habilitar*	Activa el puerto AppleTalk.
	Deshabilitar	Desactiva el puerto AppleTalk.
Bonjour(mDNS)* ¹	Habilitar*	Activa el puerto Bonjour(mDNS).
	Deshabilitar	Desactiva el puerto Bonjour(mDNS).
* ¹ Sólo se muestra cuando la impresora tiene instalada una tarjeta multiprotocolo opcional y el adaptador de impresora inalámbrica opcional no está instalado en la tarjeta.		

IPX/SPX

Uso:

Configurar los valores de IPX/SPX de la red cableada. El cambio tiene efecto tras apagar y encender la impresora.

Valores:

Auto	Establece automáticamente el tipo de trama.
Ethernet II	Utiliza el tipo de trama Ethernet II.
Ethernet 802,3	Utiliza el tipo de trama IEEE802.3.
Ethernet 802.2	Utiliza el tipo de trama IEEE802.2.
Ethernet SNAP	Utiliza el tipo de trama SNAP.

 **NOTA:** El menú IPX/SPX sólo se muestra cuando hay una tarjeta multiprotocolo opcional instalada en la impresora y el adaptador de impresora inalámbrica opcional no está instalado en la tarjeta.

IP Filter (IPv4)

Uso:

Especificar que se bloquean los datos recibidos de ciertas direcciones IP a través de la red cableada. Se pueden configurar hasta cinco direcciones IP. El cambio tiene efecto tras apagar y encender la impresora.

Valores:

Filtro* ¹	Dirección/Nº n (n es un valor entre 1 y 5).	Establece la dirección IP para Filter <i>n</i> .		
	Máscara/Nº n (n es un valor entre 1 y 5).	Establece la máscara para Filter <i>n</i> .		
	Modo/Nº n (n es un valor entre 1 y 5).	Deshabilitar*	Desactiva la característica IP Filter para Filter <i>n</i> .	
		Aceptar	Acepta un acceso desde la dirección IP especificada.	
Rechazar		Rechaza un acceso desde la dirección IP especificada.		
* ¹ Este elemento sólo está disponible para LPD o Port9100.				

Inicializar NVM

Uso:

Inicializar los datos de red con cables almacenados en NVM. Después de ejecutar esta función y reiniciar la impresora, todos los parámetros de la red cableada se restablecen a sus valores predeterminados.

Adobe Protocol

Uso:

Especificar el protocolo de comunicación PostScript para cada interfaz. Puede configurar los valores de Protocolo Adobe de la red cableada. El cambio tiene efecto tras apagar y encender la impresora.

Valores:

Auto	Se utiliza con la detección automática del protocolo de comunicación PosftScript.
Estándar	Se utiliza cuando el protocolo de comunicación es una interfaz ASCII.
BCP	Se utiliza cuando el protocolo de comunicación está en formato binario.
TBCP	Se utiliza cuando el protocolo de comunicación admite datos ASCII y binarios para intercambiarlos según el código de control especificado.
Binary	Se utiliza cuando no se requiere ningún proceso especial para los datos.

Red inalámbrica

Utilice el menú Red inalámbrica para cambiar aquellos valores de impresión que afectan a trabajos enviados a la impresora mediante un puerto de red cableada.

 **NOTA:** El menú Red Inalámbrica sólo se muestra cuando la impresora tiene instalada una tarjeta multiprotocolo opcional y el adaptador de impresora inalámbrica opcional está instalado en la tarjeta.

 **NOTA:** los valores marcados con un asterisco (*) son los valores de menú predeterminados de fábrica.

Inalámbrica/Estado

Uso:

Mostrar la información de la intensidad de la señal inalámbrica. No se puede realizar ningún cambio en el panel del operador para mejorar el estado de la conexión inalámbrica.

Valores:

Buena	Indica una intensidad de señal buena.
Aceptable	Indica una intensidad de señal marginal.
Bajo	Indica una intensidad de señal insuficiente.
Sin Recepción	Indica que no se recibe ninguna señal.

Inalámbrica/Restablecer inalámbrica

Uso:

Inicializar valores de red inalámbrica. Después de ejecutar esta función y reiniciar la impresora, todos los parámetros de red inalámbrica se restablecen a sus valores predeterminados.

TCP/IP

Uso:

Especificar los valores de TCP/IP de la red inalámbrica. El cambio tiene efecto tras apagar y encender la impresora.

Valores:

Modo IP* ¹	Doble Pila		Utiliza tanto IPv4 como IPv6 para definir la dirección IP.
	Modo IPv4		Utiliza IPv4 para definir la dirección IP.
	Modo IPv6* ³		Utiliza IPv6 para definir la dirección IP.
IPv4	Obtener Dirección IP	AutoIP*	Establece automáticamente la dirección IP.
		BOOTP	Utiliza BOOTP para establecer la dirección IP.
		RARP	Utiliza RARP para establecer la dirección IP.
		DHCP	Utiliza DHCP para establecer la dirección IP.
		Panel	Activa la dirección IP introducida en el panel del operador.
	Dirección IP		Permite definir la dirección IP asignada a la impresora utilizando las teclas del panel del operador.
	Máscara Subred		Permite especificar la máscara de subred.
	Dirección de Pasarela		Permite especificar la dirección de la puerta de enlace.
Restbl IPsec* ²			Desactiva IPsec.

*¹ Sólo se muestra cuando hay una tarjeta multiprotocolo opcional instalada en la impresora.

*² Sólo se muestra cuando IPsec está activado.

*3 Este modo sólo está disponible cuando la versión de firmware 200706291103 o posterior y la versión de firmware de red (MPC) 16.03 o posterior están instaladas. Dado que IPsec no se puede definir en Windows Vista en este modo, utilice la Dell Printer Configuration Web Tool. La función Obtener Información desde la Impresora de la ficha Opciones del controlador de impresora no está disponible cuando se utiliza este modo.

Protocolo

Uso:

Activar o desactivar cada elemento. El cambio tiene efecto tras apagar y encender la impresora multifunción.

Valores:

LPD	Habilitar*	Activa el puerto LPD.
	Deshabilitar	Desactiva el puerto LPD.
Port9100	Habilitar*	Activa el puerto Port9100.
	Deshabilitar	Desactiva el puerto Port9100.
IPP	Habilitar*	Activa el puerto IPP.
	Deshabilitar	Desactiva el puerto IPP.
SMB TCP/IP	Habilitar*	Se utiliza TCP/IP para SMB.
	Deshabilitar	No se utiliza TCP/IP para SMB.
SMB NetBEUI	Habilitar*	Se utiliza NetBEUI para SMB.
	Deshabilitar	No se utiliza NetBEUI para SMB.
FTP	Habilitar*	Activa el puerto FTP.
	Deshabilitar	Desactiva el puerto FTP.
NetWare IP	Habilitar*	Activa el IP.
	Deshabilitar	Desactiva el IP.

NetWare IPX	Habilitar*	Activa el IPX.
	Deshabilitar	Desactiva el IPX.
WSD	Habilitar*	Activa el puerto WSD.
	Deshabilitar	Desactiva el puerto WSD.
SNMP UDP	Habilitar*	Activa el puerto UDP.
	Deshabilitar	Desactiva el puerto UDP.
SNMP IPX	Habilitar*	Activa el IPX.
	Deshabilitar	Desactiva el IPX.
Alerta de E-Mail	Habilitar*	Activa la característica Alertas de e-mail.
	Deshabilitar	Desactiva la característica Alertas de e-mail.
EWS	Habilitar*	Activa un acceso a Dell Printer Configuration Web Tool incorporado en la impresora multifunción.
	Deshabilitar	Desactiva un acceso a Dell Printer Configuration Web Tool incorporado en la impresora multifunción.
Apple Talk	Habilitar*	Activa el puerto AppleTalk.
	Deshabilitar	Desactiva el puerto AppleTalk.
Bonjour (mDNS)	Habilitar*	Activa el puerto Bonjour(mDNS).
	Deshabilitar	Desactiva el puerto Bonjour(mDNS).

IPX/SPX

Uso:

Configurar los valores de IPX/SPX de la red inalámbrica. El cambio tiene efecto tras apagar y encender la impresora multifunción.

Valores:

Auto	Establece automáticamente el tipo de trama.
Ethernet II	Utiliza el tipo de trama Ethernet II.
Ethernet 802.3	Utiliza el tipo de trama IEEE802.3.
Ethernet 802.2	Utiliza el tipo de trama IEEE802.2.
Ethernet SNAP	Utiliza el tipo de trama SNAP.

Filtro IP (IPv4)

Uso:

Especificar que se bloquean los datos recibidos de ciertas direcciones IP a través de la red inalámbrica. Se pueden configurar hasta cinco direcciones IP. El cambio tiene efecto tras apagar y encender la impresora multifunción.

Valores:

Filtro IP*1	Dirección/Nº n (n es un valor entre 1 y 5).		Establece la dirección IP para Filter <i>n</i> .
	Máscara/Nº n (n es un valor entre 1 y 5).		Establece la máscara para Filter <i>n</i> .
	Modo/Nº n (n es un valor entre 1 y 5).	Deshabilitar*	Desactiva la característica IP Filter para Filter <i>n</i> .
		Aceptar	Acepta un acceso desde la dirección IP especificada.
Rechazar		Rechaza un acceso desde la dirección IP especificada.	
*1 Este elemento sólo está disponible para LPD o Port9100.			

Inicializar NVM

Uso:

Inicializar los datos de red inalámbrica almacenados en NVRAM.

Adobe Protocol

Uso:

Especificar el protocolo de comunicación PostScript para cada interfaz. Puede configurar los valores de Protocolo Adobe de la red inalámbrica. El cambio tiene efecto tras apagar y encender la impresora multifunción.

Valores:

Auto	Se utiliza con la detección automática del protocolo de comunicación PosftScript.
Estándar	Se utiliza cuando el protocolo de comunicación es una interfaz ASCII.
BCP	Se utiliza cuando el protocolo de comunicación está en formato binario.
TBCP*	Se utiliza cuando el protocolo de comunicación admite datos ASCII y binarios para intercambiarlos según el código de control especificado.
Binary	Se utiliza cuando no se requiere ningún proceso especial.

Config paralelo

El menú Config paralelo se puede ajustar para configurar la interfaz paralela.

 **NOTA:** los valores marcados con un asterisco (*) son los valores de menú predeterminados de fábrica.

ECP

Uso:

Especificar el modo de comunicación ECP de la interfaz Paralela. El cambio tiene efecto tras apagar y encender la impresora multifunción.

Valores:

Habilitar*	El modo de comunicación ECP está activado.
Deshabilitar	El modo de comunicación ECP está desactivado.

Adobe Protocol

Uso:

Especificar el protocolo de comunicación PostScript para cada interfaz. Puede configurar los valores de Protocolo Adobe de la red inalámbrica. El cambio tiene efecto tras apagar y encender la impresora multifunción.

Valores:

Auto	Se utiliza con la detección automática del protocolo de comunicación PosftScript.
Estándar	Se utiliza cuando el protocolo de comunicación es una interfaz ASCII.
BCP	Se utiliza cuando el protocolo de comunicación está en formato binario.
TBCP*	Se utiliza cuando el protocolo de comunicación admite datos ASCII y binarios para intercambiarlos según el código de control especificado.
Binary	Se utiliza cuando no se requiere ningún proceso especial.

Configuración USB

Utilice el menú Configuración USB para cambiar los valores de la impresora que afectan a un puerto USB.

 **NOTA:** los valores marcados con un asterisco (*) son los valores de menú predeterminados de fábrica.

Config fax

Utilice el menú Config fax para configurar los valores básicos del fax.

 **NOTA:** los valores marcados con un asterisco (*) son los valores de menú predeterminados de fábrica.

Temp intervalo

Uso:

Especificar el intervalo de tiempo (3-255 segundos) de los intentos de reenvío.

Nº de rellamada

Uso:

Especificar el número de intentos de rellamada, 0-9. Si introduce 0, la impresora multifunción no volverá a llamar.

Inic rellamada

Uso:

Volver a llamar automáticamente al equipo de fax remoto si estaba ocupado. Se pueden introducir intervalos de 1 a 15 minutos.

Selecc respuesta

Uso:

Seleccionar el modo de recepción de fax predeterminado.

Valores:

Modo TEL	La recepción de fax automática está desactivada. Para recibir un fax descuelgue el teléfono externo y, a continuación, pulse el código de recepción remoto o configure Colgado en Habilitado (podrá oír los tonos de voz o fax del equipo remoto) y, a continuación, pulse Inicio.
Modo FAX*	Se recibe el fax automáticamente.
Modo TEL/FAX	Cuando la impresora multifunción recibe un fax entrante, el teléfono externo suena durante el tiempo especificado en TEL/FAX cont auto y, a continuación, se recibe el fax automáticamente. Si los datos de entrada no corresponden a un fax, la impresora multifunción emite un sonido desde el altavoz interno.
Modo Con/FAX	La impresora multifunción puede compartir una línea telefónica con un contestador. En este modo, la impresora multifunción controlará la señal de fax y descolgará la línea si hay todos de fax. Si la comunicación telefónica de su país es serie, este modo no está disponible.
Modo DRPD	Antes de utilizar la opción Detección de patrón de timbre distintivo (DRPD), la compañía telefónica debe instalar el servicio de timbre distintivo en la línea. Después de que la compañía telefónica haya proporcionado un número independiente para faxes con un patrón de timbre distintivo, configure el fax para controlar ese patrón de timbre específico.

Fax cont auto

Uso:

Responder a una llamada de entrada y entra automáticamente en modo de recepción. Puede definir el tiempo para la llamada entrante del teléfono externo en 0-255 segundos.

TEL/FAX cont auto

Uso:

Compartir una línea telefónica con un teléfono externo. Puede definir el tiempo para la llamada entrante del teléfono externo en 0-255 segundos.

Con/FAX cont auto

Uso:

Compartir una línea telefónica con un contestador. Puede definir el tiempo para la llamada entrante del teléfono externo en 0-255 segundos.

Monitor línea

Uso:

Especificar el volumen del teléfono externo (monitor de línea).

Valores:

Deshabilitar	Desactiva el volumen del teléfono externo.
Min	Selecciona el volumen del teléfono externo.
Medio*	
Máx	

Vol tono llamada

Uso:

Especificar el volumen para los faxes de entrada.

Valores:

Ninguno	Desactiva el volumen de los faxes de entrada.
Min	Selecciona el volumen para los faxes de entrada.
Medio	
Máx*	

Tipo de línea

Uso:

Seleccionar el tipo de línea predeterminado.

Valores:

PSTN*	Utiliza PSTN.
PBX	Utiliza PBX.

Tipo de marcado

Uso:

Seleccionar el tipo de marcado.

Valores:

PB*	Utiliza PB.
DP (10PPS)	Utiliza DP (10PPS).
DP (20PPS)	Utiliza DP (20PPS).

Prevención DM

Uso:

Rechazar faxes enviados desde estaciones no deseadas.

Valores:

Habilitar	Sólo acepta faxes de números registrados en la Libr tfnos. Los faxes entrantes de números cuyo G3ID no está correctamente registrado no s aceptan aunque el número esté registrado en la Libr tfnos.
Deshabilitar*	Acepta faxes de números que no están registrados en la Libr tfnos.

Recep. remota

Uso:

Recibir un fax al pulsar el código de recepción remota en el teléfono externo después de descolgar el teléfono.

Valores:

Habilitar	Recibe un fax al pulsar el código de recepción remota en el teléfono externo.
Deshabilitar*	No recibe un fax al pulsar el código de recepción remota en el teléfono externo.

Tono recep remota

Uso:

Especificar el tono en dos dígitos para iniciar Recep. remota

Impr. dúplex

Uso:

Utilizar la impresión dúplex cuando se recibe un fax. Esta opción sólo está disponible cuando el duplexador opcional está instalado en la impresora multifunción.

Valores:

Habilitar	Utiliza la impresión dúplex.
Deshabilitar*	No utiliza la impresión dúplex.

Env encabezado

Uso:

Imprimir el registro del remitente en el encabezado del fax.

Valores:

Habilitar*	Imprime el registro del remitente en el encabezado del fax.
Deshabilitar	No imprime el registro del remitente en el encabezado del fax.

Env nombr encabezado

Uso:

Registrar el nombre del remitente que se grabará en el informe del remitente.

G3ID

Uso:

Contener su número de teléfono, que se imprime en la parte superior de cada página enviada desde la impresora multifunción.

 **NOTA:** Especifique G3ID antes de utilizar DM Prevention.

Nom local

Uso:

Contener su nombre o el de su empresa, que se imprime en la hoja del informe.

Patrón DRPD

Uso:

Proporcionar un número independiente para trabajar con faxes con un patrón de timbre distintivo.

Valores:

<p>Patrón1-5</p>	<p>DRPD es un servicio proporcionado por algunas compañías telefónicas. Los patrones DRPD los define la compañía telefónica. A continuación se muestran los patrones que se suministran con la impresora multifunción.</p> <div style="text-align: center;"> </div> <p>Consulte a su compañía telefónica qué patrón debe seleccionar para utilizar este servicio.</p>
------------------	---

Config retrans

Uso:

Configurar el número de la impresora multifunción para que retransmita siempre todos los faxes de entrada al destino especificado.

Valores:

Transm al fallar	Retransmite los faxes de entrada cuando ocurre un error.
Transm siempre	Retransmite siempre los faxes de entrada.
No transmitir*	No retransmite los faxes de entrada.

Nº config retrans

Uso:

Configurar el número de la impresora multifunción para que retransmita siempre todos los faxes de entrada al destino especificado.

Impr retrans

Uso:

Imprimir todos los faxes de salida cuando se puede definir la impresora multifunción para retransmitir siempre los faxes al destino especificado.

Valores:

Habilitar	Imprime todos los faxes en curso.
Deshabilitar*	No imprime todos los faxes en curso.

Marcado de prefijo

Uso:

Seleccionar si se agrega el número de prefijo cuando se envía un fax.

Valores:

Habilitar	Agrega el número de prefijo cuando se envía un fax.
Deshabilitar*	No agrega el número de prefijo cuando se envía un fax.

Nº marc prefijo

Uso:

Definir un número de marcado de prefijo de hasta cinco dígitos. Este número se marca antes que cualquier número de marcado automático. Es útil para acceder al intercambio PABX.

Descart tam

Uso:

Definir la impresora multifunción para descartar el tamaño excedente al final de la página.

Valores:

Habilitar	Descarta el tamaño excedente al final de la página.
Deshabilitar*	Imprime el tamaño excedente al final de la página sin descartarlo.
Reducción auto	Reduce automáticamente el documento para que se ajuste al tamaño de papel apropiado.

Fax color

Uso:

Ajustar la impresora multifunción para enviar y recibir faxes en color.

Valores:

Habilitar	Permite enviar y recibir faxes en color (seleccione color o blanco y negro al enviar un fax).
Deshabilitar*	Los faxes se envían y reciben sólo en blanco y negro.

Umbral enganche teléfono externo

Uso:

Definir el valor del umbral del teléfono externo.

Valores:

Menor	Define Menor en el valor de umbral.
Normal*	Define Normal en el valor de umbral.
Mayor	Define Mayor en el valor de umbral.

País

Uso:

Seleccionar el país donde se utiliza la impresora multifunción.

Impr errores retr

Uso:

Imprimir los documentos que no se transfirieron cuando Impr retrans se ajustó en Deshabilitado.

Valores:

Habilitar*	Imprime los documentos que no se transmitieron cuando Impr retrans está deshabilitado.
Deshabilitar	No imprime los documentos que no se transmitieron cuando Impr retrans está deshabilitado.

Configuración del sistema

Utilice el menú Configuración del sistema para configurar los valores básicos de la impresora.

 **NOTA:** los valores marcados con un asterisco (*) son los valores de menú predeterminados de fábrica.

Modo ahorro ener2

Uso:

Habilitar Modo ahorro ener2.

Valores:

Habilitar*	Habilita Modo ahorro ener2.
Deshabilitar	Deshabilita Modo ahorro ener2.

Temp ahorro energ

Uso:

Especificar el período de tiempo que espera la impresora multifunción después de enviar un trabajo antes de entrar en un modo de ahorro de energía.

Valores:

Modo1	5-60 min	Especifica el período de tiempo antes de que la impresora multifunción entre en modo de ahorro de energía después de terminar un trabajo.
	5 min*	
Modo2	1-6 min	
	6 min*	

Introduzca 5 para activar el modo de ahorro de energía de la impresora multifunción cinco minutos después de que termine el trabajo. De esta forma, se utiliza menos energía pero la impresora multifunción necesita más tiempo de calentamiento. Introduzca 5 si la impresora multifunción comparte el circuito eléctrico con la iluminación de la habitación y nota que las luces parpadean.

Seleccione un valor alto si se utiliza la impresora multifunción constantemente. En la mayoría de las circunstancias, este valor mantiene la impresora multifunción lista para trabajar con el mínimo tiempo de calentamiento. Seleccione un valor entre 5 y 60 minutos para el modo de ahorro de energía si desea un equilibrio entre el consumo de energía y un menor tiempo de calentamiento.

La impresora multifunción vuelve automáticamente al modo de espera del modo de ahorro de energía cuando recibe datos del ordenador o el equipo de fax remoto. También puede volver la impresora multifunción al modo de espera pulsando un botón en el panel del operador.

Reini auto

Uso:

Reiniciar automáticamente la configuración de COPIA, ESCANEAR o FAX a los valores predeterminados y volver a modo de espera después de no indicar nada en el tiempo especificado.

Valores:

45sec
1min
2min
3min
4min

Tono de Alerta

Uso:

Emitir una alerta cuando se produzca un evento asociado a cada función.

Valores:

Tono selecc panel	Bajo	Suena una alerta cuando se pulsa un botón en el panel del operador.
	Normal	
	Alto	
	Deshabilitar*	
Tono alarm panel	Bajo	Suena una alerta cuando se pulsa un botón equivocado.
	Normal	
	Alto	
	Deshabilitar*	
Tono máquina lista	Bajo	Suena una alerta cuando la impresora multifunción está preparada.
	Normal*	
	Alto	
	Deshabilitar	
Tono tr copia	Bajo	Suena una alerta cuando finaliza la copia.
	Normal*	
	Alto	
	Deshabilitar	
Tono trb no copia	Bajo	Suena una alerta cuando finaliza cualquier trabajo excepto una copia.
	Normal*	
	Alto	
	Deshabilitar	
Tono fallo	Bajo	Suena una alerta cuando finaliza un trabajo con errores.
	Normal*	

	Alto	
	Deshabilitar	No suena una alerta cuando finaliza un trabajo con errores.
Tono de Alerta	Bajo	Suena una alerta cuando se reserva un trabajo por algún motivo.
	Normal*	
	Alto	
	Deshabilitar	No suena una alerta cuando se reserva un trabajo por algún motivo.
Sin papel	Bajo	Suena una alerta cuando la impresora multifunción se queda sin papel.
	Normal*	
	Alto	
	Deshabilitar	No suena una alerta cuando la impresora multifunción se queda sin papel.
Poco tóner	Bajo	Suena una alerta cuando queda poco tóner.
	Normal*	
	Alto	
	Deshabilitar	No suena una alerta cuando queda poco tóner.
Alrm borrd auto	Bajo	Suena una alerta 5 segundos antes de que se borre automáticamente un mensaje del panel del operador.
	Normal	
	Alto	
	Deshabilitar*	No suena una alerta 5 segundos antes de que se borre automáticamente un mensaje del panel del operador.
Tono base	Bajo	Suena una alerta cuando una pantalla del panel del operador vuelve al valor predeterminado desplazando el menú de bucle.
	Normal	
	Alto	
	Deshabilitar*	No suena una alerta cuando una pantalla del panel del operador vuelve al valor predeterminado desplazando el menú de bucle.
Todos los tonos	Bajo	Con esta configuración se pueden cambiar simultáneamente todos los ajustes de tono.
	Normal*	
	Alto	
	Deshabilitar	

Tiempo de Espera

Uso:

Especificar el período de tiempo que la impresora multifunción espera para recibir bytes adicionales de datos desde el ordenador. Cuando transcurre este tiempo de espera, el trabajo de impresión se cancela.

Valores:

Deshabilitar	Desactiva el tiempo de espera del trabajo.
5-300 seg	Especifica el período de tiempo que la impresora multifunción espera datos adicionales antes de cancelar el trabajo.
30 sec*	

Config reloj

Uso:

Especificar el formato de fecha.

Valores:

Aj fecha:aa/mm/dd	Ajuste la fecha en el formato aa/mm/dd según la configuración de Formato fecha.	
Aj hora	Ajusta la hora.	
Formato fecha	Ajusta el formato de fecha.	
Formt hora	12H	Define la hora en formato de 12H.
	24H*	Define la hora en formato de 24H.
Huso hora	Ajusta el huso horario.	

mm / pulg

Uso:

Especifica la unidad de medida predeterminada que se muestra después del valor numérico en el panel del operador.

Valores:

mm	Selecciona milímetro como la unidad de medida predeterminada.
pulg*	Selecciona pulgada como la unidad de medida predeterminada.

Impresión de Registro Automática

Uso:

Imprimir automáticamente el informe del historial de trabajos cuando el número de elementos de éste llega al máximo.

Valores:

Deshabilitar*	No se imprime automáticamente el informe del historial de trabajos.
Habilitar	Se imprime automáticamente el informe del historial de trabajos cuando el número de elementos de éste llega al máximo.

Impresión de registros también puede imprimirse con el menú Informe/Lista.

Consulte también:

["Configuración USB"](#)

ID de Impresión

Uso:

Especificar una ubicación donde se imprime el Id. de usuario. Esta característica está disponible para el controlador PCL, pero no para el controlador PS.

Valores:

Deshabilitar*	El Id. de usuario no se imprime.
Superior Izquierda	El Id. de usuario se imprime en la esquina superior izquierda de la página.
Superior Derecha	El Id. de usuario en la esquina superior derecha de la página.
Inferior Izquierda	El Id. de usuario se imprime en la esquina inferior izquierda de la página.
Inferior Derecha	El Id. de usuario se imprime en la esquina inferior derecha de la página.

 **NOTA:** Si imprime en papel tamaño DL, es posible que parte del ID de usuario no se imprima correctamente.

Imprimir texto

Uso:

Especificar si en la impresora multifunción se imprimen datos PDL, que no admite la impresora multifunción, como texto cuando la impresora multifunción los recibe. Los datos de texto se imprimen en un tamaño de papel A4 o Letter.

Valores:

Deshabilitar	Los datos recibidos no se imprimen.
Habilitar*	Los datos recibidos se imprimen como datos de texto.

Hoja Panorámica

Uso:

Especificar la posición de la hoja de pancarta y también especificar la bandeja en la que está cargada la hoja de pancarta. Esta característica está disponible para el controlador PCL, pero no para el controlador PS.

Valores:

Pos. Inserción	Deshabilitar*	La hoja de pancarta no se imprime.
	Frontal	Se imprime al principio del documento.
	Posterior	Se imprime al final del documento.
	Frontal y Posterior	Se imprime al principio y al final del documento.
Espec Bandeja* ¹	Bandeja 1*	La hoja de pancarta está cargada en la bandeja de 250 hojas estándar.
	Bandeja 2* ²	La hoja de pancarta está cargada en la bandeja 2.
	MPF	La hoja de pancarta está cargada en el alimentador multiuso.
<p>*¹ Al cargar papel en el alimentador multiuso para imprimir pancartas, defina el modo MPF como Panel Especifico y especifique TamañoPapel MPF en un valor distinto de Tam Controlador en el panel del operador.</p> <p>*² Sólo se muestra cuando el alimentador de 550 hojas opcional están instalado en la impresora multifunción.</p>		

Actvdad fax

Uso:

Mostrar información sobre los faxes que acaba de recibir o enviar.

Valores:

Impr auto*	Se imprime automáticamente información sobre los faxes cuando se reciben o envían 50 faxes.
Impr no auto	No se imprime automáticamente información sobre los faxes cuando se reciben o envían 50 faxes.

Trasnmis fax

Uso:

Especificar el resultado de la comunicación de la transmisión de fax.

Valores:

No imprim	No se imprime el informe.
Impr al fallar	Se imprime el informe cuando se detecta un error de comunicaciones.
Impr siempre*	El informe de la transmisión de fax siempre se imprime.

Difusión fax

Uso:

Especificar el resultado de la comunicación de un fax a varias ubicaciones.

Valores:

No imprim	No se imprime el informe.
Impr al fallar	Se imprime el informe cuando se detecta un error de comunicaciones.
Impr siempre*	El informe de la transmisión de fax siempre se imprime.

Monitor protocolo

Uso:

Especificar el informe de monitor de protocolo para detectar la causa del problema de comunicaciones.

Valores:

No imprim	No se imprime el informe.
Impr al fallar	Se imprime el informe cuando se detecta un error de comunicaciones.
Impr siempre*	El informe de la transmisión de fax siempre se imprime.

Disco RAM

Uso:

Asignar memoria al sistema de archivos de disco RAM para las características Impresión Segura e Impresión de Prueba. El cambio tiene efecto tras apagar y encender la impresora multifunción.

Valores:

Deshabilitar	No se asigna memoria al sistema de archivos de disco RAM. Los trabajos Impres. Segura, Impresión de prueba y Copia en orden se cancelarán y se registrarán en el registro de trabajos.
Habilitar*	Asigna memoria al sistema de archivos de disco RAM automáticamente.

 **NOTA:** El menú Disco RAM sólo se muestra cuando hay 256 MB o más de memoria de impresión instalados en la impresora multifunción.

 **NOTA:** Reinicie la impresora multifunción cuando modifique la configuración del menú de Disco RAM.

Bandeja de sustitución

Uso:

Especifica si se utiliza otro tamaño de papel cuando el papel cargado en la bandeja especificada no coincide con los valores de tamaño de papel del trabajo actual.

Valores:

Deshabilitar*	No se acepta sustitución de tamaño de bandeja
Tamaño Mayor	Sustituye el papel del siguiente tamaño mayor Si no hay un tamaño de papel mayor, la impresora multifunción sustituye el papel por el del tamaño más próximo.
Tamaño Más Cercano	Sustituye el papel del tamaño más cercano
Alimentación MPF	Sustituye el papel del alimentador multiuso

Mantenimiento

Utilice el menú Mantenimiento para inicializar la memoria NV (no volátil), configurar los valores de ajuste

de la calidad del papel normal y configurar los valores de seguridad.

 **NOTA:** los valores marcados con un asterisco (*) son los valores de menú predeterminados de fábrica.

Densidad Papel

Uso:

Especificar la densidad del papel.

Valores:

Normal	Normal*
	Ligero
Etiqueta	Normal
	Ligero*

Ajustar BTR

 **AVISO:** La calidad de impresión varía según los valores de configuración que seleccione en esta opción.

Uso:

Especificar los valores de voltaje de referencia del rodillo de transferencia.

Valores:

Normal	-3 - +3
	0*
Normal Grueso	-3 - +3
	0*
Transparencia	-3 - +3
	0*
Portadas	-3 - +3
	0*
Portadas gruesas	-3 - +3
	0*
Etiqueta	-3 - +3
	0*
Encapado	-3 - +3
	0*
Encapado Grueso	-3 - +3
	0*
Sobre	-3 - +3
	0*

Ajustar Fusor



AVISO: La calidad de impresión varía según los valores de configuración que seleccione en esta opción.

Uso:

Especificar el valor de ajuste de temperatura de la unidad de fusor.

Valores:

Normal	-2 - +2
	0
Normal Grueso	-2 - +2
	0
Transparencia	-2 - +2
	0
Portadas	-2 - +2
	0
Portadas gruesas	-2 - +2
	0
Etiqueta	-2 - +2
	0
Encapado	-2 - +2
	0
Encapado Grueso	-2 - +2
	0

Sobre	-2 - +2
	0

Ajust. autoreg.

Uso:

ajustar el registro de color automaticamente.

Valores:

Habilitar	Ajusta el registro de color automáticamente.
Deshabilitar*	No ajusta el registro de color automáticamente.

Ajust reg Color

Uso:

Imprimir el gráfico de registro de colores y ajustar el registro de colores con el gráfico.
Esta función es necesaria después de configurar o mover la impresora multifunción.

Valores:

Corrección Auto	Ajusta el registro de color automáticamente.		
Cdro reg color	Imprime el gráfico de registro de colores.		
Ingresar Número	A	-9- +9	Especifica los valores que se encuentran en el gráfico de registro de colores para Amarillo.
	M	-9- +9	Especifica los valores que se encuentran en el gráfico de registro de colores para Magenta.
	C	-9- +9	Especifica los valores que se encuentran en el gráfico de registro de colores para Cyan.

Inicializar NVM

Uso:

Inicializar la NVM. Después de ejecutar esta función y reiniciar la impresora multifunción, todos los ajustes predeterminados se restablecen a sus valores predeterminados.

Valores:

Sección usuario	Inicializa la sección de usuario.
Sección sistema	Inicializa la sección de sistema.

Inic medidor impr

Uso:

Inicializar los datos del contador de impresión. Al inicializar los datos del contador de impresión, el valor del contador se restablece en 0.

Borrar Almac.

Uso:

Borrar todos los archivos que están almacenados como impresión segura, almacenada y de prueba en el disco RAM.

 **NOTA:** El menú Borrar Almacenamiento sólo se muestra cuando en la impresora multifunción hay instalados 256 MB o más de memoria de impresión adicional y el menú Disco RAM está establecido en Habilitar.

Tóner no de DELL

 **AVISO:** Cuando se utilizan cartuchos que no son de la marca Dell, la impresora multifunción podría resultar gravemente dañada sin que la garantía cubra dicha situación.

Uso:

Especificar si se utiliza o no un cartucho de impresión relleno. Si se activa este valor, podrá utilizar cartuchos de impresión de terceros.

Valores:

Habilitar	Habilita el uso de cartuchos de impresión rellenos.
Deshabilitar*	Deshabilita el uso de cartuchos de impresión rellenos.

Ajustar altitud

Uso:

Ajustar la altura de la ubicación de instalación de la impresora multifunción.

0m*	Selecciona un valor próximo a la altura de la ubicación de instalación de la impresora multifunción.
1000m	
2000m	
3000m	

Config segura

Utilice el menú Config segura para definir una contraseña para limitar el acceso a los menús. Esto evita que se cambien elementos accidentalmente.

 **NOTA:** los valores marcados con un asterisco (*) son los valores de menú predeterminados de fábrica.

Consulte también:

["Configuración del bloqueo del panel"](#)

Bloqueo panel/Aj bloqueo panel

Uso:

Limitar el acceso al menú Admin.

Valores:

Deshabilitar*	No limita el acceso a los menús Admin.
Habilitar	Limita el acceso a los menús Admin.

Bloqueo panel/Cambiar contraseña

Uso:

Definir una contraseña para limitar el acceso al menú Admin.

Valores:

0000-9999
0000*

Aj Copia/Escan/Bloqueo de fax/Copia/Escan/Fax

 **NOTA:** Antes de habilitar Bloqueo Escan/Fax, asegúrese de que Bloqueo panel está habilitado.

Uso:

Limitar el acceso a los menús Copia, Escanear y Fax.

Valores:

Desactivar*	No limita el acceso a los menús Copia, Escanear y Fax.
Activar	Limita el acceso a los menús Copia, Escanear y Fax.

Copia/Escan/Bloqueo de fax/Cambiar contraseña

Propósito:

Establecer una contraseña para limitar el acceso a los menús Copia, Escanear y Fax.

Valores:

0000-9999
0000*

Recepción segura/Aj recep segura

 **NOTA:** Antes de habilitar Recepción segura asegúrese de que Bloqueo panel está habilitado.

Uso:

Establecer una contraseña al imprimir documentos de fax recibidos.

Valores:

Desactivar*	No limita la impresión de documentos de fax recibidos.
Activar	Limita la impresión de documentos de fax recibidos.

Recepción segura/Cambiar contraseña

Propósito:

Establecer una contraseña al recibir un fax.

Valores:

0000-9999
0000*

Admin informes

Utilice el menú Admin informes para imprimir varios tipos de informe y listas del menú Admin.

Marcado rápido

Uso:

Imprimir el informe de marcado rápido.

Monitor protocolo

Uso:

Imprimir el informe de control de protocolo.

Libreta de direcciones

Uso:

Imprimir el informe de la libreta de direcciones.

Dirección de servidor

Uso:

Imprimir el informe de direcciones de servidor.

Activdad fax

Uso:

Imprimir el informe de actividad de fax.

Fax pendiente

Uso:

Imprimir el informe de faxes pendientes.

Contador de impresión

Uso:

Para imprimir los informes del número total de páginas imprimidas. Si se ha utilizado el panel de control de la impresora o la Dell Printer Configuration Web Tool para imprimir, el informe se titulará Informe de Volumen de Impresión.

Idioma del Panel

Uso:

Determinar el idioma del texto en la pantalla del panel del operador.

Valores:

English*	Francés
Italiano	Alemán
Español	Danés
Holandés	Noruego
Sueco	

Configuración del bloqueo del panel

Esta función evita que personal no autorizado pueda modificar los valores configurados por el administrador de la impresora. Para los trabajos de impresión habituales, las opciones se pueden seleccionar desde el menú, permaneciendo los valores de la impresora invariables. Para impresión normal, los elementos se pueden configurar utilizando el controlador de impresora.

 **NOTA:** la desactivación de los menús del panel de operador no impiden el acceso a los menús Imprimida Almacenada y Configuración de bandeja.

1. Pulse ▼ hasta que aparezca >CONFIGURACIÓN y, a continuación, pulse ✓ .
2. Pulse ▼ hasta que aparezca >Menú Admin y, a continuación, pulse ✓ .
3. Pulse ▼ hasta que aparezca >Config segura y, a continuación, pulse ✓ .
4. Aparece Llave del Panel. Pulse ✓ .
5. Pulse ► hasta que aparezca Habilitar y, a continuación, pulse ✓ .

6. Pulse Atrás para volver al menú anterior.
7. Pulse ▼ hasta que aparezca >Cambiar Contraseña y, a continuación, pulse ✓ .
8. Vuelva a escribir la nueva contraseña para confirmarla y, a continuación, pulse ✓ .
La contraseña se ha modificado.

 **NOTA:** Si olvida la contraseña, apague la impresora multifunción. Posteriormente, pulse el botón Menú de forma prolongada mientras enciende la impresora multifunción. Siga pulsando el botón Menú hasta que Listo para Inic. aparezca en la pantalla. Esto recuperará la contraseña del panel predeterminada de fábrica.

Tenga en cuenta que la contraseña de Bloqueo panel, Bloqueo Copiar/Escan/Fax y Bloqueo seguro está deshabilitado. Tengas en cuenta también que se borra la configuración de Libreta de direcciones y Fax.

 **NOTA:** Si el bloqueo del panel está Habilitado, la contraseña del panel predeterminada de fábrica es 0000.

Consulte también:

["Bloqueo panel/Cambiar contraseña"](#)

Deshabilitación del bloqueo de panel

 **NOTA:** Antes de deshabilitar Panel Lock, asegúrese de que Copiar/Scan/Fax Lock y Secure Receive están deshabilitados.

1. Pulse ▼ hasta que aparezca >CONFIGURACIÓN y, a continuación, pulse ✓ .
2. Pulse ▼ hasta que aparezca >Menú Admin y, a continuación, pulse ✓ .
3. Pulse ▼ hasta que aparezca >Config segura y, a continuación, pulse ✓ .
4. Aparece Llave del Panel. Pulse ✓ .
5. Aparece Bloqueo panel. Pulse ✓ .
6. Pulse ► hasta que aparezca Deshabilitar y, a continuación, pulse ✓ .

Acerca del software de la impresora multifunción

● [Utilidad de Configuración de la Impresora](#)

Utilice el CD *Controladores y utilidades* incluido con la impresora multifunción para instalar una combinación de programas de software, según el sistema operativo que utilice.

Los siguientes programas de software sólo se pueden utilizar en Windows. No funcionan en Macintosh, UNIX ni Linux.

Ventana de estado de impresión

La Ventana de estado de impresión avisa cuando se produce un error o una advertencia, por ejemplo, cuando se produce un atasco de papel o cuando queda poco tóner.

Puede seleccionar que aparezca o no la Printing Status Window durante la impresión. Cuando se produce un error, la Ventana de estado de impresión muestra el mensaje de error.

Status Window

En la Status Window, puede comprobar cuanto tóner y papel queda o la configuración de las opciones de la impresora local.

Consola de Monitoreo de Estado

Utilice Consola de Monitoreo de Estado para administrar varias Status Window.

- Seleccione una impresora multifunción en la lista (o Selección de la impresora) haciendo clic en su nombre para abrir una Ventana de estado o Dell Printer Configuration Web Tool de una impresora concreta.
- La Consola de Monitoreo de Estado muestra la Status Window para las conexiones locales, o la Dell Printer Configuration Web Tool para las conexiones de red.

Sistema de Administración de Suministros Dell

El cuadro de diálogo Sistema de Administración de Suministros Dell se puede abrir desde la ventana Estado de impresión, el menú Todos los programas o el icono del Escritorio. También puede iniciarlo desde Status Window cuando se produce un error de tóner.

Puede solicitar consumibles por teléfono o desde la Web.

1. Haga clic en Inicio→Todos los programas→Impresoras Dell→Programas adicionales láser color →Sistema de administración de suministros Dell.

Aparece la ventana Dell Supplies Management System.

2. Seleccione su impresora multifunción de la lista Seleccionar modelo de impresora.
3. Si se solicita desde la Web:
 - a. Cuando no se puede obtener información de la impresora multifunción de forma automática mediante comunicación bidireccional, aparece una ventana en la que se solicita que escriba el número de la tarjeta de servicio. Introduzca el número de la etiqueta de servicio de impresora Dell en el campo habilitado
El número de etiqueta de servicio se encuentra en el interior de la cubierta frontal de la impresora multifunción.
 - b. Seleccione una URL en la lista Seleccionar URL de Pedidos Nuevos.
 - c. Haga clic en Visite el sitio de Internet de pedidos de suministros de la impresora Dell.
4. Si lo solicita por teléfono, llame al número que aparece en el encabezado Por Teléfono.

User Setup Disk Creating Tool

El programa User Setup Disk Creating Tool que se encuentra en la carpeta MakeDisk de la carpeta Utilities del CD *Drivers and Utilities* y los controladores de impresora que se encuentran en el CD *Drivers and Utilities* se utilizan para crear paquetes de instalación del controlador que contienen valores de controlador personalizados. Los paquetes de instalación del controlador pueden contener un grupo guardado de valores del controlador de impresora y otros datos como:

- Orientación de impresión y Múltiples copias (configuración del documento).
- Marcas de agua
- Referencias de fuente

Si desea instalar el controlador de impresora con los mismos valores en varios equipos con el mismo sistema operativo, cree un disco de instalación en un disquete o en un servidor de la red. Al usar el disco de instalación que ha creado, reducirá la cantidad de trabajo necesaria para instalar el controlador de impresora.

- Instale primero el controlador de impresora Guía del usuario de la Impresora multifunción láser color Dell™ 3115cn en el ordenador donde se vaya a crear el disco de instalación.
- El disco de instalación sólo se puede utilizar en el sistema operativo en el que se creó o en aquellos equipos que ejecuten dicho sistema operativo. Cree un disco de instalación diferente para cada tipo de sistema operativo.

Software Update

Las actualizaciones del firmware y/o del controlador se pueden descargar desde <http://support.dell.com>.

Utilidad de Configuración de la Impresora

Puede utilizar la ventana Iniciador de Dell MFP Laser 3115cn para configurar las opciones de sistema del escaneado, así como para crear y editar entradas de la Libreta de direcciones desde el ordenador. También puede utilizar Dell ScanCenter para organizar, abrir, compartir y administrar documentos y archivos de imagen en el ordenador.

Cuando instale los programas de software de Dell, el Iniciador de Dell MFP Laser 3115cn se instalará automáticamente.

Para obtener más información sobre la instalación de los programas de software, consulte "[Redes](#)".

 **NOTA:** El ordenador debe estar conectado al dispositivo mediante USB para poder recuperar listas de direcciones del dispositivo.

Para abrir la ventana Iniciador de Dell MFP Laser 3115cn:

1. Haga clic en Inicio→Programas→Impresoras Dell→Dell MFP Color Laser Printer 3115cn→Iniciador.

Se abre la ventana Iniciador de Dell MFP Laser 3115cn.



2. La ventana Iniciador de Dell MFP Color Laser Printer 3115cn tiene tres botones: Editor de la Libr direcc, Administrador de BotónEscan y Dell ScanCenter.

Para salir, haga clic en el botón X situado en la esquina superior derecha de la ventana.

Para obtener más información, haga clic en el botón Ayuda de cada aplicación.

Editor de la libreta de direcciones

Haga clic en el botón Editor de la Libr direcc para crear y editar entradas de la Libreta de direcciones.

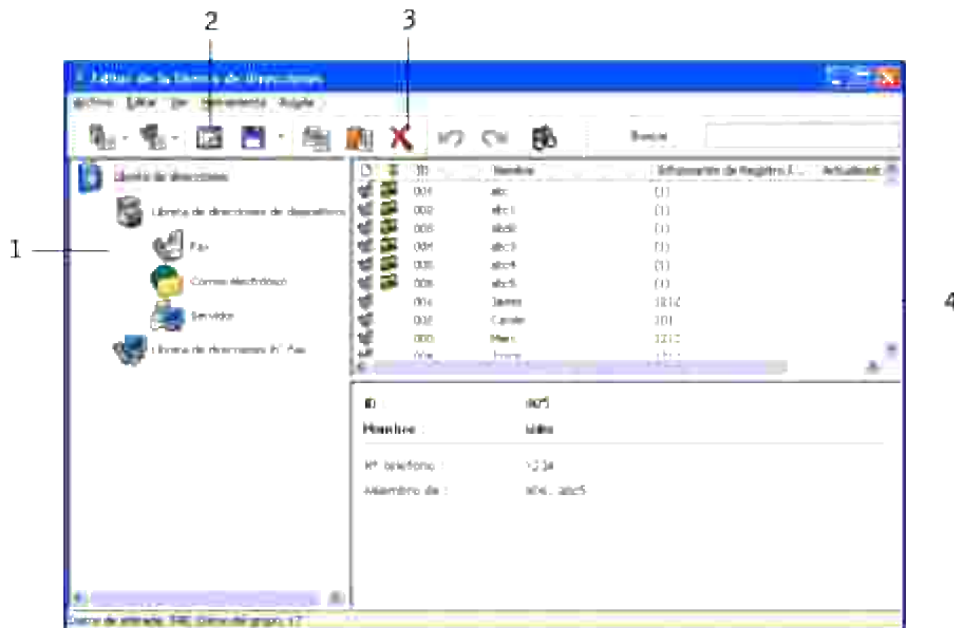

1 Lea las entradas de la Libreta de direcciones de la impresora multifunción en el Editor de la libreta de direcciones.

2 Le permite editar una entrada seleccionada de la Libreta de direcciones en el cuadro de diálogo de edición.

3 Elimina una entrada seleccionada de la Libreta de direcciones.

4 Muestra entradas de la Libreta de direcciones.

Administrador de BotónEscan

Haga clic en el botón Administrador de BotónEscan para configurar la lista de destinos de escaneado que aparecerá en la pantalla del panel del operador al pulsar el botón Inicio del panel.

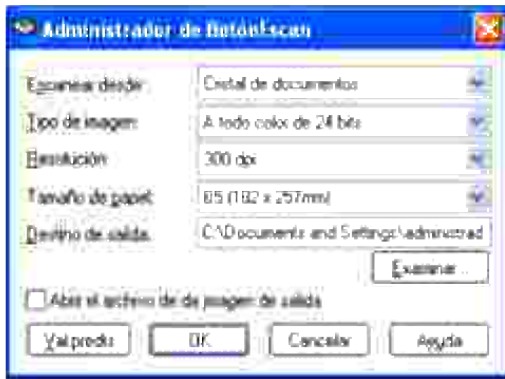

CentroEscaneado Dell

Dell ScanCenter es una aplicación de PaperPort que le permite escanear elementos y enviarlos directamente a PaperPort u otros programas de su ordenador sin ejecutar antes PaperPort. Para obtener más información sobre el uso de de Dell ScanCenter, consulte el menú de ayuda de PaperPort.



Impresión

En este capítulo se incluyen sugerencias de impresión, métodos para imprimir determinadas listas de información desde la impresora multifunción y métodos para cancelar un trabajo.

- [Sugerencias para imprimir correctamente](#)
 - [Envío de un trabajo a imprimir](#)
 - [Cancelación de un trabajo de impresión](#)
 - [Impresión de una página de informe](#)
 - [Uso de la función Imprimir y retener](#)
-

Sugerencias para imprimir correctamente

Sugerencias sobre el almacenamiento de materiales de impresión

Almacene el material de impresión de forma correcta. Para obtener más información, consulte "[Almacenamiento del material de impresión.](#)"

Cómo evitar atascos

 **NOTA:** Dell recomienda probar una muestra reducida de cualquier material de impresión que se desee utilizar en la impresora multifunción antes de comprar grandes cantidades.

Si selecciona el material de impresión adecuado y lo carga correctamente, evitará la mayoría de los atascos. Consulte los apartados que aparecen a continuación para obtener información sobre la carga del material de impresión:

- "[Carga del material de impresión en bandejas estándar y opcionales](#)" (que incluye la bandeja de 250 hojas estándar y el alimentador de papel de 550 hojas opcional)
- "[Carga del alimentador multiuso](#)"
- "[Cómo evitar atascos](#)"

Si se produce un atasco, consulte "[Eliminación de atascos](#)" para obtener instrucciones.

Envío de un trabajo a imprimir

Para admitir todas las características de la impresora, utilice el controlador de impresora. Cuando seleccione Imprimir desde un programa de software, se abre una ventana que representa el controlador de la

impresora. Seleccione los valores adecuados para el trabajo específico que está enviando a imprimir. Los valores de impresión seleccionados desde el controlador anulan los valores de menú predeterminados seleccionados desde el panel del operador de la impresora.

Tal vez tenga que hacer clic en Propiedades o Instalación en el cuadro de diálogo inicial de impresión para ver todos los valores del sistema disponibles que puede modificar. Si no está familiarizado con una característica de la ventana del controlador de la impresora, abra la Ayuda en línea para obtener más información. Para modificar un tamaño o un tipo de papel distinto del valor de tipo que hay en el panel del operador, hay modificar el valor de bandeja del panel del operador antes de imprimir el trabajo.

Para imprimir un trabajo desde una aplicación típica de Windows:

1. Abra el archivo que desee imprimir.
2. En el menú Archivo, seleccione Imprimir.
3. Verifique que está seleccionada la impresora correcta en el cuadro de diálogo. Modifique la configuración del sistema según sea necesario (como, por ejemplo, las páginas que desea imprimir o el número de copias).
4. Haga clic en Propiedades o en Instalación para ajustar los valores del sistema que no están disponibles desde la primera pantalla y, a continuación, haga clic en OK.
5. Haga clic en OK o en Imprimir para enviar el trabajo a la impresora seleccionada.

Cancelación de un trabajo de impresión

Hay varios métodos que se pueden utilizar para cancelar un trabajo de impresión.

Cancelación desde el panel del operador de la impresora

Para cancelar un trabajo de impresión después de que haya empezado a imprimirse:

1. Pulse Cancel.
2. Pulse ▲ o ▼ hasta que aparezca >Imprimir en la pantalla Lista de trabajos y, a continuación, pulse ✓

La impresión sólo se cancela para el trabajo de impresión en curso. Los trabajos de impresión siguientes seguirán imprimiéndose.

Cancelación de un trabajo desde el ordenador que ejecuta Windows

Cancelación de un trabajo desde la barra de tareas

Cuando envía un trabajo a imprimir, aparece un pequeño icono de la impresora en la esquina derecha de la barra de tareas.

1. Haga doble clic en el icono de la impresora.
Aparece una lista de trabajos de impresión en la ventana de impresora.
2. Seleccione el trabajo que desea cancelar.
3. Pulse la tecla Suprimir del teclado.

Cancelación de un trabajo desde el escritorio

1. Minimice todos los programas para ver el escritorio.
 2. Haga clic en Inicio → Impresoras y faxes.
Haga clic en Iniciar → Panel de control → Hardware y sonido → Impresoras (en Windows Vista).
Se mostrará una lista de las impresoras disponibles.
 3. Haga doble clic en la impresora multifunción que ha seleccionado cuando envió el trabajo.
Aparece una lista de trabajos de impresión en la ventana de impresora.
 4. Seleccione el trabajo que desea cancelar.
 5. Pulse la tecla Suprimir del teclado.
-

Impresión de una página de informe

El menú Informe le permite imprimir diversas configuraciones relativas a la impresora multifunción, como la configuración del sistema, la configuración del panel y la lista de fuentes. A continuación se ofrecen dos ejemplos de impresión desde el menú Informe.

Impresión de una página de configuración del sistema

Para comprobar los valores del sistema en detalle, imprima una página de configuración del sistema. Una página de configuración del sistema le permite comprobar si las opciones se han instalado correctamente o no.

Consulte "[Descripción de los menús](#)" para identificar la pantalla y los botones del panel del operador si necesita ayuda.

1. Pulse ▼ hasta que aparezca >CONFIGURACIÓN y, a continuación, pulse ✓.
2. Pulse ▼ hasta que aparezca >Informes y, a continuación, pulse ✓.
3. Aparece Configuración del sistema. Pulse ✓.







Se imprime la página de configuración del sistema.

El mensaje `Configuración del Sistema Imprimiendo` aparece mientras se imprime la página. Una vez impresa de página de configuración del sistema, la impresora multifunción vuelve al modo de espera.

Si aparece cualquier otro mensaje al imprimir esta página, consulte "[Descripción de los mensajes de la impresora multifunción](#)" para obtener más información.

Impresión de una lista de muestras de fuentes

Para imprimir muestras de todas las fuentes disponibles actualmente en la impresora multifunción:

1. Pulse  hasta que aparezca `>CONFIGURACIÓN` y, a continuación, pulse .
2. Pulse  hasta que aparezca `>Informes` y, a continuación, pulse .
3. Pulse  hasta que aparezca `ListaFuentesPCL` o `Lista Fuentes PS`.
 - o Seleccione `Lista de fuentes PCL` para imprimir una lista de las fuentes disponibles en PCL.
 - o Seleccione `Lista Fuentes PS` para imprimir una lista de las fuentes disponibles para Adobe PostScript™.
4. Pulse .

Aparece el mensaje `Lista Fuentes PCL Imprimiendo` o `Lista Fuentes PS Imprimiendo` y permanece en el panel del operador hasta que se imprime la página. Una vez impresa de lista de muestras de fuentes, la impresora multifunción vuelve al modo de espera.

Uso de la función Imprimir y retener

Cuando envíe un trabajo a la impresora multifunción, puede especificar en el controlador que desea que la impresora retenga el trabajo en la memoria. Cuando está preparado para imprimir el trabajo, debe ir a la impresora multifunción y utilizar los menús del panel del operador para identificar qué trabajo contenido en la memoria desea imprimir. Puede utilizar esta función para imprimir un trabajo confidencial (Impresión segura), o comprobar una copia antes de imprimir copias adicionales (Impresión de prueba).

 **NOTA:** La impresora multifunción retiene el trabajo hasta que lo borre a través del panel del operador o apague la impresora. Los datos en memoria se borran cuando se apaga la impresora multifunción.

 **NOTA:** las funciones de imprimir y retener requieren un mínimo de 384 MB disponibles en la memoria de impresión. Asimismo, debe configurar los valores del disco RAM tanto en el panel del operador como en el controlador de la impresora.

 **NOTA:** Según el documento, el trabajo puede ser demasiado grande para la memoria disponible. En tal caso, se produce un error.

 **NOTA:** Si no se asigna un nombre de documento al trabajo de impresión en el controlador de impresión, el nombre del trabajo se identificará con la hora y la fecha del PC en que se envió, para así diferenciarlo de otros trabajos que tenga almacenado con su nombre.

Impresión y eliminación de trabajos retenidos

Una vez que los trabajos retenidos se han almacenado en la memoria de impresión, puede utilizar el panel del operador de la impresora para especificar qué desea hacer con uno o varios de los trabajos. Puede seleccionar **Impres. Segura** o **Impres. Prueba** desde "[Impr Almacenada](#)". A continuación, seleccione su nombre de usuario en la lista. Si selecciona **Impres. Segura**, debe escribir la contraseña que especificó en el controlador cuando envió el trabajo. Consulte "[Impresión segura](#)" para obtener más información.

En el elemento de menú **Impres. Segura** o **Impres. Prueba** tiene tres opciones:

- Rad. eft utskr
- Impr y Guardar
- Eliminar

 **NOTA:** Para enviar un trabajo a imprimir como **Impresión segura** o **Impresión de prueba**, seleccione **Impresión segura** o **Impresión de prueba** en **Tipo de trabajo** en la ficha **Papel/Salida** del cuadro de diálogo **Propiedades**.

Impresión de trabajos retenidos y de impresión de prueba

1. Pulse ▼ hasta que aparezca **>CONFIGURACIÓN** y, a continuación, pulse ✓.
2. Pulse ▼ hasta que aparezca **>Informes** y, a continuación, pulse ✓.
3. Pulse ▼ hasta que aparezca **>Docus almacenados** y, a continuación, pulse ✓.

Almacenar Impresión

Si envía un trabajo de impresión almacenado, la impresora multifunción no imprime el trabajo inmediatamente sino que lo almacena en memoria para que lo pueda imprimir más tarde. Consulte "[Impresión y eliminación de trabajos retenidos](#)" para obtener más información.

 **NOTA:** La impresora multifunción retiene el trabajo hasta que lo borre a través del panel del operador o apague la impresora.

 **NOTA:** Cuando selecciona **Impr y Eliminar**, el trabajo retenido se borra automáticamente después de imprimirse.

Impresión de prueba

Si envía un trabajo de impresión de prueba, la impresora multifunción imprime una copia y retiene en la memoria de impresión las copias restantes que se han solicitado desde el controlador. Utilice la función de impresión de prueba para examinar la primera copia y comprobar si es satisfactoria antes de imprimir el resto de copias.

Consulte "[Impresión y eliminación de trabajos retenidos](#)" si necesita ayuda para imprimir las copias adicionales almacenadas en la memoria.

 **NOTA:** La impresora multifunción retiene el trabajo hasta que lo borre a través del panel del operador o apague la impresora. Los datos en memoria se borran cuando se apaga la impresora multifunción.

 **NOTA:** Cuando selecciona **Impr** y **Eliminar**, el trabajo retenido se borra automáticamente después de imprimirse.

Impresión segura

Al enviar un trabajo a la impresora multifunción, puede especificar una contraseña desde el controlador. La contraseña debe tener entre 1 y de 12 dígitos y utilizar los números del 0 al 9. El trabajo se mantiene en la memoria de impresión hasta que escriba la misma contraseña en el panel del operador de la impresora y elija imprimir o eliminar el trabajo. Esta función se denomina "Impresión almacenada". De este modo el trabajo no se imprimirá hasta lo vaya a recuperar en persona, sin que nadie más que utilice la impresora multifunción pueda imprimirlo.

Al seleccionar **Impres. Segura** en **Impr. almacenada** tras seleccionar el nombre de usuario, aparece el siguiente mensaje de solicitud:

```
Usar tecl10  
[XXXXXXXXXXXXXXXXXX]
```

Utilice los botones del panel del operador para introducir la contraseña numérica correspondiente al trabajo confidencial. A medida que escribe la contraseña, ésta aparece cifrada para garantizar la confidencialidad.

Si introduce una contraseña incorrecta, aparecerá el mensaje **Ctrsn̄a Incorrec.** Espere tres segundos o bien pulse  o **Cancelar** para volver a la pantalla de selección de usuario.

Cuando haya introducido una contraseña válida, tendrá acceso a todos los trabajos de impresión que coincidan con el nombre de usuario y la contraseña introducidos. Los trabajos de impresión correspondientes a la contraseña introducida aparecen en pantalla. A continuación, puede elegir entre imprimir o eliminar los trabajos correspondientes a la contraseña introducida. (Consulte "[Impresión y eliminación de trabajos retenidos](#)" para obtener más información.)

 **NOTA:** La impresora multifunción retiene el trabajo hasta que lo borre a través del panel del operador o apague la impresora. Los datos en memoria se borran cuando se apaga la impresora multifunción.

 **NOTA:** Cuando selecciona **Impr** y **Eliminar**, el trabajo retenido se borra automáticamente después de imprimirse.

Copias

- [Carga de papel para copiar](#)
 - [Selección de una bandeja de papel](#)
 - [Preparación de un documento](#)
 - [Realizar copias desde el cristal del alimentador de documentos](#)
 - [Realizar copias desde el alimentador automático de documentos](#)
 - [Ajuste de las opciones de copia](#)
 - [Modificación de los valores predeterminados.](#)
 - [Ajuste de la opción Temp ahorro energ](#)
-

Carga de papel para copiar

Las instrucciones de carga de materiales de impresión son iguales para funciones de impresión, fax o copia. Para obtener más información, consulte "Instrucciones para el material de impresión".

Selección de una bandeja de papel

Una vez cargado el material de impresión para realizar copias, debe seleccionar la bandeja de papel que utilizará para el trabajo de copia.

1. Pulse ▲ hasta que aparezca >Copiar y, a continuación, pulse ✓ .
 2. Pulse ▼ hasta que aparezca Bandeja de papel.
 3. Pulse ◀ o ▶ hasta que aparezca la bandeja que desea y luego pulse ✓ .
Puede seleccionar Band1, Band2 (opcional) y Alimentador multiuso.
-

Preparación de un documento



Puede utilizar el cristal del alimentador de documentos o el alimentador automático de documentos (ADF, Automatic Document Feeder) para cargar un documento original que vaya a copiar, escanear o enviar por fax. El Alimentador automático de documentos le permite cargar documentos de hasta 50 hojas de 75 g/m² para un trabajo. Al usar el cristal del alimentador de documentos, sólo puede cargar las hojas de una en una.

 **NOTA:** Para obtener una calidad de escaneado óptima, especialmente con imágenes en color o con escala de grises, utilice el cristal del alimentador de documentos en lugar del alimentador automático de documentos.

Cuando utilice el Alimentador automático de documentos:

- No cargue documentos menores de 142 por 148 mm o mayores de 216 por 356 mm.
 - No intente cargar los tipos de documentos siguientes:
 - Papel carbón o papel con reverso de carbón
 - Papel encapado
 - Papel fino o cebolla
 - Papel arrugado o doblado
 - Papel abarquillado o enrollado
 - Papel roto
 - Antes de cargar los documentos, retire las grapas y los sujetapapeles que puedan tener.
 - Antes de cargar los documentos, asegúrese de que cualquier resto de pegamento, tinta o líquido corrector está completamente seco.
 - No cargue documentos que contengan papel de distintos tamaños o pesos.
 - No cargue folletos, panfletos, transparencias o documentos de características poco habituales.
-

Realizar copias desde el cristal del alimentador de documentos

-  **NOTA:** Para realizar copias, no es necesario estar conectado al ordenador.
-  **NOTA:** Antes de utilizar el cristal del alimentador de documentos, retire los documentos que haya en el alimentador automático de documentos.
-  **NOTA:** La presencia de contaminantes en el cristal del alimentador de documentos puede originar la aparición de puntos negros en la copia impresa. Para obtener un óptimo resultado, limpie el cristal del alimentador de documentos antes de utilizarlo. Consulte "[Limpieza del escáner](#)".

Para realizar una copia desde el cristal del alimentador de documentos:

1. Levante y abra la cubierta de documentos.

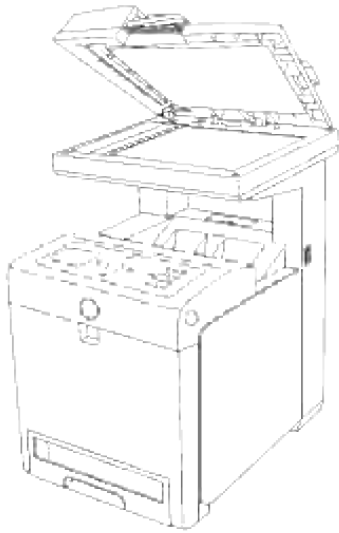

2. Coloque el documento cara abajo en el cristal del alimentador de documentos, y alinéelo con la guía de registro de la esquina superior izquierda del cristal.

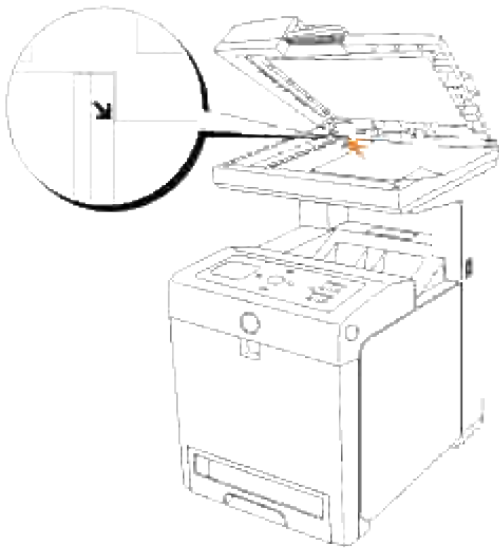

3. Cierre la cubierta de documentos.

 **NOTA:** Si la deja abierta durante la operación de copia, podría afectar a la calidad del resultado y al consumo de tóner.

 **NOTA:** Si va a copiar una página de un libro o de una revista, levante la cubierta hasta que los toques retengan las bisagras y luego cierre la cubierta. Si el libro o la revista tiene más de 30 mm de grosor, empiece a copiar con la cubierta abierta.

4. Personalice los ajustes de copia, como el número de copias, el tamaño de la copia, el contraste y la calidad de imagen. Consulte "[Ajuste de las opciones de copia](#)". Para borrar los ajustes, utilice el botón Cancelar.

5. Pulse Inicio.

 **NOTA:** Puede cancelar el trabajo de copia en cualquier momento. Pulse ▲ o ▼ para seleccionar >COPIAR en la pantalla Lista de trabajos y, a continuación, pulse ✓.

Realizar copias desde el alimentador automático de documentos

 **AVISO:** No cargue más de 50 hojas en el alimentador automático de documentos, ni permita que se acumulen más de 50 hojas en la bandeja de salida del alimentador automático de documentos. La bandeja de salida del alimentador automático de documentos debe vaciarse antes de que se acumulen más de 50 hojas o los documentos originales podrían resultar dañados.

 **NOTA:** Para realizar copias, no es necesario estar conectado al ordenador.

1. Cargue documentos de hasta 50 hojas de 75 g/m² cara arriba en el alimentador automático de documentos con el borde superior de los documentos hacia dentro. A continuación, ajuste las guías de documentos al tamaño correcto.

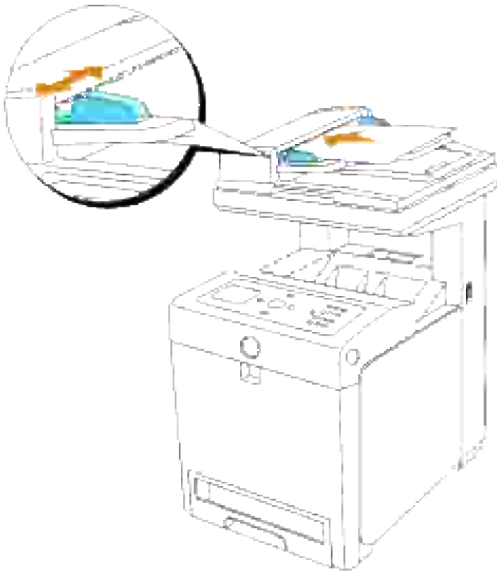

2. Personalice los ajustes de copia, como el número de copias, el tamaño de la copia, el contraste y la calidad de imagen. Consulte "[Ajuste de las opciones de copia](#)". Para borrar los ajustes, utilice Cancelar.
 3. Pulse Inicio.
-

Ajuste de las opciones de copia

Ajuste las opciones siguientes para el trabajo de copia actual antes de pulsar Inicio para realizar copias.

 **NOTA:** Las opciones de copia volverán automáticamente a su estado predeterminado una vez finalizada la copia.

Número de copias

Puede seleccionar el número de copias entre 1 y 99.

1. Cargue el documento o documentos cara arriba, introduciendo primero el borde superior en el alimentador automático de documentos.
o
Coloque un solo documento boca abajo en el cristal del alimentador de documentos.
Para obtener más información sobre cómo cargar un documento, consulte "[Carga de un documento original](#)".
2. Pulse ▲ hasta que aparezca >Copiar y, a continuación, pulse ✓ .
3. Pulse ▼ hasta que aparezca Número de copias.
4. Pulse ► para seleccionar los valores deseados, y luego pulse ✓ .
5. Pulse Inicio para empezar a copiar.

Color

Puede elegir entre realizar copias en color o en blanco y negro.

1. Cargue el documento que va a copiar en el cristal del alimentador de documentos y cierre la cubierta.
2. Pulse ▲ hasta que aparezca >Copiar y, a continuación, pulse ✓ .
3. Pulse ▼ hasta que aparezca Color y, a continuación, pulse ✓ .
4. Pulse ► para seleccionar los valores deseados, y luego pulse ✓ .

Color	Se imprime en modo color.
Blanco&negro	Se imprime en modo blanco y negro.

5. Pulse Inicio para empezar a copiar.

Reducir/Aumentar

Cuando copia documentos originales desde el cristal del alimentador de documentos o el ADF, puede reducir o ampliar el tamaño de una imagen copiada, del 25 por ciento al 400 por ciento.

 **NOTA:** Cuando realiza una copia reducida, pueden aparecer rayas negras en la parte inferior de la copia.

Para seleccionar entre los tamaños de copia predefinidos:

1. Cargue el documento que va a copiar en el cristal del alimentador de documentos y cierre la cubierta.
2. Pulse ▲ hasta que aparezca >Copiar y, a continuación, pulse ✓ .
3. Pulse ▼ hasta que aparezca Reducir/Aumentar.
4. Pulse ► para seleccionar los valores deseados, y luego pulse ✓ .

100% *	Personalizado 100% (25-400%)
129% (en pulg), 129% (en mm)	50%
154% (en pulg), 141% (en mm)	70% (en pulg), 64% (en mm)
200%	78% (en pulg), 81% (en mm)

 **NOTA:** Puede ajustar el valor de Personalizado como porcentaje.

5. Pulse Inicio para empezar a copiar.

Tipo original

El ajuste Tipo original se utiliza para mejorar la calidad de la imagen mediante la selección del tipo de documento para el trabajo de copia actual.

Para seleccionar la calidad de imagen:

1. Cargue el documento que va a copiar en el cristal del alimentador de documentos y cierre la cubierta.
2. Pulse ▲ hasta que aparezca >Copiar y, a continuación, pulse ✓ .
3. Pulse ▼ hasta que aparezca Tipo original.
4. Pulse ► para seleccionar los valores deseados, y luego pulse ✓ .

Texto&Foto*	Se usa para documentos con texto y fotos/tonos grises.
Foto	Se usa para documentos con fotos o tonos grises.
Óptm	Se utiliza para documentos con texto fino de alta resolución.
Texto	Se usa para documentos con texto.

5. Pulse Inicio para empezar a copiar.

Claro/Oscuro

Ajuste el contraste para que el fax sea más claro u oscuro que el original.

Para ajustar el contraste:

1. Cargue el documento que va a copiar en el cristal del alimentador de documentos y cierre la cubierta.
2. Pulse ▲ hasta que aparezca >Copiar y, a continuación, pulse ✓.
3. Pulse ▼ hasta que aparezca Claro/Oscuro.
4. Pulse ► para seleccionar los valores deseados, y luego pulse ✓.

Normal*	Funciona bien con documentos impresos o de tipo estándar.
Oscuro1	Funciona bien con impresiones claras o marcas de bolígrafo claras.
Oscuro2	
Oscuro3	
Claro3	Funciona bien con impresiones oscuras.
Claro2	
Claro1	

5. Pulse Inicio para empezar a copiar.

Nitidez

Ajuste la nitidez para que la copia sea más nítida o difuminada que el original.

Para ajustar la nitidez:

1. Cargue el documento que va a copiar en el cristal del alimentador de documentos y cierre la cubierta.
2. Pulse ▲ hasta que aparezca >Copiar y, a continuación, pulse ✓ .
3. Pulse ▼ hasta que aparezca Nitidez.
4. Pulse ► para seleccionar los valores deseados, y luego pulse ✓ .

Normal*	No hace la copia más o menos nítida que el original.
Nítido	Hace la copia más nítida que el original.
Difum	Hace la copia más difuminada que el original.

5. Pulse Inicio para empezar a copiar.

Saturación color

Ajusta la cantidad de color para hacer los colores más oscuros o claros que el original.

Para ajustar la nitidez:

1. Cargue el documento que va a copiar en el cristal del alimentador de documentos y cierre la cubierta.
2. Pulse ▲ hasta que aparezca >Copiar y, a continuación, pulse ✓ .
3. Pulse ▼ hasta que aparezca Saturación color.
4. Pulse ► para seleccionar los valores deseados, y luego pulse ✓ .

Normal*	No ajusta la cantidad de color en un tono especificado para hacer los colores más oscuros o claros que el original.
Mayor	Ajusta la cantidad de color en un tono especificado para hacer los colores más oscuros que el original.
Menor	Ajusta la cantidad de color en un tono especificado para hacer los colores más claros que el original.

5. Pulse Inicio para empezar a copiar.

Expo auto

Ajuste el brillo global para hacer la copia más sobreexpuesta que el original.

Para realizar una copia en modo Expo auto:

1. Cargue el documento que va a copiar en el cristal del alimentador de documentos y cierre la cubierta.
2. Pulse ▲ hasta que aparezca >Copiar y, a continuación, pulse ✓ .
3. Pulse ▼ hasta que aparezca Expo auto.
4. Pulse ► para seleccionar Activado, y luego pulse ✓ .
5. Pulse Inicio para empezar a copiar.

Aj. auto

Reduce o amplia automáticamente la imagen original para adaptarla al papel cargado actualmente en la impresora multifunción.

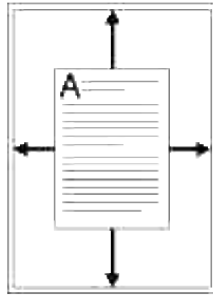

Este modo de copia especial puede aplicarse cuando carga un documento utilizando el cristal del alimentador de documentos únicamente. Cuando está activado, no se podrá copiar el documento que haya cargado en el ADF. Desactive este modo si va a copiar los documentos cargados en el ADF.

 **NOTA:** El tamaño de copia no se puede ajustar utilizando el elemento de menú Reducir/Aumentar cuando la función de copia Aj. auto está habilitada.

Para realizar una copia en modo Aj. auto:

1. Pulse ▲ hasta que aparezca >Copiar y, a continuación, pulse ✓ .
2. Pulse ▼ hasta que aparezca Aj. auto.
3. Pulse ► para seleccionar Activado, y luego pulse ✓ .
4. Según sea necesario, personalice los ajustes de copia, como el número de copias, el contraste y la calidad de imagen. Consulte "[Ajuste de las opciones de copia](#)".
5. Pulse Inicio para empezar a copiar.

2 caras

Imprima un documento original de dos caras en una hoja de papel.

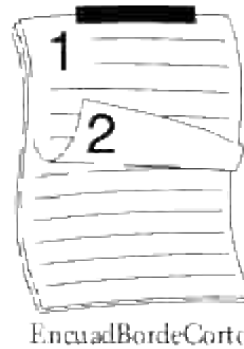

Cuando realiza copias utilizando esta función, la impresora multifunción imprime una cara en la mitad superior del papel y la otra cara en la mitad inferior sin reducir el original.

Si el documento original es mayor que el área imprimible, es posible que algunas partes no se impriman.

Para realizar copias de 2 caras:

1. Cargue el documento o documentos cara arriba, introduciendo primero el borde superior en el alimentador automático de documentos.
o
Coloque un solo documento boca abajo en el cristal del alimentador de documentos.
Para obtener más información sobre cómo cargar un documento, consulte "[Carga de un documento original](#)".
2. Pulse ▲ hasta que aparezca >Copiar y, a continuación, pulse ✓ .
3. Pulse ▼ hasta que aparezca 2 caras.
4. Pulse ► para seleccionar el valor deseado, y luego pulse ✓ .

1 -> 1 cara*	No imprime un documento original de dos caras en una hoja de papel.
EncuadBordeLargo	Se usa para la encuadernación por el borde largo cuando se realiza la impresión dúplex.
EncuadBordeCorto	Se usa para la encuadernación por el borde corto cuando se realiza la impresión dúplex.

5. Según sea necesario, personalice los ajustes de copia, como el número de copias, el contraste y la calidad de imagen. Consulte "[Ajuste de las opciones de copia](#)".
6. Pulse Inicio para empezar a copiar.
Para el documento cargado en el cristal del alimentador de documentos, la pantalla pregunta si desea

cargar otra página. Pulse ► para seleccionar **Sí** o **No**, y luego pulse ✓ .

7. Si selecciona **Sí**, pulse ► para seleccionar **Continuar** o **Cancelar** y luego pulse ✓ .

 **NOTA:** Si pulsa el botón **Cancelar** o si no se pulsa ningún botón durante unos 60 segundos, la impresora multifunción cancelará el trabajo de copia y volverá al modo de espera.

Multiple Up

Imprima dos imágenes originales para que quepan en una hoja de papel.

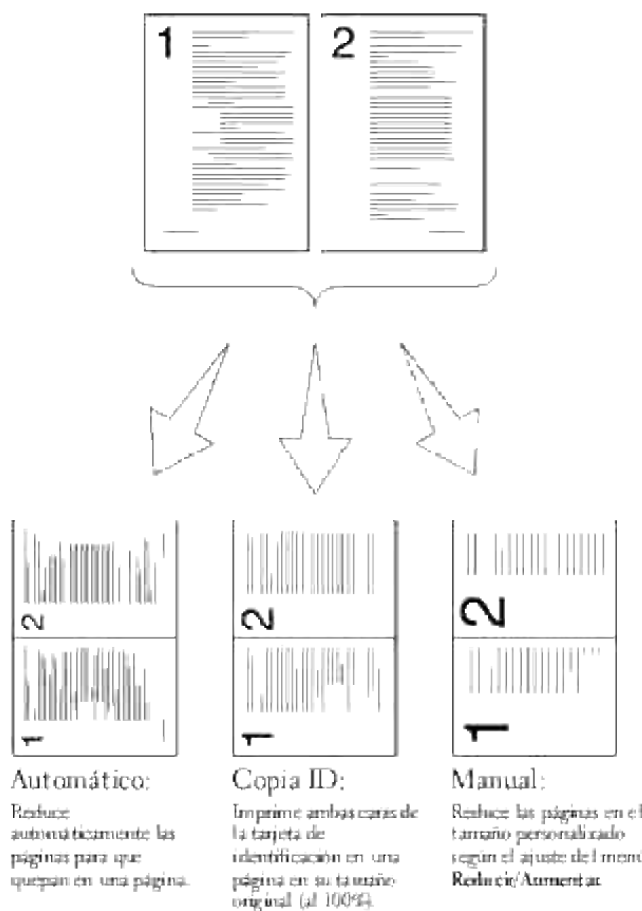

Para realizar una copia en modo **Multiple Up**:

1. Cargue el documento o documentos cara arriba, introduciendo primero el borde superior en el alimentador automático de documentos.
o
Coloque un solo documento boca abajo en el cristal del alimentador de documentos.
Para obtener más información sobre cómo cargar un documento, consulte "[Carga de un documento original](#)".

2. Pulse ▲ hasta que aparezca >Copiar y, a continuación, pulse ✓ .
3. Pulse ▼ hasta que aparezca Multiple Up.
4. Pulse ► para seleccionar el valor deseado, y luego pulse ✓ .

Deshabilitar*	No realiza la impresión multiple up.
Auto	Reduce automáticamente las páginas originales para que quepan en una hoja de papel.
Copia D	Imprime las páginas originales en una hoja de papel en el tamaño original.
Manual	Imprime las páginas originales en una hoja de papel en el tamaño especificado en Reducir/Aumentar.

5. Según sea necesario, personalice los ajustes de copia, como el número de copias, el contraste y la calidad de imagen. Consulte "[Ajuste de las opciones de copia](#)".
6. Pulse Inicio para empezar a copiar.
Para el documento cargado en el cristal del alimentador de documentos, la pantalla pregunta si desea cargar otra página. Pulse ► para seleccionar Sí o No, y luego pulse ✓ .

Copia en póster

Imprima una imagen en varias hojas de papel. Puede pegar las páginas impresas para formar un documento tamaño póster.

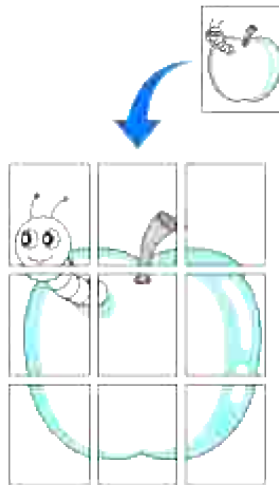

Este modo de copia especial puede aplicarse cuando carga un documento utilizando el cristal del alimentador de documentos únicamente.

 **NOTA:** Cuando realiza un póster, el tamaño de copia no se puede ajustar utilizando la opción Reducir/Aumentar.

Para realizar una copia en modo Póster:

1. Cargue los documentos que va a copiar en el cristal del alimentador de documentos y cierre la cubierta.
2. Pulse ▲ hasta que aparezca >Copiar y, a continuación, pulse ✓ .
3. Pulse ▼ hasta que aparezca Póster.
4. Pulse ► para seleccionar el valor deseado, y luego pulse ✓ .

Deshabilitar*	No imprime una imagen en varias hojas de papel.
2 x 2	Imprime una imagen en 4 hojas de papel (2 por 2).
3 x 3	Imprime una imagen en 9 hojas de papel (3 por 3).
4 x 4	Imprime una imagen en 16 hojas de papel (4 por 4).

5. Según sea necesario, personalice los ajustes de copia, como el número de copias, el contraste y la calidad de imagen. Consulte "[Ajuste de las opciones de copia](#)".
6. Pulse Inicio para empezar a copiar.
El documento original se dividirá en 9 partes. Cada parte se escaneará e imprimirá una a una en el siguiente orden:

1	2	3
4	5	6
7	8	9

Rept. imagen

Imprima varias copias de imágenes del documento original en una sola página. El número de imágenes se determina automáticamente según la imagen original y el tamaño de papel.

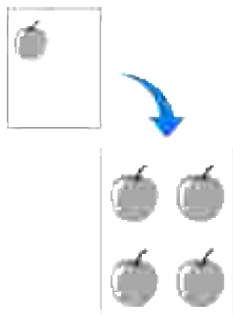

Este modo de copia especial puede aplicarse cuando carga un documento utilizando el cristal del alimentador de documentos únicamente.

 **NOTA:** El tamaño de copia no se puede ajustar utilizando el elemento de menú Reducir/Aumentar cuando la función de copia Rept. imagen está habilitada.

Para realizar una copia en modo Rept. imagen:

1. Pulse ▲ hasta que aparezca >Copiar y, a continuación, pulse ✓ .
2. Pulse ▼ hasta que aparezca Rept. imagen.
3. Pulse ► para seleccionar Activado, y luego pulse ✓ .
4. Según sea necesario, personalice los ajustes de copia, como el número de copias, el contraste y la calidad de imagen. Consulte "[Ajuste de las opciones de copia](#)".
5. Pulse Inicio para empezar a copiar.

Margen

Especifique el margen de la copia.

Para realizar una copia con la función Márgen:

1. Cargue el documento que va a copiar en el cristal del alimentador de documentos y cierre la cubierta.
2. Pulse ▲ hasta que aparezca >Copiar y, a continuación, pulse ✓ .
3. Pulse ▼ hasta que aparezca Márgen.
4. Pulse ► para seleccionar Activado, y luego pulse ✓ .
5. Pulse Inicio para empezar a copiar.

En orden

Ordene el trabajo de copia. Por ejemplo, si hace dos copias de documentos de tres páginas, se imprimirá un documento de tres páginas completo seguido del segundo documento completo.

 **NOTA:** Copia en orden sólo aparece si se ha instalado una tarjeta de memoria opcional.

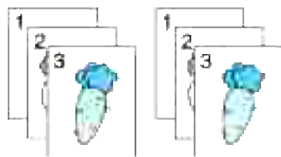

1. Cargue el documento o documentos cara arriba, introduciendo primero el borde superior en el alimentador automático de documentos.
o
Coloque un solo documento boca abajo en el cristal del alimentador de documentos.
Para obtener más información sobre cómo cargar un documento, consulte la sección "Carga de un documento original".
2. Pulse ▲ hasta que aparezca >Copiar y, a continuación, pulse ✓ .
3. Pulse ▼ hasta que aparezca En orden.
4. Pulse ► para seleccionar En orden, y luego pulse ✓ .
5. Según sea necesario, personalice los ajustes de copia, como el número de copias, el contraste y la calidad de imagen. Consulte "[Ajuste de las opciones de copia](#)".
6. Pulse Inicio para empezar a copiar.
Para el documento cargado en el cristal del alimentador de documentos, la pantalla pregunta si desea cargar otra página. Pulse ► para seleccionar Sí o No, y luego pulse ✓ .
7. Si selecciona Sí, pulse ► para seleccionar Continuar o Cancelar y luego pulse ✓ .

Modificación de los valores predeterminados.

Las opciones del menú Copiar, incluido el contraste y la calidad de imagen, se pueden configurar en los modos utilizados con mayor frecuencia. Cuando copie un documento, se utilizarán los valores predeterminados salvo que se hayan modificado utilizando los botones correspondientes en el panel del operador.

 **NOTA:** Si durante el ajuste de las opciones de copia, pulsa Cancelar, se cancelarán los ajustes modificados y se volverá al estado predeterminado.

Para crear sus propios ajustes predeterminados:

1. Pulse ▲ hasta que aparezca >Copiar y, a continuación, pulse ✓ .

2. Pulse ▼ hasta que aparezca >Predets copia y, a continuación, pulse ✓ .
 3. Pulse ▼ hasta que aparezca elemento de menú que desea.
 4. Pulse ► para modificar el ajuste, y luego pulse ✓ .
 5. Repita los pasos 3 a 4, según sea necesario.
 6. Para volver al modo de espera, pulse Cancelar.
-

Ajuste de la opción Temp ahorro energ

Puede ajustar el temporizador de ahorro de energía de la impresora multifunción. La impresora multifunción esperará para restablecer los ajustes de copia predeterminados, si no realiza una copia después de modificarlos en el panel del operador.

1. Pulse ▼ hasta que aparezca >CONFIGURACIÓN y, a continuación, pulse ✓ .
2. Pulse ▼ hasta que aparezca >Menú Admin y, a continuación, pulse ✓ .
3. Pulse ▼ hasta que aparezca >Configuración del Sistema y, a continuación, pulse ✓ .
4. Pulse ▼ hasta que aparezca >Temp ahorro energ y, a continuación, pulse ✓ .
5. Pulse ► para seleccionar Modo1 o Modo2, y luego pulse ✓ .

Puede seleccionar de 5 a 60 minutos en Modo1 o de 1 a 6 minutos en Modo2. Si selecciona Deshabilitar en Modo ahorro ener2, la impresora multifunción no restablecerá los ajustes predeterminados hasta que pulse Inicio para empezar a copiar, o Cancelar para cancelar la operación.

6. Para volver al modo de espera, pulse Cancelar.

Escaneado

- Descripción general del escaneado
 - Escaneado desde el panel del operador
 - Escanear utilizando el controlador TWAIN
 - Escaneado con el controlador de Windows Image Acquisition (WIA)
 - Utilizar de un escáner en la red
 - Enviar un correo electrónico con la imagen escaneada
-

Descripción general del escaneado

Use la Dell™ Multifunction Color Laser Printer 3115cn para convertir fotografías y texto en imágenes editables en el ordenador.

PaperPort es una programa para organizar, buscar y compartir todos sus documentos digitales y en papel que se suministra con la impresora multifunción.

La configuración de la resolución necesaria para escanear un elemento depende del tipo de elemento y de cómo piensa usar la imagen o documento después de escanearlo en su ordenador. Para obtener los mejores resultados, use esta configuración recomendada.

Tipo	Resolución
Documentos	300 dpi en blanco y negro o 200 dpi en escala de grises o color
Documentos de pobre calidad o que contienen poco texto	400 dpi en blanco y negro o 300 dpi en escala de grises
Fotografías e imágenes	100-200 dpi en color o 200 dpi en escala de grises
Imágenes para una impresora de chorro de tinta	150-300 ppp
Imágenes para una impresora de alta resolución	300-600 ppp

Los escaneados realizados con resoluciones por encima de las recomendadas pueden exceder la capacidad de la aplicación. Si necesita una resolución por encima de las recomendadas en la tabla de arriba, debería reducir el tamaño de la imagen visualizándola (o escaneándola) previamente y cortándola antes de escanear la imagen.

 **NOTA:** puede usar el software OCR integrado en PaperPort para copiar texto desde los documentos escaneados para que pueda usar y editar el texto en cualquier programa de edición o procesamiento de textos o de hojas de cálculo. El proceso de OCR requiere escanear las imágenes de texto entre 150 y 600 ppp y para los gráficos se recomienda 300 ppp o 600 ppp.

Si prefiere usar otra aplicación, como Adobe PhotoShop, debe asignar la aplicación a la impresora multifunción seleccionándola de la lista de aplicaciones disponibles a través del botón Seleccionar software cada vez que empiece a escanear. Si no asigna una aplicación al botón Seleccionar software, se seleccionará PaperPort automáticamente cuando empiece a escanear. Consulte "Utilidad de configuración de la

impresora".

 **NOTA:** es posible que la aplicación PaperPort para Microsoft Windows Vista no esté disponible; para obtener más información, consulte el sitio Web de asistencia de Dell en www.support.dell.com.

Dell ScanCenter es una aplicación de PaperPort que le permite escanear elementos y enviarlos directamente a PaperPort u otros programas de su ordenador sin ejecutar antes PaperPort. Dell ScanCenter se ejecuta como aplicación independiente desde el menú Inicio de Windows y muestra la barra Dell ScanCenter. Para obtener más información sobre el uso de de Dell ScanCenter, consulte el menú Ayuda de PaperPort.



Los iconos de la barra de Dell ScanCenter representan los programas que están limitados a PaperPort y a Dell ScanCenter. Para escanear y enviar un elemento a un programa, haga clic en el icono del programa y, a continuación, escanee el elemento. Dell ScanCenter inicia el programa seleccionado de forma automática una vez completado el escaneado.

Escaneado desde el panel del operador

 **NOTA:** Conecte la impresora multifunción y el ordenador mediante un cable USB.

1. Cargue el documento o documentos cara arriba, introduciendo primero el borde superior en el alimentador automático de documentos.
o
Coloque un solo documento boca abajo en el cristal del alimentador de documentos.
Para obtener más información sobre cómo cargar un documento, consulte "Carga de un documento original".
2. Realice una de las instrucciones siguientes:
 - o Escanear desde el cristal del alimentador de documentos
Seleccione Cristal de documentos en Administrador de BotónEscan.
 - o Escanear desde el ADF
Seleccione Alimentador de documentos en Administrador de BotónEscan.
3. Pulse ▼ hasta que aparezca >ESCANEAR y, a continuación, pulse ✓.
4. Pulse ▼ hasta que aparezca >Escan a aplicación y, a continuación, pulse ✓.
5. Pulse ► para seleccionar un archivo de aplicación al que desee enviar la imagen escaneada, y luego pulse ✓.
6. Pulse Inicio. Se abre la ventana de la aplicación seleccionada. Ajuste la configuración e inicie el escaneado. Para obtener más información, consulte la guía del usuario de la aplicación.

 **NOTA:** Si aparece el cuadro de diálogo siguiente en su PC, seleccione 3115cn MFP Scan Button Manager y, a continuación, haga clic en Aceptar .

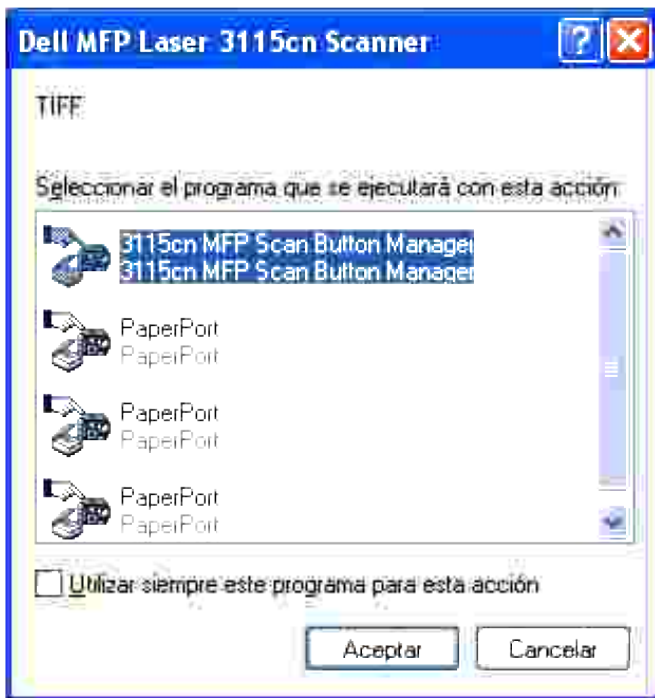

Tenga en cuenta que debe utilizar el Administrador de BotónEscan en su ordenador para cambiar los ajustes de escaneo. Para obtener más información, consulte "Utilidad de Configuración de la Impresora".

Escanear utilizando el controlador TWAIN

Su impresora multifunción es compatible con el controlador TWAIN para escanear imágenes. TWAIN es uno de los componentes estándar proporcionado por Microsoft® Windows Vista™, Windows® XP y Windows 2000 y funciona con escáneres y cámaras digitales.

 **NOTA:** Conecte la impresora multifunción y el ordenador mediante un cable USB.

Para escanear una imagen desde el software de dibujo:

1. Cargue el documento o documentos cara arriba, introduciendo primero el borde superior en el alimentador automático de documentos.
o
Coloque un solo documento boca abajo en el cristal del alimentador de documentos.
Para obtener más información sobre cómo cargar un documento, consulte "Carga de un documento original".
2. Inicie el software de dibujo, como por ejemplo Imaging para Windows.
3. Haga clic en Archivo → Seleccionar dispositivo .

Aparecerá el cuadro de diálogo Seleccionar origen.

4. Haga clic en Dell MFP Laser 3115cn Scanner y, a continuación, haga clic en Aceptar .

Aparecerá la ventana del escáner Dell MFP Laser 3115cn.

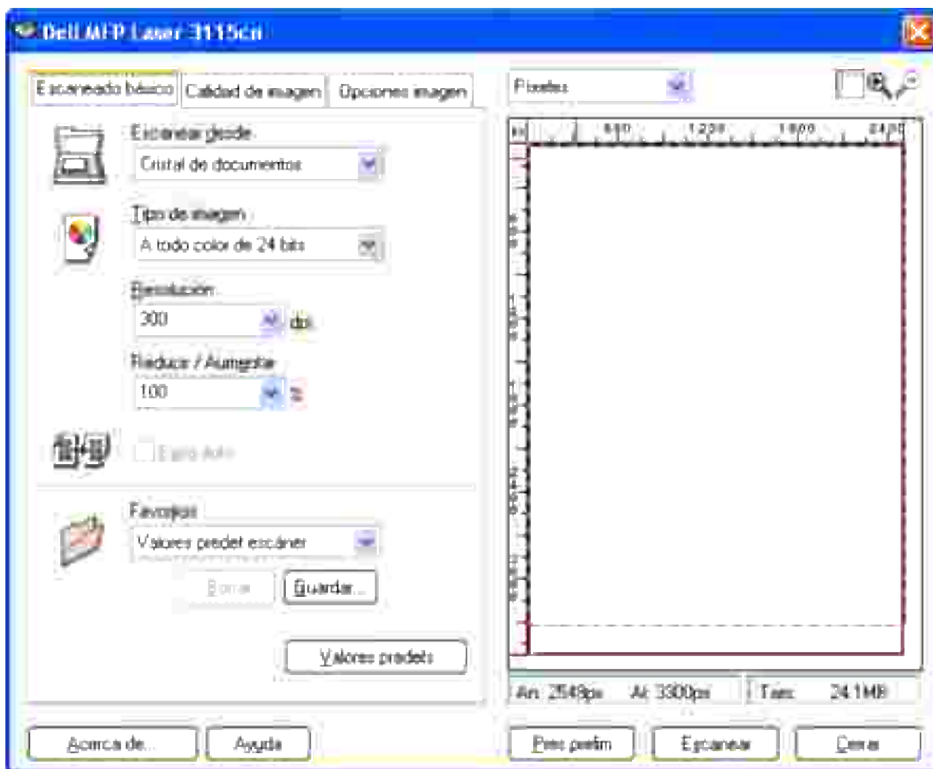

 **NOTA:** la ilustración puede variar según el sistema operativo.

5. Seleccione sus preferencias de escaneado y haga clic en Pres preliminar para mostrar la presentación preliminar de la imagen.
6. Seleccione las propiedades deseadas en las fichas Calidad de imagen y Opciones imagen .
7. Haga clic en Escanear para iniciar el escaneado.
8. Introduzca el nombre de la imagen y seleccione un formato de archivo y un destino para guardar la imagen.
9. Siga las instrucciones en pantalla para editar la imagen después de copiarla en su ordenador.

Escaneado con el controlador de Windows Image Acquisition (WIA)

Su impresora multifunción es compatible también con el controlador WIA para escanear imágenes. WIA es uno de los componentes estándar proporcionado por Microsoft® Windows Vista™, Windows® XP y funciona con escáneres y cámaras digitales. A diferencia del controlador TWAIN, el controlador WIA le permite escanear una imagen y manipular fácilmente esas imágenes sin necesidad de usar más programas de software.

 **NOTA:** WIA no está disponible para Windows 2000

 **NOTA:** Conecte la impresora multifunción y el ordenador mediante un cable USB.

Para escanear una imagen desde el software de dibujo:

1. Cargue el documento o documentos cara arriba, introduciendo primero el borde superior en el alimentador automático de documentos.
o
Coloque un solo documento boca abajo en el cristal del alimentador de documentos.
Para obtener más información sobre cómo cargar un documento, consulte "Carga de un documento original".
2. Inicie el software de dibujo, como por ejemplo Microsoft Paint.
3. Haga clic en Archivo → Desde escáner o cámara .
Aparecerá la ventana Escanear utilizando Dell MFP Laser 3115cn.

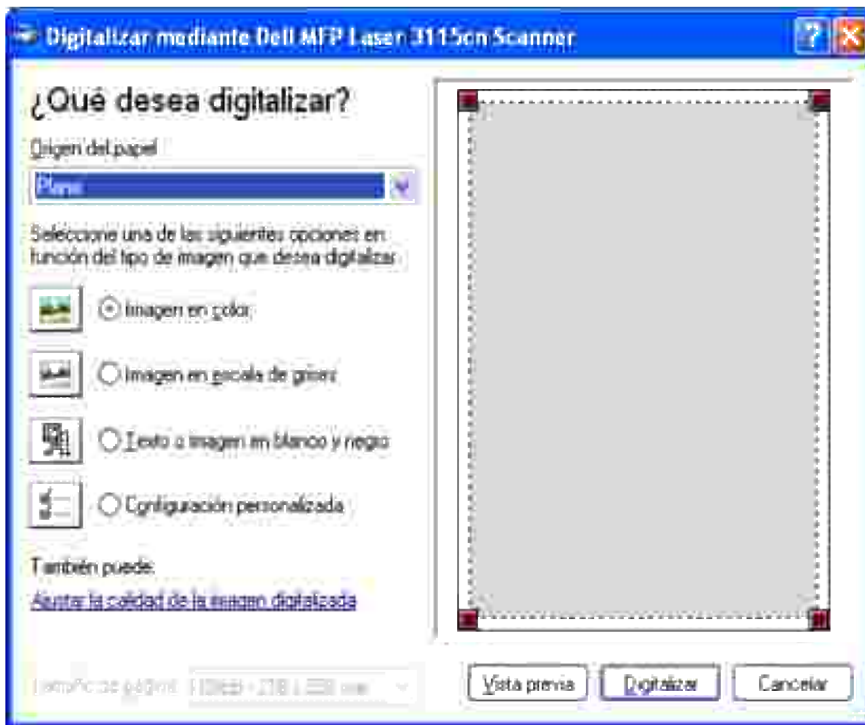

 **NOTA:** la ilustración puede variar según el sistema operativo.

4. Seleccione las preferencias de escaneado y haga clic en Ajustar la calidad de la imagen digitalizada para abrir el cuadro de diálogo Propiedades avanzadas .

5. Seleccione las propiedades que desee, como brillo y contraste y, a continuación, haga clic en OK .
6. Haga clic en Digitalizar para iniciar el escaneo.
7. Introduzca el nombre de la imagen y seleccione un formato de archivo y un destino para guardar la imagen.
8. Siga las instrucciones en pantalla para editar la imagen después de copiarla en su ordenador.

Para escanear una imagen desde el Panel de control :

1. Cargue el documento o documentos cara arriba, introduciendo primero el borde superior en el alimentador automático de documentos.
o
Coloque un solo documento boca abajo en el cristal del alimentador de documentos.
Para obtener más información sobre cómo cargar un documento, consulte "Carga de un documento original ".
2. Haga clic en Inicio → Panel de control → Impresoras y otro hardware → Escáneres y cámaras .
3. Haga doble clic en el icono de la impresora. Se abre el Asistente para escáneres y cámaras .
4. Haga clic en Siguiente para ver el Asistente para escáneres y cámaras .

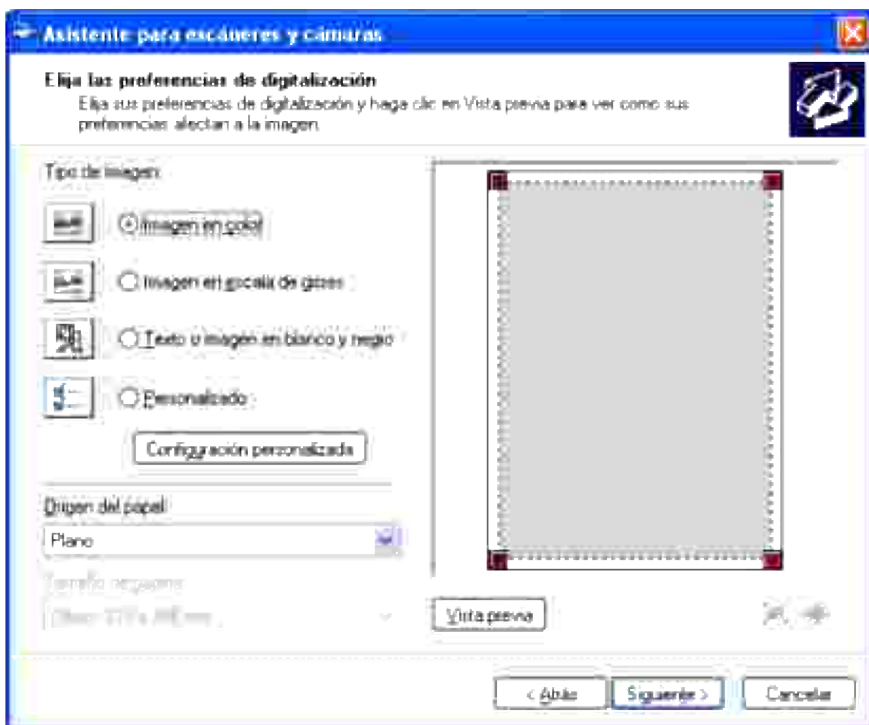

 **NOTA:** la ilustración puede variar según el sistema operativo.

5. Seleccione las preferencias de escaneo y haga clic en Siguiente .
6. Introduzca el nombre de la imagen y seleccione un formato de archivo y un destino para guardar la

imagen.

7. Haga clic en **Siguiente** para iniciar el escaneado.
8. Siga las instrucciones en pantalla para editar la imagen después de copiarla en su ordenador.

Utilizar de un escáner en la red

Para utilizar su impresora multifunción como un escáner en el entorno de red, debe seguir estos pasos:

- Registre un usuario nuevo
- Cree una carpeta compartida en su ordenador (para Escanear a PC)
- Envíe el archivo escaneado a la red

Registrar un usuario nuevo

1. En la Dell Printer Configuration Web Tool, haga clic en **Libreta de direcciones** .

Aparecerá el cuadro de diálogo "Conectar a".

2. Si es la primera vez que accede a la Libreta de direcciones , especifique los siguientes valores predeterminados:

Nombre de usuario: Especifique "admin ".

Contraseña: Déjelo en blanco.

Si ya ha cambiado la contraseña, escriba la correcta.

3. Pulse **Aceptar** para iniciar la sesión en la Libreta de direcciones .
4. Haga clic en la ficha **Dirección de servidor** y, a continuación, en el botón **Crear** .

Aparecerá el área **Dirección de servidor**.

Dirección de servidor

ID	01 (Registro Nuevo)
Nombre	Test
Tipo servidor	<input type="radio"/> FTP <input checked="" type="radio"/> SMB
Dirección de servidor	11.22.33.44
Número del puerto de servidor	139 FTP(21, 5000 - 65535), SMB(139, 5000 - 65535)
Nombre de inicio de sesión	TestUser
Contraseña de inicio de sesión	<input checked="" type="checkbox"/> Habilitar contraseña <input type="password" value="••••"/>
Nombre compartido	TestFolder
Ruta del servidor	

5. Especifique los siguientes ajustes en Dirección de servidor.

Nombre: Especifique el nombre

Tipo servidor: Seleccione FTP o SMB .

Dirección de servidor: Especifique la dirección IP de su servidor.

Número del puerto de servidor: Especifique el número de puerto.

para Escanear a PC (SMB)

Nombre compartido: Especifique el nombre de la carpeta compartida que ha creado.

para Escanear a Servidor (FTP)

Ruta del servidor: Especifique la ruta de acceso al servidor FTP.

6. Si es necesario, active Habilitar contraseña y, a continuación, especifique la contraseña.

7. Haga clic en el botón Aplicar Nuevas Configuraciones .

Crear una carpeta compartida en su ordenador (para Escanear a PC)

Cuando utilice Escanear a PC necesitará crear una carpeta compartida para transportar datos a su PC.

1. Cree una carpeta en el directorio que desee de su PC.
2. Haga clic con el botón derecho en la carpeta y, a continuación, haga clic en Propiedades .

Aparecerá el cuadro de diálogo Propiedades.

3. Haga clic en la ficha Compartir y, a continuación, en Compartir esta carpeta .
4. Especifique el nombre del recurso compartido.

 **NOTA:** Anote este nombre de recurso compartido porque lo utilizará en el siguiente procedimiento de configuración.

5. Asegúrese de permitir todos los derechos de acceso a la carpeta compartida.

Para obtener más información sobre la configuración de la carpeta compartida, consulte la documentación de su sistema operativo.

Envíe el archivo escaneado a la red

1. En el panel del operador, pulse ▼ hasta que aparezca >ESCANEAR y, a continuación, pulse ✓ .
2. Pulse ▼ hasta que aparezca Escanear a red .
3. Pulse ◀ o ▶ para seleccionar la opción que ha seleccionado en Registrar un usuario nuevo y, a continuación, pulse ✓ .

Servidor: Almacena la imagen escaneada en el servidor utilizando el protocolo FTP.

PC: Almacena la imagen escaneada en el PC utilizando el protocolo SMB.

 **NOTA:** para que pueda seleccionar Equipo/Servidor en el panel del operador es necesario que los usuarios estén registrados.

4. Pulse Inicio para enviar los archivos escaneados.

Problemas de configuración

Error SMB/FTP 016-781 Escaneado Pulse ✓	<ul style="list-style-type: none"> · Asegúrese de que la dirección del servidor es correcta. · Si la dirección del servidor es correcta, cambie la configuración del servidor de seguridad.
Error inicio sesión 016-782 Escaneado Pulse ✓	<ul style="list-style-type: none"> · Asegúrese de que el nombre compartido a la contraseña son correctos.
Error SMB/FTP 016-783 Pulse Escanear ✓	<ul style="list-style-type: none"> · Asegúrese de que el nombre especificado de la ruta de acceso del servidor y los derechos de acceso a la carpeta son correctos.
Error SMB/FTP 016-784 Escaneado Pulse ✓	<ul style="list-style-type: none"> · Cambie los derechos de acceso de la carpeta compartida.

Enviar un correo electrónico con la imagen escaneada

Para enviar un correo electrónico con la imagen escaneada adjunta desde su impresora multifunción, siga estos pasos:

- Ajuste Alerta de E-Mail
- Registre un usuario
- Envíe el correo electrónico con el archivo escaneado

Configurar las alertas de correo electrónico

1. En la Dell Printer Configuration Web Tool, haga clic en Alerta de E-Mail .

Aparecerá la página Configuraciones de Alerta de E-Mail.

Configuraciones de Servidor de E-Mail

Contraseña SMTP Primaria	<input type="password" value="11 77 33 44"/>
Número de Puerto SMTP	<input type="text" value="25"/> (25, 5000, 65535)
Autenticación de Error de E-mail	<input type="text" value="Inválida"/>

2. Especifique la configuración de las alertas de correo electrónico de la forma siguiente:

Pasarela SMTP Primaria: Especifique la dirección IP del servidor de correo electrónico.

Autenticación de Envío de E-mail: Especifique Inválido para habilitar el servidor de correo electrónico.

 **NOTA:** Si aparece el mensaje de error incluido 016-506 o 016-764 , póngase en contacto con el administrador del servidor para configurar la Autenticación de Envío de E-mail.

3. Haga clic en el botón Aplicar Nuevas Configuraciones .

Registrar un usuario nuevo

1. En la Dell Printer Configuration Web Tool, haga clic en Libreta de direcciones y, a continuación, en la ficha Dirección de correo electrónico .

2. Haga clic en el botón Crear .

Aparecerá la página Configuraciones de Servidor de E-Mail para registrar un nuevo usuario.

Dirección de correo electrónico

ID	001 (Registro Nuevo)
Nombre	<input type="text" value="Test"/>
Dirección	<input type="text" value="Test@aaa.bbb.ccc"/>

3. Especifique lo siguiente:

- o Nombre
- o Dirección

4. Haga clic en el botón Aplicar Nuevas Configuraciones .

Envíe el correo electrónico con el archivo escaneado

1. En el panel del operador, pulse ▲ hasta que aparezca >ESCANEAR y, a continuación, pulse ✓ .
2. Pulse ▲ hasta que aparezca Escanear a correo y, a continuación, pulse ✓ .
3. Pulse ▲ o ▼ para seleccionar los valores indicados a continuación y luego pulse ✓ .



Intr correo: Escriba directamente la dirección de correo electrónico.

Libreta de direcciones: Seleccione la dirección de correo electrónico registrada en la Libreta de direcciones .

 **NOTA:** Para que pueda seleccionar Libreta de direcciones en el panel del operador es necesario que los usuarios estén registrados.

4. Pulse  para seleccionar <PARA> o <BCC> .
5. Pulse Inicio para enviar el correo electrónico.

Problemas de configuración

Límites tam. correo 016-985 Escaneado Pulse 	· Cambie el formato y la resolución del archivo.
Error SMTP 016-764 Escaneado Pulse 	· Asegúrese de que la dirección del servidor SMTP es correcta.
Error de dirección 016-767 Escaneado Pulse 	· Asegúrese de que la dirección de correo electrónico es correcta.

Faxes

- Procedimiento de ajuste de idioma del FAX
 - Configuración del Id. del equipo
 - Uso del teclado numérico para escribir caracteres
 - Configuración de la fecha y la hora
 - Cambio del modo de reloj
 - Config sonidos
 - Envío de un fax retardado
 - Especificación de la configuración de fax
 - Envío de un fax
 - Envío de un fax desde el controlador (Fax directo)
 - Recepción de un fax
 - Fax color
 - Marcado automático
 - Otras formas de trabajar con faxes
-

Procedimiento de ajuste de idioma del FAX

1. Se recomienda utilizar Configuración inicial de FAX en el Instalador de Windows . Siga el procedimiento de la pantalla.
2. Si no utiliza un sistema operativo Windows, realice la configuración directamente en el panel del operador. Siga este procedimiento.
 - a. Pulse ▼ hasta que aparezca >País en Config fax y, a continuación, pulse ✓ .
 - b. Seleccione el país que desee usar. (El valor predeterminado de fábrica es: Estado Unidos









Después de configurar el país es necesario inicializar. Al reiniciar se muestra la comprobación del sistema; seleccione sí . Después de reiniciar, la impresora vuelve a la pantalla principal.



- c. Pulse ▼ hasta que aparezca >Config reloj en Configuración del Sistema y, a continuación, pulse ✓ .
- d. Especifique la fecha con el teclado numérico.
- e. Especifique la hora con el teclado numérico.
- f. Especifique la ZonaHoraria con ► o ◀ . (El valor predeterminado de fábrica es: -5:00)





 **NOTA:** Si ya existe, al configurar los ajustes de idioma, se inicializa la información registrada en el dispositivo.

Configuración del Id. del equipo

En la mayoría de países, se le solicita por ley que indique el número de fax en cualquier fax que envíe. El Id. de equipo, que contiene su número de teléfono y el nombre o el nombre de la empresa, se imprimirá en la parte superior de cada página enviada desde su impresora multifunción.

1. Pulse  hasta que aparezca >CONFIGURACIÓN y, a continuación, pulse .
2. Pulse  hasta que aparezca >Menú Admin y, a continuación, pulse .
3. Pulse  hasta que aparezca >Config fax y, a continuación, pulse .
4. Pulse  hasta que aparezca >G3ID y, a continuación, pulse .
5. Escriba su número de fax con el teclado numérico.

 **NOTA:** Si comete un error al escribir los números, pulse  para borrar el último dígito.

6. Pulse  cuando el número que aparece en la pantalla sea correcto.
 7. Pulse  hasta que aparezca >Env nombr encabezado y, a continuación, pulse .
 8. Escriba su nombre o el nombre de la empresa con el teclado numérico.
Puede escribir caracteres alfanuméricos con el teclado numérico, incluidos símbolos especiales si pulsa el botón 0.
Para obtener más información sobre cómo usar el teclado numérico para escribir caracteres alfanuméricos, consulte "Uso del teclado numérico para escribir caracteres".
 9. Pulse  cuando el nombre que aparece en la pantalla sea correcto.
 10. Para volver al modo de espera, pulse Cancelar .
-

Uso del teclado numérico para escribir caracteres

Según se realizan diversas tareas, es posible que se necesiten escribir nombres y números. Por ejemplo, cuando se configura la impresora multifunción, se escribe el nombre o el nombre de la empresa y el número de teléfono. Cuando se almacena el marcado rápido o números de marcado en grupo, es posible que se necesiten escribir los nombres correspondientes.

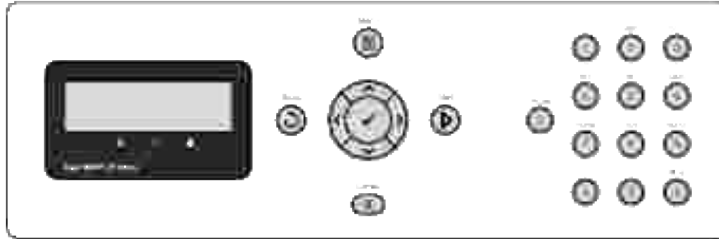

- Cuando se pide que se escriba una letra, pulse el botón correspondiente hasta que aparezca la letra correcta en la pantalla.
Por ejemplo, para escribir la letra O, pulse 6.
- cada vez que pulse 6, la pantalla muestra una letra distinta: M, N, O y, por último, 6.
- Para escribir más letras, repita el primer paso.
- Pulse ✓ cuando haya terminado.

Números y letras del teclado

Tecla	Números, letras o caracteres asignados
1	@ : . / 1
2	a b c A B C 2
3	d e f D E F 3
4	g h I G H I 4
5	j k I J K L 5
6	m n o M N O 6
7	p q r s P Q R S 7
8	t u v T U V 8 t
9	w x y z W X Y Z 9 w
0	0
*	- _ ~
#	@ . \ _ ! " # \$ % & ' ~ ^ ` ; : ? (espacio en blanco) + - * / = () [] { } < >

Cambio de números o nombres

Si comete un error al escribir un número o un nombre, pulse ◀ para borrar el último dígito o carácter. A continuación, escriba el carácter o número correcto.

Inserción de una pausa

En algunos sistema de teléfonos, es necesario marcar un código de acceso y escuchar un segundo tono de marcado. Debe introducirse una pausa para que funcione el código de acceso. Por ejemplo, escriba el código de acceso 9 y, a continuación, pulse Pausa antes de escribir el número de teléfono. En la pantalla aparece "-" para indicar cuándo se ha introducido una pausa.

Configuración de la fecha y la hora

 **NOTA:** Puede que sea necesario restablecer la fecha y la hora correctas si se produce un fallo de energía en la impresora multifunción.

Para configurar la fecha y la hora:

1. Pulse ▼ hasta que aparezca >CONFIGURACIÓN y, a continuación, pulse ✓ .
2. Pulse ▼ hasta que aparezca >Menú Admin y, a continuación, pulse ✓ .
3. Pulse ▼ hasta que aparezca >Configuración del Sistema y, a continuación, pulse ✓ .
4. Pulse ▼ hasta que aparezca >Config reloj y, a continuación, pulse ✓ .
5. Pulse ▼ hasta que aparezca >Aj fecha y, a continuación, pulse ✓ .
6. Escriba la fecha correcta con el teclado numérico.

 **NOTA:** Si comete un error al escribir los números, pulse ◀ para volver a especificar el último dígito.

7. Pulse ✓ cuando la fecha que aparece en la pantalla sea correcta.
8. Pulse ▼ hasta que aparezca >Aj hora y, a continuación, pulse ✓ .
9. Escriba la hora correcta con el teclado numérico.
10. Pulse ✓ cuando la hora que aparece en la pantalla sea correcta.
11. Para volver al modo de espera, pulse Cancelar .

 **NOTA:** La impresora multifunción emite un sonido y no le permite avanzar con el paso siguiente si escribe un número erróneo.

Cambio del modo de reloj

Puede configurar la hora actual utilizando el formato de 12 o 24 horas.

1. Pulse ▼ hasta que aparezca >CONFIGURACIÓN y, a continuación, pulse ✓ .
 2. Pulse ▼ hasta que aparezca >Menú Admin y, a continuación, pulse ✓ .
 3. Pulse ▼ hasta que aparezca >Configuración del Sistema y, a continuación, pulse ✓ .
 4. Pulse ▼ hasta que aparezca >Config reloj y, a continuación, pulse ✓ .
 5. Pulse ▼ hasta que aparezca >Formt hora y, a continuación, pulse ✓ .
 6. Pulse ► hasta que aparezca el formato deseado y, a continuación, pulse ✓ .
 7. Para volver al modo de espera, pulse Cancelar .
-

Config sonidos



Altavoz, Timbre, Sonidos teclas y Sonidos alarma

1. Pulse ▼ hasta que aparezca >CONFIGURACIÓN y, a continuación, pulse ✓ .
2. Pulse ▼ hasta que aparezca >Menú Admin y, a continuación, pulse ✓ .
3. Pulse ▼ hasta que aparezca >Configuración del Sistema y, a continuación, pulse ✓ .
4. Pulse ▼ hasta que aparezca >Tono de alarma y, a continuación, pulse ✓ .
5. Pulse ▼ hasta que aparezca el tono deseado y, a continuación, pulse ✓ .
6. Pulse ► hasta que aparezca el volumen deseado y, a continuación, pulse ✓ .
La impresora multifunción funciona normalmente incluso si el timbre está apagado.
7. Para volver al modo de espera, pulse Cancelar .

Volumen de altavoz







 **NOTA:** Se puede activar o desactivar el altavoz sólo cuando está conectada la línea de teléfono.

1. Pulse ▼ hasta que aparezca >FAX y, a continuación, pulse ✓ .
2. Pulse ▼ hasta que aparezca >Colgado .

3. Pulse  para seleccionar `Activado` , y luego pulse  .
 4. Para volver al modo de espera, pulse `Cancelar` .
-

Envío de un fax retardado







El modo de Inicio retardado se puede usar para guardar los documentos escaneados para su transmisión a una hora especificada para aprovecharse de las tarifas de larga distancia.

1. Cargue el documento o documentos cara arriba, introduciendo primero el borde superior en el alimentador automático de documentos.
o
Coloque un solo documento boca abajo en el cristal del alimentador de documentos.
Para obtener más información sobre cómo cargar un documento, consulte "Carga de un documento original ".
2. Pulse  hasta que aparezca `>FAX` y, a continuación, pulse  .
3. Ajuste la resolución del documento para adaptarla a sus necesidades (consulte "Ajuste de la resolución del documento ").
Si tiene que cambiar el contraste, consulte "Claro/Oscuro ".
4. Pulse  hasta que aparezca `>Inicio retard` .
5. Pulse  para seleccionar `Activado` , y luego pulse  .
6. Escriba la hora de inicio con el teclado numérico.
7. Escriba el número del equipo remoto utilizando el teclado numérico y, a continuación, pulse  .
Para escribir el número, puede usar el marcado rápido o los números de marcado de grupo. Para obtener más información, consulte "Marcado automático " .
Pulse `Inicio` para escanear datos.

Una vez activado el inicio retardado, la impresora multifunción almacena todos los documentos que se van a enviar en su memoria y los envía a la hora programada. Después de completar el envío de fax en el modo Inicio retardado, se borran los datos de la memoria.

Especificación de la configuración de fax

Cambio de las opciones de configuración de fax

1. Pulse  hasta que aparezca `>CONFIGURACIÓN` y, a continuación, pulse  .
2. Pulse  hasta que aparezca `>Menú Admin` y, a continuación, pulse  .
3. Pulse  hasta que aparezca `>Config fax` y, a continuación, pulse  .

4. Pulse ▼ hasta que aparezca el elemento de menú deseado y, a continuación, pulse ✓ .
5. Use ► para buscar el estado o use el teclado numérico para introducir el valor de la opción que ha seleccionado.
6. Pulse ✓ para guardar la selección.
7. Pulse Atrás para volver a la pantalla anterior.
8. Si es necesario, repita los pasos 4 a 7.
9. Para volver al modo de espera, pulse Cancelar .

Opciones de configuración de fax disponibles

Puede utilizar las siguientes opciones de configuración para configurar el sistema de fax:

Opción	Descripción
Temp intervalo	Puede especificar el intervalo de tiempo (3-255 minutos) de los intentos de reenvío.
Nº de rellamada	Puede especificar el número de intentos de rellamada, 0-9. Si introduce 0, la impresora multifunción no volverá a llamar.
Inic rellamada	la impresora multifunción puede volver a llamar automáticamente al equipo de fax remoto si estaba ocupado. Se pueden introducir intervalos de 1 a 15 minutos.
Selecc respuesta	<p>Puede seleccionar el modo de recepción de fax predeterminado.</p> <ul style="list-style-type: none"> · Modo TEL (modo de recepción manual): La recepción de fax automática está desactivada. Para recibir un fax descuelgue el teléfono externo y, a continuación, pulse el código de recepción remoto o configure Colgado en Habilitado (podrá oír los tonos de voz o fax del equipo remoto) y, a continuación, pulse Inicio . · Modo FAX (modo de recepción automática) · Modo TEL/FAX: Cuando la impresora multifunción recibe un fax, el teléfono externo suena el tiempo especificado en TEL/FAX cont auto y, a continuación, se recibe el fax automáticamente. Si los datos de entrada no corresponden a un fax, la impresora multifunción emite un sonido desde el altavoz interno. · Modo Con/FAX: La impresora multifunción puede compartir una línea telefónica con un contestador. En este modo, la impresora multifunción controlará la señal de fax y descolgará la línea si hay tonos de fax. Si la comunicación telefónica de su país es serie, este modo no está disponible. · Modo DRPD: Antes de utilizar la opción Detección de patrón de timbre distintivo (DRPD), la compañía telefónica debe instalar el servicio de timbre distintivo en la línea. Después de que la compañía telefónica haya proporcionado un número independiente para faxes con un patrón de timbre distintivo, configure el fax para controlar ese patrón de timbre específico.
Fax cont auto	La impresora multifunción responde a una llamada de entrada y entra automáticamente en modo de recepción. En la opción Fax cont auto se puede configurar el número de timbres antes de que la impresora multifunción responda. Si la memoria de usuario está llena, la impresora multifunción se cambia al modo TEL.

TEL/FAX cont auto	La impresora multifunción puede compartir una línea telefónica con un teléfono externo. En este modo, la impresora multifunción controlará la señal de fax y descolgará la línea si hay todos de fax. Si la comunicación telefónica de su país es serie, este modo no está disponible.
Con/FAX cont auto	La impresora multifunción puede compartir una línea telefónica con un contestador. En este modo, la impresora multifunción controlará la señal de fax y descolgará la línea si hay todos de fax. Si la comunicación telefónica de su país es serie, este modo no está disponible.
Monitor línea	Puede especificar el volumen del altavoz interno.
Vol tono llamada	Puede especificar el volumen para los faxes de entrada.
Tipo de línea	Puede seleccionar el tipo de línea predeterminado. · PSTN · PBX
Tipo de marcado	Puede seleccionar el tipo de marcado. · PB · DP (10PPS) · DP (20PPS)
Prevención DM	Con la característica Prevención DM, el sistema sólo acepta faxes de estaciones remotas registradas en marcado rápido. Esta función es útil para bloquear los faxes no deseados. Seleccione Deshabilitado para desactivar la función. Cualquiera puede enviarle un fax. Seleccione Habilitado para activar la función.
Recep. remota	Puede recibir un fax si pulsa el código de recepción remoto en el teléfono externo después de descolgar el teléfono.
Tono recep remota	Puede especificar el tono cuando la recepción remota está Habilitada .
Impr. dúplex	Puede utilizar la impresión dúplex cuando se recibe un fax. Esta opción sólo está disponible cuando el duplexador opcional está instalado en la impresora multifunción.
Env encabezado	Imprime el registro del remitente en el encabezado del fax. Seleccione Deshabilitado para desactivar esta función. Seleccione Habilitado para activar esta función.
Env nombr encabezado	Especifica el nombre del remitente en el informe de remitentes.
G3ID	Contiene su número de teléfono, que se imprime en la parte superior de cada página enviada desde la impresora multifunción. Esta característica está disponible al configurar Env encabezado en Habilitado .
Nom local	Contiene su nombre o el de su empresa, que se imprime en la hoja del informe.
Patrón DRPD	Antes de utilizar la opción Detección de patrón de timbre distintivo (DRPD), la compañía telefónica debe instalar el servicio de timbre distintivo en la línea. Después de que la compañía telefónica haya proporcionado un número independiente para faxes con un patrón de timbre distintivo, configure el fax para controlar ese patrón de timbre específico.

Config retrans	Puede configurar su impresora multifunción para retransmitir los faxes de entrada a otro número de fax durante un periodo de tiempo especificado. Cuando llegue un fax a su impresora multifunción, se almacenará en la memoria. A continuación, la impresora multifunción marcará el número de fax que ha especificado y enviará el fax. Seleccione Transm al fallar para retransmitir los faxes de entrada cuando se produzca un error. Seleccione Transm siempre para retransmitir siempre los faxes de entrada. Seleccione no transmitir para no retransmitir los faxes de entrada. Puede configurar el número de fax al que se retransmitirán los faxes. A continuación, puede introducir la hora de inicio y la hora de finalización. La opción Imprimir copia local le permite configurar la impresora multifunción para imprimir el fax, si la retransmisión del fax se completa sin errores.
Nº config retrans	Puede configurar el número de la impresora multifunción para que retransmita siempre todos los faxes de entrada al destino especificado.
Impr retrans	Imprime todos los faxes de salida cuando se puede definir la impresora multifunción para retransmitir siempre los faxes al destino especificado.
Marcado de prefijo	Puede seleccionar si se agrega el número de prefijo cuando se envía un fax.
Nº marc prefijo	Puede definir un número de marcado de prefijo de hasta cinco dígitos. Este número se marca antes que cualquier número de marcado automático. Es útil para acceder al intercambio PABX.
Descart tam	Cuando se recibe un documento del mismo tamaño o más grande que el papel instalado en la impresora multifunción, puede definir que ésta descarte el tamaño excedente del documento al final de la página. Si la página recibida está fuera del margen configurado, se imprimirá en dos hojas de papel a tamaño real. Cuando el documento está dentro del margen y está activada la función Reducción auto, la impresora multifunción reduce el documento para que se adapte al tamaño de papel adecuado y no se realiza el descarte. Si la función Reducción auto está desactivada o falla, se descartarán los datos dentro de los márgenes.
Fax color	defina si la impresora multifunción enviará y recibirá faxes en color.
Umbral enganche teléfono externo	Puede configurar el valor de umbral del modo Colgado.
País	Puede seleccionar el país donde se utiliza la impresora multifunción.
Impr errores retr	Imprime el documento que no se transfirió cuando Impr retrans se ajustó en Deshabilitado .

 **NOTA:** Marcado de prefijo sólo admite el entorno donde se envía un fax para enviar un fax al número de línea externa. Para utilizar Marcado de prefijo, debe hacer lo siguiente en el panel del operador.

1. Use ▼ y ► para seleccionar CONFIGURACIÓN → Menú admin → Config fax → Tipo de línea . Seleccione PBX y, a continuación, pulse ✓ .
2. Use ▼ y ► para seleccionar CONFIGURACIÓN → Menú admin → Config fax → Marcado de prefijo . Seleccione Habilitado y, a continuación, pulse ✓ .

- Use ▼ y ► para seleccionar CONFIGURACIÓN → Menú admin → Config fax → N° marc prefijo . Especifique un número de prefijo de cinco dígitos como máximo de 0-9, * y #.
-

Envío de un fax

Desde la impresora multifunción puede enviar faxes. También puede transferir directamente faxes desde un ordenador que ejecuta Windows.

Carga de un documento original

Puede utilizar el ADF o el cristal del alimentador de documentos para cargar un documento original para enviar por fax. El alimentador automático de documentos permite cargar hasta 50 hojas de papel de 75 g/m² a la vez. Al usar el cristal del alimentador de documentos, sólo puede cargar las hojas de una en una.

 **NOTA:** Asegúrese de que no hay documentos en el ADF. Si se detecta un documento en el ADF, tiene prioridad sobre el documento del cristal del alimentador de documentos.

 **NOTA:** Para obtener una calidad de escaneado óptima, especialmente con imágenes en escala de grises, utilice el cristal del alimentador de documentos en lugar del alimentador automático de documentos.

Para enviar por fax un documento con el Alimentador automático de documentos (ADF):

- Coloque los documentos cara arriba en el ADF con el borde superior en primer lugar. A continuación, ajuste las guías de documentos al tamaño correcto.

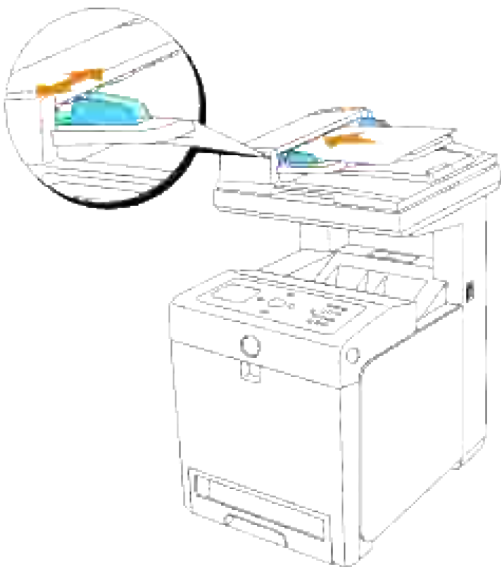

- Ajuste la resolución del documento, consulte "Ajuste de la resolución del documento".

Para enviar por fax un documento desde el cristal del alimentador de documentos :

1. Abra la cubierta de documentos.

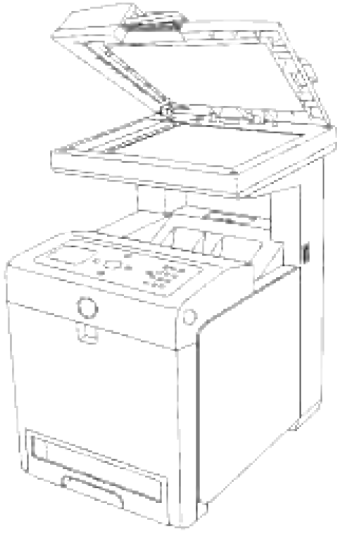

2. Coloque el documento cara abajo en el cristal del alimentador de documentos, y alinéelo con la guía de registro de la esquina superior izquierda del cristal.

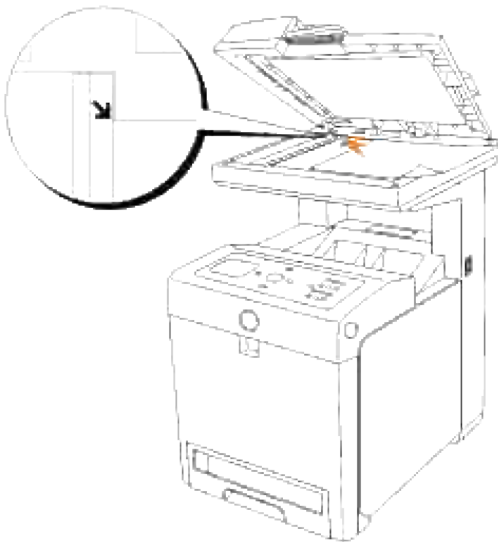

3. Ajuste la resolución del documento, consulte "Ajuste de la resolución del documento".
4. Cierre la cubierta de documentos.

 **NOTA:** Si va a enviar por fax una página de un libro o de una revista, levante la cubierta hasta que los toques retengan las bisagras y luego cierre la cubierta. Si el libro o la revista tienen más de 30 mm de grosor, empiece a enviar por fax con la cubierta abierta.

Ajuste de la resolución del documento

Use el ajuste de resolución de documentos para mejorar la calidad de salida del original o si escanea materiales fotográficos.

1. Pulse ▼ hasta que aparezca >FAX y, a continuación, pulse ✓ .
2. Pulse ▼ hasta que aparezca >Resolución .
3. Pulse ► para seleccionar el valor deseado, y luego pulse ✓ .

Estándar	Se usa para documentos con caracteres de tamaño normal.
Fina	Se usa para documentos que contienen caracteres pequeños o líneas finas o documentos impresos en una impresora matricial.
Súper fina	Se usa para documentos que contienen detalles muy finos. El modo Súper fina se habilita sólo si la impresora remota también admite la resolución Súper fina. Vea la siguiente nota.

 **NOTA:** Los faxes escaneados en resolución Súper fina se transmiten a la máximo resolución que admite el dispositivo que los recibe.

Tipo original

El ajuste Tipo original se utiliza para mejorar la calidad de la imagen mediante la selección del tipo de documento para el trabajo de fax actual.

Para seleccionar la calidad de imagen:

1. Cargue el documento que se va a enviar por fax en el cristal del alimentador de documentos y cierre la cubierta.
2. Pulse ▼ hasta que aparezca >FAX y, a continuación, pulse ✓ .
3. Pulse ▼ hasta que aparezca >Tipo original .
4. Pulse ► para seleccionar el valor deseado, y luego pulse ✓ .

Texto&Foto	Se usa para documentos con texto y fotos/tonos grises.
Foto	Se usa para documentos con fotos o tonos grises.
Texto*	Se usa para documentos con texto.

5. Pulse Inicio para enviar el fax.

Claro/Oscuro

Ajuste el contraste para que el fax sea más claro u oscuro que el original.

Para ajustar el contraste:

1. Cargue el documento que se va a enviar por fax en el cristal del alimentador de documentos y cierre la cubierta.
2. Pulse ▼ hasta que aparezca >FAX y, a continuación, pulse ✓ .
3. Pulse ▼ hasta que aparezca >Claro/Oscuro .
4. Pulse ► para seleccionar el valor deseado, y luego pulse ✓ .

Normal*	Funciona bien con documentos impresos o de tipo estándar.
Oscuro1	Funciona bien con impresiones claras o marcas de bolígrafo claras.
Oscuro2	
Oscuro3	
Claro3	Funciona bien con impresiones oscuras.
Claro2	
Claro1	

5. Pulse Inicio para enviar el fax.

Envío de un fax automáticamente

1. Cargue el documento o documentos cara arriba, introduciendo primero el borde superior en el alimentador automático de documentos.
o
Coloque un solo documento boca abajo en el cristal del alimentador de documentos.
Para obtener más información sobre cómo cargar un documento, consulte "Carga de un documento original".
2. Pulse ▼ hasta que aparezca >FAX y, a continuación, pulse ✓ .
3. Ajuste la resolución del documento para adaptarla a sus necesidades (consulte "Ajuste de la resolución del documento").
Si tiene que cambiar el contraste, consulte "Claro/Oscuro".
4. Pulse ▼ hasta que aparezca >Libre tinos y, a continuación, pulse ✓ .
Puede utilizar números de marcado rápido o de marcado de grupo. Para obtener más información, consulte "Marcado automático".
5. Pulse ▼ hasta que aparezca el número que desea.
6. Pulse Inicio .
Para el documento cargado en el cristal del alimentador de documentos, la pantalla pregunta si desea

cargar otra página. Pulse ► para seleccionar Sí o No , y luego pulse ✓ .

Después de escanear todas las páginas, seleccione No cuando la pantalla muestre "¿Otra página? "

7. El número se marca y, a continuación, la impresora multifunción empieza a enviar el fax cuando el equipo de fax remoto esté preparado.

 **NOTA:** Pulse Cancelar para cancelar el trabajo de fax en cualquier momento mientras envía el fax.

Envío de un fax manualmente

1. Cargue el documento o documentos cara arriba, introduciendo primero el borde superior en el alimentador automático de documentos.
o
Coloque un solo documento boca abajo en el cristal del alimentador de documentos.
Para obtener más información sobre cómo cargar un documento, consulte "Carga de un documento original ".
2. Pulse ▼ hasta que aparezca >FAX y, a continuación, pulse ✓ .
3. Ajuste la resolución del documento para adaptarla a sus necesidades (consulte "Ajuste de la resolución del documento ").
Si tiene que cambiar el contraste, consulte "Claro/Oscuro ".
4. Pulse ▼ hasta que aparezca >Nº teléfono .
5. Escriba el número del equipo de fax remoto con el teclado numérico.
6. Cuando escuche tonos de fax agudos del equipo de fax remoto:
 - o Si el documento está cargado en el ADF, pulse Inicio.
 - o Si el documento no está cargado en el ADF, pulse ► hasta que aparezca el ajuste deseado y, a continuación, pulse ✓ .

 **NOTA:** Pulse Cancelar y ✓ para cancelar el trabajo de fax en cualquier momento mientras envía el fax.

Confirmación de transmisiones

Cuando la última página del documento se ha enviado correctamente, la impresora multifunción emite un sonido y vuelve al modo de espera.

Si algo falla al enviar el fax, aparece un mensaje de error en la pantalla. Para obtener una lista de los mensajes de error y su significado, consulte "Descripción de los mensajes de la impresora multifunción ".

Si recibe un mensaje de error, pulse Cancelar para borrar el mensaje e intentar enviar el documento de nuevo.

Puede configurar la impresora multifunción para que imprima un informe de confirmación automáticamente cada transmisión de fax. Para obtener más información, consulte "Impresión de un informe ".

rellamada automática

Si al enviar un fax, el número marcado comunica o no responde, la impresora multifunción volverá a marcar automáticamente el número cada minuto el número de veces que haya ajustado en las configuraciones de rellamada.

Para modificar el intervalo de tiempo entre rellamadas y el número de intentos, consulte "Opciones de configuración de fax disponibles".

Envío de un fax desde el controlador (Fax directo)

Puede enviar un fax directamente desde el PC mediante el controlador.

 **NOTA:** con Fax directo sólo se pueden enviar faxes en blanco y negro.

Ejemplo



Procedimiento

 **NOTA:** Los nombres de los cuadros de diálogo y los botones pueden variar respecto de los que aparecen en el siguiente procedimiento según la aplicación que se use.

1. Abra el archivo que desee enviar por fax.
2. Abra el cuadro de diálogo de impresión desde la aplicación y, a continuación, seleccione Dell MFP Laser 3115cn Fax.
3. Haga clic en Preferencias .

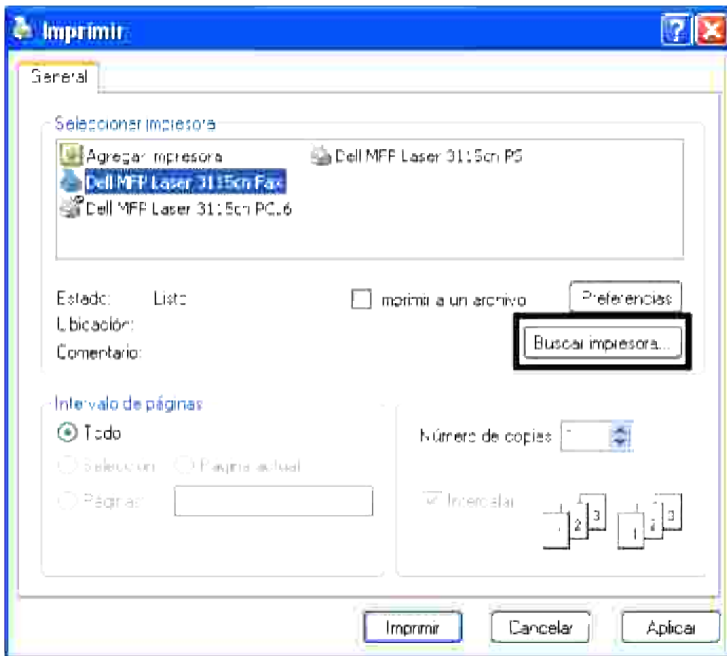

4. Se abre el cuadro de diálogo Preferencias de impresión . Puede usar la Configuración de fax para definir los siguientes valores.

NOTA: Los valores definidos se aplican sólo a un trabajo de fax.

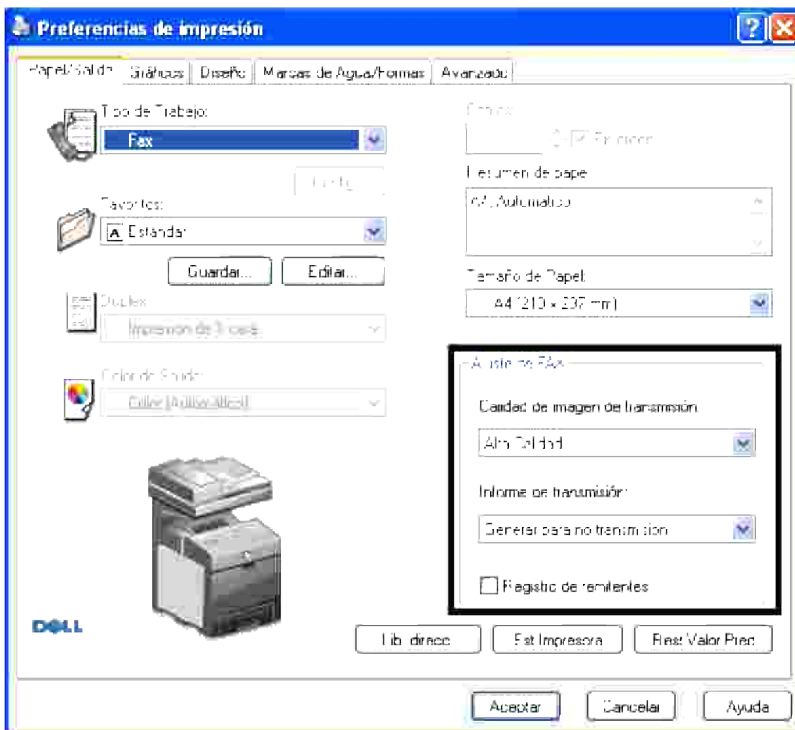

a. Calidad de imagen de transmisión

Uso:

Ajustar la calidad de salida.

Valores:

Estándar	Para documentos con caracteres de tamaño normal.
Alta Calidad*	Para documentos que contienen caracteres pequeños o líneas finas o documentos impresos en una impresora matricial.
Calidad de imagen superalta	Para documentos que contienen detalles muy finos. El modo Súper fina se habilita sólo si la impresora remota también admite la resolución Súper fina. Vea las siguientes notas.

 **NOTA:** Los faxes impresos en calidad de imagen súper alta por el controlador de Fax directo se transmiten a la máxima resolución compatible con el dispositivo receptor.

b. Informe de transmisión

Uso:

Especificar el resultado de la comunicación de la transmisión de fax.

Valores:

Generar regularmente	El informe de la transmisión de fax siempre se imprime.
Generar para no transmisión *	Se imprime el informe cuando se detecta un error de comunicaciones.
No generar	No se imprime el informe.

c. Registro de remitentes

Imprime el registro del remitente en el encabezado del fax. Seleccione Deshabilitado para desactivar esta función. Seleccione Habilitado para activar esta función.

5. Haga clic en Aceptar para cerrar el cuadro de diálogo Imprimir Preferencias.
6. Haga clic en Imprimir . Se abre el cuadro de diálogo Ajustar/Comprobar transmisión de fax.
7. Escriba el destino para el receptor. El siguiente procedimiento describe cómo se especifica el destino. Para obtener más información sobre cómo especificar el destino, consulte el archivo de Ayuda del controlador.
 - a. Escriba el nombre y el número de teléfono directamente.
 - b. Especifique un destino que se guardará en la libreta de teléfonos del PC.
 - c. Especifique un destino que se guardará en la Libreta de direcciones de la Dell Multifunction Color

Laser Printer 3115cn.*

* Esto sólo se puede usar si el PC y la Dell Multifunction Color Laser Printer 3115cn están conectados mediante un cable USB.

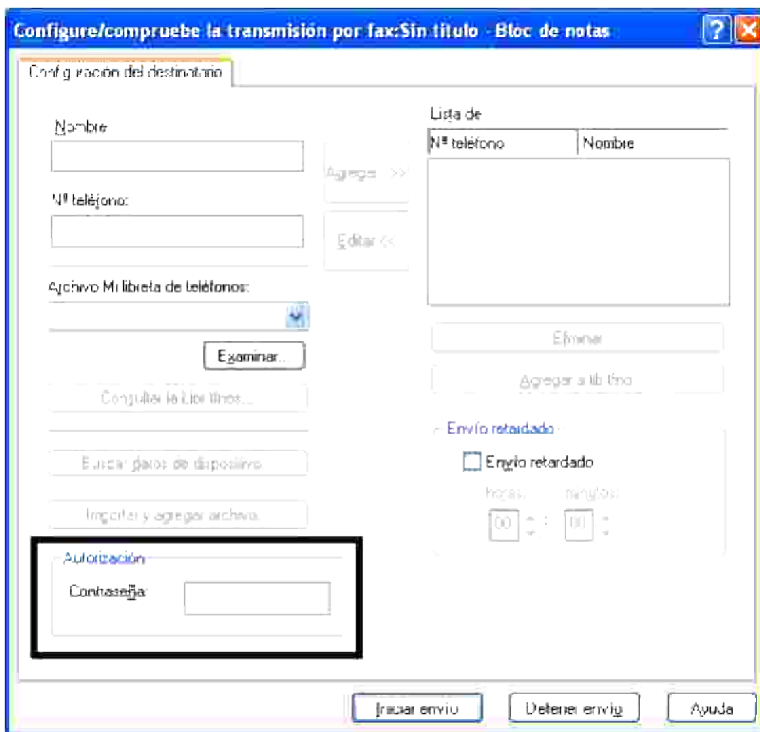

 **NOTA:** Escriba la contraseña en el campo Contraseña del área Autorización antes de enviar un fax desde el Dell MFP Laser 3115cn Fax si se han definido los valores de Ajustes de Escan/Fax (CONFIGURACIÓN → Menú admin → Config segura) de Dell la Multifunction Color Laser Printer 3115cn. Si no escribe la contraseña correcta, el fax no se enviará. En el informe del historial de trabajos puede comprobar si el fax se ha enviado correctamente (CONFIGURACIÓN → Informes → Hist trabajos).

Recepción de un fax

Acerca de los modos de recepción

 **NOTA:** Para utilizar el modo TEL/FAX o Con/FAX, conecte un contestador al conector del teléfono (2) de la parte trasera de su impresora multifunción.

Cuando la memoria está llena, el fax se recibe en modo TEL.

Carga de papel para la recepción de faxes

Las instrucciones para cargar papel en la bandeja son las mismas si está imprimiendo, trabajando con faxes o copiando, excepto que los faxes sólo se pueden imprimir en tamaño de papel Carta-, A4- o Legal. Para

obtener más información sobre cómo cargar papel, consulte "Carga del material de impresión ". Para obtener más información sobre cómo configurar el tipo y el tamaño de papel en la bandeja, consulte "Instrucciones para el material de impresión ".

Recepción automática en el modo FAX

La impresora multifunción está configurada de fábrica en el modo FAX.

Cuando recibe un fax, la impresora multifunción responde la llamada en un número especificado de timbres y recibe automáticamente el fax.

Para modificar el número de timbres, consulte "Opciones de configuración de fax disponibles ".

Si desea ajustar el volumen del timbre, consulte "Config sonidos ".

Recepción manual en el modo TEL

Para recibir un fax descuelgue el teléfono externo y, a continuación, pulse el código de recepción remoto (consulte "Opciones de configuración de fax disponibles ") o configure Colgado en Habilitado (podrá oír los tonos de voz o fax del equipo remoto) y, a continuación, pulse Inicio .

La impresora multifunción empieza a recibir un fax y vuelve al modo de espera cuando se completa la recepción.

Recepción automática en el modo TEL/FAX o Con/FAX

Para utilizar el modo TEL/FAX o Con/FAX, debe conectar un contestador al conector del teléfono (2) de la parte trasera de su impresora multifunción.

Si la persona que llama deja un mensaje, el contestador lo almacena normalmente. Si la impresora multifunción oye un tono de fax en la línea, automáticamente empieza a recibir el fax.

 **NOTA:** Si ha configurado la impresora multifunción en el modo Con/FAX y el contestador está apagado o no hay un contestador conectado a la impresora multifunción, ésta entrará automáticamente en modo FAX después de un número predefinido de timbres.

Recepción manual con un teléfono externo

Esta función funciona mejor cuando utiliza un teléfono externo conectado al conector del teléfono (2) de la parte trasera de la impresora multifunción. Puede recibir un fax de alguien con quien está hablando en el teléfono externo sin tener que ir hasta el equipo de fax.

Cuando reciba una llamada en el teléfono externo y escuche tonos de fax, pulse las teclas de dos dígitos en el teléfono externo.

La impresora multifunción recibirá el documento.

Pulse los botones muy despacio y en secuencia. Si oye el tono de fax del equipo remoto, intente pulsar de nuevo las teclas de dos dígitos.

El código de recepción remoto se ajusta en Deshabilitado de fábrica. El primer y el último asterisco son fijos, pero puede modificar el número del medio por el que desee. Para obtener más información sobre cómo

modificar el código, consulte "Opciones de configuración de fax disponibles ".

Recepción de faxes con el modo DRPD

El modo DRPD es un servicio de la compañía telefónica que permite al usuario usar una sola línea telefónica para responder a distintos números de teléfono. El número particular que alguien utiliza para llamarle se identifica según distintos patrones de timbres, que se componen de varias combinaciones de sonidos de timbres cortos y largos.

Antes de utilizar la opción Detección de patrón de timbre distintivo, la compañía telefónica debe instalar el servicio de timbre distintivo en la línea. Para configurar la Detección de patrón de timbre distintivo, necesitará otra línea telefónica en su ubicación o alguien disponible para marcar su número de fax desde fuera.

Para configurar el modo DRPD:

1. Pulse ▼ hasta que aparezca >CONFIGURACIÓN y, a continuación, pulse ✓ .
2. Pulse ▼ hasta que aparezca >Menú Admin y, a continuación, pulse ✓ .
3. Pulse ▼ hasta que aparezca >Config fax y, a continuación, pulse ✓ .
4. Pulse ▼ hasta que aparezca >Patrón DRPD .
5. Use ► para seleccionar el ajuste deseado, y luego pulse ✓ .
6. Para volver al modo de espera, pulse Cancelar .

Para recibir faxes en el modo DRPD, necesitará configurar el menú a DRPD; consulte "Opciones de configuración de fax disponibles ".

La impresora multifunción incorpora cinco patrones DRPD. Si su compañía telefónica ofrece este servicio, pregúnteles qué patrón debe elegir para utilizar dicho servicio.

Recepción de faxes en la memoria

Puesto que su impresora multifunción es un dispositivo multitarea, puede recibir faxes mientras está copiando o imprimiendo. Si recibe un fax mientras está copiando o imprimiendo, o se queda sin papel o tóner, la impresora multifunción almacena los faxes de entrada en la memoria. A continuación, en cuanto termine de copiar, imprimir o recargar los consumibles, la impresora multifunción imprime el fax.

Sondeo de recepción

Puede recibir faxes del equipo de fax remoto cuando desee recibirlos.

1. Pulse ▼ hasta que aparezca >FAX y, a continuación, pulse ✓ .
2. Pulse ▼ hasta que aparezca >Sondeo recepción .
3. Pulse ► para seleccionar Activado , y luego pulse ✓ .

Fax color

En la impresora multifunción puede usar la función de fax en color.

Condiciones para trabajar con faxes en color

Para enviar y recibir faxes en color necesita comprobar las siguientes condiciones.

- Compruebe que el fax al que envía o del que recibe está configurado para faxes en color.
- Si envía un fax utilizando el cristal del alimentador de documentos sólo puede enviar una página.
- Si el remitente o el receptor no es una Dell Multifunction Color Laser Printer 3115cn, la función de fax en color puede que no funcione correctamente. En este caso, envíe el fax en blanco y negro.
- No se pueden enviar faxes en color mientras se está enviando o recibiendo un fax.
- La rellamada automática no se realiza si se produce un error de transmisión mientras se transmite un fax en color.
- Los faxes en color no se retransmiten aunque esté definido Configuración de retransmisión.
- Los faxes en color no se pueden enviar utilizando fax directo.
- Los faxes en color no pueden enviar un mismo documento a varios destinos a la vez.

Ajuste de la función Fax en color

Para usar la función fax en color, actívela. El valor predeterminado de fábrica es deshabilitado.

Cómo ajustar la función de fax en color:

1. Pulse ▼ hasta que aparezca >CONFIGURACIÓN y, a continuación, pulse (✓).
2. Pulse ▼ hasta que aparezca >Menú admin y, a continuación, pulse (✓).
3. Pulse ▼ hasta que aparezca >Config fax y, a continuación, pulse (✓).
4. Pulse ▼ hasta que aparezca >Color y, a continuación, pulse (✓).
5. Pulse ► hasta que aparezca >Habilitar y, a continuación, pulse (✓).

Cambios en el menú de configuraciones de fax en color

El menú de fax del panel del operador cambia cuando Fax en color está habilitado o deshabilitado.

Cuando fax en color está deshabilitado	Cuando fax en color está habilitado	
<div data-bbox="180 321 480 718" style="border: 1px solid black; padding: 5px;"> <p> 012 telefono Mercado rápido Libr tfnos Agr entr Lib tfnos Marc grupo Resolución Tipo original Claro/Oscuro Colgado Sondeo recepcion Inicio retard </p> </div>	<div data-bbox="532 264 919 321" style="text-align: center;"> Cuando "Blanco y negro" está seleccionado en el menú Fax </div> <div data-bbox="613 380 914 806" style="border: 1px solid black; padding: 5px;"> <p> 012 telefono Mercado rápido Libr tfnos Agr entr Lib tfnos Marc grupo Color Resolución Tipo original Claro/Oscuro Colgado Sondeo recepcion Inicio retard </p> </div>	<div data-bbox="1011 264 1385 321" style="text-align: center;"> Cuando "Color" está seleccionado en el menú Fax </div> <div data-bbox="1068 380 1373 663" style="border: 1px solid black; padding: 5px;"> <p> 012 telefono Mercado rápido Libr tfnos Agr entr Lib tfnos Color Claro/Oscuro Colgado Sondeo recepcion </p> </div>

Comprobar si se envió un fax en color

Aunque envíe un fax en color, si el receptor no tiene la función de fax en color o si ésta está deshabilitada, el fax se enviará en blanco y negro. En el siguiente procedimiento se explica cómo comprobar si el fax se envió en color o en blanco y negro.

Compruebe en el panel:

Color o Blanco y negro aparece en el panel del operador mientras se envía un fax.

- Mientras se envía un fax en color, aparece Color en la cuarta línea del panel LCD.
- Mientras se envía un fax en blanco y negro, aparece Blanco y negro en la cuarta línea del panel LCD.

Compruebe en el informe de actividad:

Puede comprobar el campo Modo del informe de actividad.

- Si el fax se envió en color, en el informe aparece "Color".
- Si el fax se envió en blanco y negro, en el informe aparece G3, SG3 o ECM.
- Si un fax enviado en color se cambia a blanco y negro, en el informe aparece *G3, *SG3 o *ECM.

Compruebe en el informe de monitor:

Puede comprobar en el campo Modo del informe de monitor si está definido que Trasnmis fax emita un informe de monitor (CONFIGURACIÓN → Menú Admin → Config sistema).

No imprim	No se imprime el informe.
Impr al fallar*	Se imprime el informe cuando se detecta un error de comunicaciones.
Impr siempre	El informe de la transmisión de fax siempre se imprime.

- Si el fax se envió en color, en el informe aparece "Color".
- Si el fax se envió en blanco y negro, en el informe aparece G3, SG3 o ECM.
- Si el fax enviado en color se cambia a blanco y negro porque el receptor no pudo aceptar un fax en color, en el informe aparece *G3, *SG3 o *ECM.

Marcado automático

Marcado rápido

Puede almacenar hasta 200 números de marcado frecuente en las ubicaciones de marcado rápido (001-200).

Cuando existe un trabajo de marcado rápido especificado en la opción de fax retrasado o volver a llamar y se cambia el número de marcado rápido en el panel del operador o la Dell Printer Configuration Web Tool, puede cambiar el destino del fax.

Almacenamiento de un número para marcado rápido

1. Pulse ▼ hasta que aparezca >FAX y, a continuación, pulse ✓ .
2. Pulse ▼ hasta que aparezca >Agr entr Lib tfnos y, a continuación, pulse ✓ .
3. Pulse ▼ hasta que aparezca >Marcado rápido y, a continuación, pulse ✓ .
4. Escriba el número de marcado rápido de tres dígitos entre 001 y 200 utilizando el teclado numérico y, a continuación, pulse ✓ .
5. Especifique los ajustes de Nombre, N° teléfono, y Borrar marcado con ▼ , ✓ y las teclas de números. Si ya hay un número almacenado en la ubicación elegida, la pantalla muestra el número para permitirle cambiarlo. Para empezar con otro número de marcado rápido, pulse Atrás .
6. Escriba el número que desee almacenar utilizando el teclado numérico y, a continuación, pulse ✓ . Para insertar una pausa entre los números, pulse Pausa . En la pantalla aparece "-".
7. Para asignar un nombre al número, escriba el nombre. Para obtener más información sobre cómo escribir nombres, consulte "Uso del teclado numérico para escribir caracteres ". Si no desea asignar un nombre, omita este paso.

8. Pulse Atrás cuando el nombre aparezca correctamente o si no desea escribir un nombre.
9. Para guardar más números de fax, repita los pasos 4 a 6.
Para volver al modo de espera, pulse Cancelar .

Envío de un fax utilizando el marcado rápido

1. Cargue el documento o documentos cara arriba, introduciendo primero el borde superior en el alimentador automático de documentos.
o
Coloque un solo documento boca abajo en el cristal del alimentador de documentos.
Para obtener más información sobre cómo cargar un documento, consulte "Carga de un documento original ".
2. Para introducir el número de marcado rápido, haga lo siguiente:
 - a. Pulse ▼ hasta que aparezca >FAX y, a continuación, pulse ✓ .
 - b. Pulse ▼ hasta que aparezca >Marcado rápido .
 - c. Use los botones del teclado para escribir el número de marcado rápido de tres dígitos entre 001 y 200 utilizando el teclado numérico y, a continuación, pulse ✓ .
El nombre de la entrada correspondiente aparece unos instantes. Para confirmar de nuevo el nombre, pulse ✓ .
3. Ajuste la resolución del documento para adaptarla a sus necesidades (consulte "Ajuste de la resolución del documento ").
Si tiene que cambiar el contraste, consulte "Claro/Oscuro ".
4. El documento se escanea en la memoria.
Cuando el documento esté cargado en el cristal del alimentador de documentos, la pantalla LCD pregunta si desea enviar otra página. Pulse ► para seleccionar sí y agregar más documentos o seleccione No para enviar el fax inmediatamente y, a continuación, pulse ✓ .
5. El número de fax almacenado en la ubicación de marcado rápido se marca automáticamente. El documento se envía cuando el equipo de fax remoto responde.

 **NOTA:** Con el asterisco (*) en el primer dígito, puede enviar un documento a varias ubicaciones. Por ejemplo, si especifica 00*, puede enviar un documento a las ubicaciones registradas entre 001 y 009.

Marcado de grupo

Si envía con frecuencia el mismo documento a varios destinos, puede crear un grupo de esos destinos y configurarlos en una ubicación de marcado de grupo de dos dígitos. Esto le permite utilizar una configuración de número de marcado de grupo para enviar el mismo documento a todos los destinos del grupo.

 **NOTA:** No puede incluir un número de marcado de grupo en otro número de marcado de grupo.

Configuración de marcado de grupo

1. Pulse ▼ hasta que aparezca >FAX y, a continuación, pulse ✓ .
2. Pulse ▼ hasta que aparezca >Agr entr Lib tfnos y, a continuación, pulse ✓ .
3. Pulse ▼ hasta que aparezca >Marc grupo y, a continuación, pulse ✓ .
4. Escriba el número de marcado rápido de un dígito entre 1 y 6 utilizando el teclado numérico y, a continuación, pulse ✓ .
Si ya hay un número almacenado en la ubicación elegida, la pantalla muestra el número para permitirle cambiarlo. Para empezar con otro número de marcado rápido, pulse Atrás .
5. Escriba el número que desee almacenar utilizando el teclado numérico y, a continuación, pulse ✓ .
Para insertar una pausa entre los números, pulse Pausa . En la pantalla aparece "-".
6. Para asignar un nombre al número, escriba el nombre. Para obtener más información sobre cómo escribir nombres, consulte "Uso del teclado numérico para escribir caracteres " .
Si no desea asignar un nombre, omita este paso.
7. Pulse Atrás cuando el nombre aparezca correctamente o si no desea escribir un nombre.
8. Para guardar más números de fax, repita los pasos 4 a 6.
Para volver al modo de espera, pulse Cancelar .

Edición de números de marcado de grupo

Puede eliminar un número de marcado rápido específico de un grupo seleccionado o agregar un nuevo número al grupo seleccionado.

1. Pulse ▼ hasta que aparezca >FAX y, a continuación, pulse ✓ .
2. Pulse ▼ hasta que aparezca >Agr entr Lib tfnos y, a continuación, pulse ✓ .
3. Pulse ▼ hasta que aparezca >Marc grupo y, a continuación, pulse ✓ .
4. Escriba el número de marcado rápido de un dígito entre 1 y 6 utilizando el teclado numérico y, a continuación, pulse ✓ .

 **NOTA:** Cuando borre el último número de marcado rápido de un grupo, el propio grupo no se borrará.

5. Pulse Atrás.
6. Si desea editar otro grupo, repita los pasos desde el 4.
Para volver al modo de espera, pulse Cancelar .

Envío de un fax utilizando el marcado de grupos (transmisión

a varas direcciones)

Puede utilizar el marcado de grupo para transmisiones de difusión o retardadas.









Siga el procedimiento de la operación deseada. (Para la transmisión retrasada, consulte "Envío de un fax retardado").

En una operación puede utilizar uno o varios grupos de números. A continuación, siga el procedimiento para completar la operación deseada.

La impresora multifunción escanea automáticamente el documento cargado en el Alimentador automático de documentos o en el cristal del alimentador de documentos en la memoria. La impresora multifunción marca cada uno de los números incluidos en el grupo.

Impresión de una lista de de marcado rápido

Para comprobar la configuración de marcado automático imprima una lista de marcado rápido.

1. Pulse  hasta que aparezca >CONFIGURACIÓN y, a continuación, pulse  .
 2. Pulse  hasta que aparezca >Menú Admin y, a continuación, pulse  .
 3. Pulse  hasta que aparezca >Admin informes y, a continuación, pulse  .
 4. Pulse  hasta que aparezca >Marcado rápido y, a continuación, pulse  .
Se imprime una lista que muestra las entradas de marcado rápido.
-







Otras formas de trabajar con faxes

Uso del modo de recepción segura

Es posible que necesite impedir el acceso a los faxes recibidos de personas sin autorización. Puede activar el modo de fax seguro utilizando la opción Recepción segura para restringir la impresión de todos los faxes recibidos cuando la impresora multifunción está desatendida. En el modo de fax seguro, todos los faxes de entrada van a la memoria. Cuando se desactiva el modo, se imprimirán los faxes almacenados.

 **NOTA:** Antes de realizar la operación, asegúrese de que está habilitado el bloqueo del panel.

Para activar el modo de recepción segura:

1. Pulse  hasta que aparezca >CONFIGURACIÓN y, a continuación, pulse  .
2. Pulse  hasta que aparezca >Menú Admin y, a continuación, pulse  .
3. Pulse  hasta que aparezca >Config segura y, a continuación, pulse  .

4. Pulse ▼ hasta que aparezca >Recepción segura y, a continuación, pulse ✓ .
5. Pulse ▼ hasta que aparezca >Aj recep segura y, a continuación, pulse ✓ .
6. Pulse ► para seleccionar **Habilitar** , y luego pulse ✓ .
7. Pulse ▼ para seleccionar **Cambiar Contrña** , y luego pulse ✓ .
8. Escriba el código de cuatro dígitos que desee utilizar en el teclado numérico y pulse ✓ .

 **NOTA:** Cuando se ajusta Aj recep segura en **Habilitar** , de forma predeterminada se establece 0000.

9. Para volver al modo de espera, pulse **Cancelar** .
Cuando se reciba un fax en el modo de recepción segura, la impresora multifunción lo almacena en memoria y la pantalla ESTADO DE TRABAJO muestra "Recepción segura " para indicarle que hay un fax almacenado.

Para imprimir documentos recibidos:

1. Pulse ▼ hasta que aparezca >ESTADO DE TRABAJO y, a continuación, pulse ✓ .
2. Pulse ▼ hasta que aparezca >Recepción segura y, a continuación, pulse ✓ .
3. Escriba la contraseña y, a continuación, pulse ✓ .
Los faxes almacenados en la memoria se imprimen.

Para desactivar el modo de recepción segura:

1. Acceda al menú **Recepción segura** siguiendo los pasos 1 a 5 de "Para activar el modo de recepción segura: ".
2. Pulse ▼ para seleccionar **Deshabilitar** , y luego pulse ✓ .
3. Para volver al modo de espera, pulse **Cancelar** .

Impresión de informes

Están disponibles los siguientes informes:

Marcado rápido

Esta lista muestra todos los números almacenados actualmente en la memoria de la impresora como números de marcado rápido.

Puede imprimir esta lista de marcado rápido desde el panel del operador; consulte "Impresión de una lista de de marcado rápido ".

Libreta de direcciones

Esta lista muestra todos los números almacenados actualmente en la memoria de la impresora como información de la libreta de direcciones .

Dirección de servidor

Esta lista muestra todos los números almacenados actualmente en la memoria de la impresora como información de direcciones de servidor.

Activdad fax

Este informe muestra información sobre los faxes que acaba de recibir o enviar.

Fax pendiente

Esta lista muestra el estado de los faxes pendientes. Puede imprimir esta lista para confirmar sus modificaciones después de cambiar los ajustes.

Impresión de un informe

1. Pulse ▼ hasta que aparezca >CONFIGURACIÓN y, a continuación, pulse ✓ .
2. Pulse ▼ hasta que aparezca >Menú Admin y, a continuación, pulse ✓ .
3. Pulse ▼ hasta que aparezca >Admin informes y, a continuación, pulse ✓ .
4. Pulse ► para seleccionar el informe o la lista que desea imprimir.
Se imprime una lista que muestra las entradas de marcado rápido.
Marcado rápido: Lista de marcado rápido
Libreta de direcciones: Lista de libretas de direcciones
Dirección de servidor: Lista de direcciones de servidor
Activdad fax: Información de la actividad de fax
Fax pendiente: Faxes pendientes
Medidor de impresión: Imprime el informe de volumen
5. Pulse ✓ .
Se imprime la información seleccionada.

Cambio de opciones de configuración

1. Pulse ▼ hasta que aparezca >FAX y, a continuación, pulse ✓ .
2. Pulse ▼ hasta que aparezca >Predets fax y, a continuación, pulse ✓ .
3. Pulse ▼ para seleccionar el elemento deseado, y luego pulse ✓ .
4. Cuando en la pantalla aparezca la opción deseada, pulse ► para seleccionar el estado deseado o

introduzca el valor deseado utilizando el teclado numérico.

5. Pulse ✓ para guardar la selección.
6. Para salir del modo de configuración en cualquier momento, pulse Cancelar .

Uso de un contestador

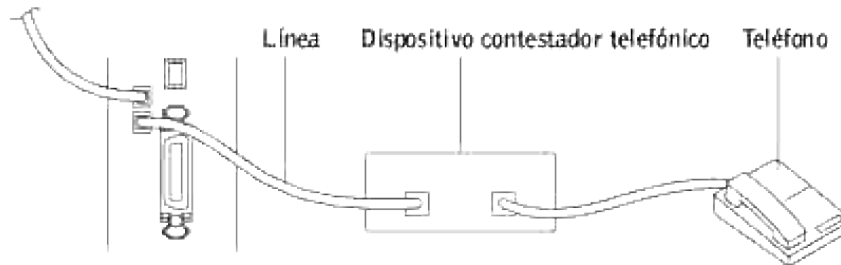

Puede conectar un dispositivo contestador telefónico (TAD) directamente a la parte trasera de la impresora multifunción como se muestra a continuación.

- Ajuste la impresora multifunción en el modo Con/FAX y Con/FAX cont auto para especificar el tiempo para el TAD.
- Cuando el TAD descuelgue la llamada, la impresora multifunción controla la línea si se reciben tonos de fax y, a continuación, empieza a recibir el fax.
- Si el contestador está apagado, la impresora multifunción entra en modo FAX automáticamente después de un número de timbres predefinido.
- Si el usuario responde a la llamada y escucha tonos de fax, la impresora multifunción responderá a la llamada de fax si el usuario
 - define Colgado en Activado (podrá oír los tonos de voz o fax del equipo remoto) y, a continuación, pulsa Inicio y cuelga el receptor.
 - o
 - Pulse el código de recepción remoto de dos dígitos y cuelga el receptor.

Uso de un módem de PC

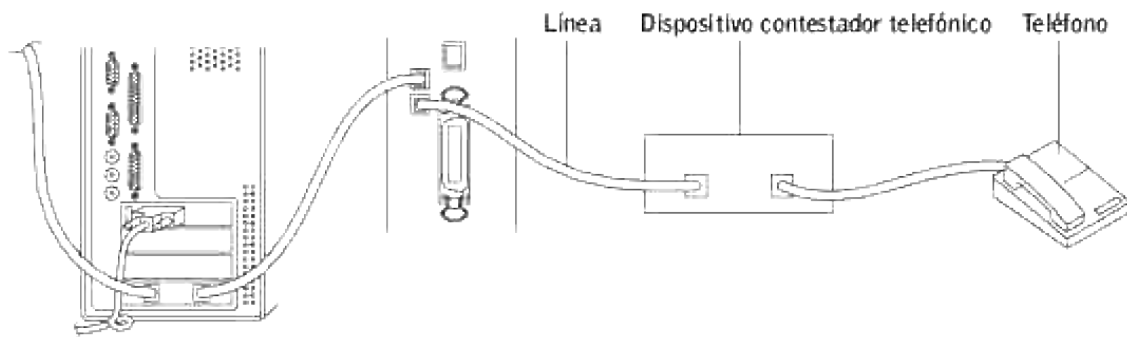

Si desea utilizar su módem para trabajar con faxes o realizar una conexión de Internet, conecte el módem del PC directamente a la parte trasera de la impresora multifunción con el TAD como se muestra a continuación.

- Ajuste la impresora multifunción en el modo Con/FAX y Con/FAX cont auto para especificar el tiempo para el TAD.
- Desactive la función de recepción de fax del módem del PC.
- No use el módem del PC si la impresora multifunción está enviando o recibiendo un fax.
- Siga las instrucciones proporcionadas con el módem del PC y la aplicación de fax para enviar faxes a través del módem del PC.
- Si desea capturar imágenes utilizando su impresora multifunción y Dell ScanDirect™, envíe las imágenes utilizando su aplicación de fax con el módem del PC.

Redes

- [Acerca del uso compartido de la impresora multifunción en una red](#)
 - [Instalación de la impresora compartida localmente](#)
 - [Point and print \(Apuntando e Imprimir\)](#)
 - [De igual a igual](#)
 - [Instalación de una impresora conectada a red](#)
 - [Impresión una página de configuración de red](#)
 - [Configuración de los protocolos de red](#)
 - [Direcciones estáticas](#)
 - [Direcciones dinámicas \(BOOTP/DHCP\)](#)
 - [Restauración de la configuración de red](#)
 - [Reinicio de la tarjeta de interfaz de red](#)
-

Acerca del uso compartido de la impresora multifunción en una red

Impresora compartida localmente

Puede conectar la impresora multifunción directamente a un ordenador seleccionado, denominado "ordenador host", o bien a la red. La impresora multifunción podrá compartirse con otros usuarios de la red a través de una conexión de impresora de red de Windows® 98, Windows Me, Windows 2000, Windows XP, Windows Vista®, Windows Server® 2003, Windows Server 2008 o Windows NT 4.0.

Impresora conectada a red mediante cable

La impresora multifunción dispone de una interfaz de red incorporada. Para obtener más información, consulte "Conexión de la impresora multifunción a la red".

Impresión en red

Tanto si está conectada localmente o en red, deberá instalar el software de la Dell™ Multifunction Color Laser Printer 3115cn en cada ordenador que utilice dicha impresora multifunción para imprimir documentos.

Instalación de la impresora compartida localmente

Puede compartir la nueva impresora en la red mediante el CD *Controladores y utilidades* incluido con la impresora multifunción, o mediante el método point and print o de igual a igual de Microsoft. Sin embargo, si utiliza uno de los métodos de Microsoft, no dispondrá de todas las características, como el monitor de estado y otras utilidades de la impresora, que se instalan con el CD *Controladores y utilidades*.

Para compartir en red una impresora multifunción conectada localmente, tiene que compartir la impresora y, a continuación, instalarla en los clientes de red:

1. Haga clic en Inicio→Configuración→Impresoras y faxes (Impresoras si utiliza Windows 2000).
2. Haga clic con el botón derecho en el icono de la impresora y seleccione Propiedades.
3. En la ficha Compartir, active la casilla de verificación Compartir esta impresora(Compartida en Windows 2000) y, a continuación, escriba un nombre en el campo de texto Nombre compartido (Compartir como en Windows 2000).
4. Haga clic en Controladores adicionales y seleccione los sistemas operativos de todos los clientes de red que van a imprimir en esta impresora multifunción.
5. Haga clic en Aceptar.
Si faltan archivos, se le solicitará que inserte el CD del sistema operativo del servidor.

En Windows Vista

1. Haga clic en Iniciar → Panel de control → Hardware y sonido → Impresoras
2. Haga clic con el botón derecho en el icono de la impresora y seleccione Compartir.
3. Haga clic en el botón Cambiar opciones de uso compartido.
4. Aparecerá el cuadro de diálogo "Windows necesita su permiso para continuar".
5. Haga clic en el botón Continuar.
6. Marque la casilla de verificación Compartir esta impresora y, a continuación, introduzca un nombre en el cuadro de texto Compartir nombre.
7. Haga clic en Controladores adicionales y seleccione los sistemas operativos de todos los clientes de red que impriman en esta impresora.
8. Haga clic en Aceptar.

Para Windows Server 2008

1. Haga clic en Inicio → Panel de control → Impresoras.
2. Haga clic con el botón derecho en el icono de la impresora y seleccione Compartir.
3. Marque la casilla de verificación Compartir esta impresora y, a continuación, introduzca un nombre en el cuadro de texto Compartir nombre.
4. Haga clic en Controladores adicionales y seleccione los sistemas operativos de todos los clientes de red que impriman en esta impresora.

5. Haga clic en Aceptar.

El controlador PCL admite un controlador adicional para Windows Vista (no incluye Itanium). Para registrar un controlador adicional, siga estas instrucciones:

1. Haga clic en Iniciar → Panel de control → Hardware y sonido → Impresoras
2. Haga clic con el botón derecho en el icono de la impresora y seleccione Compartir.
3. Haga clic en el botón Cambiar opciones de uso compartido.
4. Haga clic en el botón Continuar.
5. Haga clic en Controladores adicionales y seleccione los procesadores de todos los clientes de la red que utilizan esta impresora para imprimir.
6. Haga clic en Aceptar.
7. Haga clic en el botón Examinar para buscar el controlador en el CD *Controladores y utilidades*.

Para comprobar que la impresora multifunción se ha compartido correctamente:

- Asegúrese de que el objeto de impresora de la carpeta Impresoras y faxes (Impresoras en Windows 2000) muestra que está compartido. Por ejemplo, en Windows 2000, se muestra una mano debajo del icono de impresora.
- Examine Mis sitios de red (Entorno de red en Windows 2000). Busque el nombre del host del servidor y el nombre compartido que ha asignado a la impresora multifunción.

Ahora que la impresora multifunción está compartida, puede instalarla en los clientes de red utilizando los métodos point and print o de igual a igual.

Point and print (Apuntando e Imprimir)

Este método normalmente realiza el mejor uso posible de los recursos del sistema. El servidor gestiona las modificaciones de los controladores y el proceso de los trabajos de impresión. Esto permite a los clientes de red volver a los programas de forma mucho más rápida.

Si utiliza el método point and print, se copia un subconjunto de información de los controladores desde el servidor al ordenador cliente. Es información suficiente para enviar un trabajo de impresión a la impresora multifunción.

1. En el escritorio de Windows del ordenador cliente, haga doble clic en Mis sitios de red (Entorno de red en Windows 2000).
2. Busque el nombre del host del equipo servidor y, a continuación, haga doble clic en el nombre del host.

3. Haga clic con el botón derecho del ratón en el nombre de la impresora compartida y, a continuación, haga clic en Instalar.
Espere a que la información del controlador se copie desde el ordenador servidor al ordenador cliente y a que un nuevo objeto se agregue a la carpeta Impresoras y faxes (Impresoras en Windows 2000). El tiempo que tarda varía según el tráfico de la red y otros factores.
Cierre Mis sitios de red (Entorno de red en Windows 2000).
4. Imprima una página de prueba para verificar la instalación de la impresora.
5. Haga clic en Inicio→Configuración→Impresoras y faxes (Impresoras si utiliza Windows 2000).
6. Seleccione la impresora multifunción que acaba de crear.
7. Haga clic en Archivo→Propiedades.
8. En la ficha General, haga clic en Imprimir página de prueba. (Imprimir una página de prueba en Windows 2000).

Cuando la página de prueba se imprima correctamente, la instalación de la impresora estará completa.

En Windows Vista y Windows Server 2008

1. En el Escritorio de Windows del equipo cliente, haga clic en Iniciar → Red.
2. Busque el nombre del host del equipo servidor y, a continuación, haga doble clic en el nombre del host.
3. Haga clic con el botón derecho en el nombre de la impresora compartida y luego haga clic en Conectar.
4. Haga clic en Instalar controlador.
5. Haga clic en Continuar en el cuadro de diálogo Control de cuentas de usuario (Puede omitir este paso en Windows Server 2008).
6. Espere a que la información del controlador se copie del equipo servidor al equipo cliente, y para que se agregue un nuevo objeto de impresora al cuadro de diálogo Impresoras. El tiempo que esto lleva varía en función del tráfico de red y otros factores.
7. Imprima una página de prueba para verificar la instalación del controlador de impresora.
8. Haga clic en Iniciar → Panel de control → Hardware y sonido → Impresoras (Inicio → Panel de control → Impresoras para Windows Server 2008)
9. Haga clic con el botón derecho en el icono de la impresora que acaba de crear y seleccione Propiedades.
10. En la ficha General, haga clic en Imprimir página de prueba.

Si la página de prueba se imprime correctamente, la instalación de la impresora ha finalizado.

De igual a igual

Si utiliza el método de igual a igual, el controlador de la impresora se instala completamente en cada ordenador cliente. Los clientes de red siguen controlando las modificaciones de los controladores. El equipo cliente gestiona el proceso de los trabajos de impresión.

1. Haga clic en Inicio→Configuración→Impresoras y faxes (Impresoras si utiliza Windows 2000).
2. Haga clic en Agregar impresora para iniciar el asistente Asistente para agregar impresora.
3. Haga clic en Siguiente (Servidor de impresora de red en Windows 2000).
4. Seleccione una impresora de red o una impresora conectada a otro equipo y, a continuación, haga clic en Siguiente. (En Windows 2000, seleccione la impresora de red en la lista de impresoras compartidas). Si la impresora multifunción no está en la lista, escriba su ruta de acceso en el cuadro de texto.
Por ejemplo: \\<nombre del host del servidor>\<nombre del host de la impresora>
El nombre del host del servidor es el nombre del equipo servidor que lo identifica en la red. El nombre de la impresora compartida es el nombre asignado durante el proceso de instalación del servidor.
5. Haga clic en Buscar una impresora y, a continuación, haga clic en Sí (En Windows 2000, haga clic en Aceptar).
Si es una impresora nueva, es posible que se le solicite que instale un controlador de impresora. Si no hay ningún controlador del sistema disponible, tendrá que proporcionar una ruta de acceso a los controladores disponibles.
6. Seleccione si desea que esta impresora multifunción sea la impresora predeterminada del cliente, haga clic en Siguiente y, a continuación, haga clic en Finalizar. (En Windows 2000, haga clic en Finalizar).
7. Imprima una página de prueba para verificar la instalación de la impresora:
 - a. Haga clic en Inicio→Configuración→Impresoras y faxes (Impresoras si utiliza Windows 2000).
 - b. Seleccione la impresora multifunción que acaba de crear.
 - c. Haga clic en Archivo→Propiedades.
 - d. En la ficha General, haga clic en Imprimir página de prueba. (Imprimir una página de prueba en Windows 2000).
Cuando la página de prueba se imprima correctamente, la instalación de la impresora estará completa.

En Windows Vista y Windows Server 2008

1. Haga clic en Inicio→Panel de control→Hardware y sonido→Impresoras (Inicio→Panel de control→Impresoras para Windows Server 2008)
2. Haga clic en Agregar una impresora para iniciar el Agregar impresora.
3. Seleccione Agregar una impresora de red, inalámbrica o Bluetooth y, a continuación, haga clic en Siguiente. Si la impresora aparece en la lista, selecciónela y haga clic en Siguiente, o bien seleccione La impresora deseada no está en la lista y escriba la ruta de acceso de la impresora en el cuadro de texto Seleccionar una impresora compartida por nombre y haga clic en Siguiente.

Por ejemplo: \\<nombre del host del servidor>\<nombre de la impresora compartida>

El nombre del host del servidor es el nombre del equipo servidor que lo identifica en la red. El nombre de la impresora compartida es el nombre asignado a la impresora durante el proceso de instalación del servidor.

4. Si se trata de una impresora nueva, es posible que se le solicite que instale un controlador de impresora. Si no hay ningún controlador del sistema disponible, tendrá que proporcionar una ruta de acceso a los controladores disponibles.
5. Elija si desea que esta impresora sea la impresora predeterminada del cliente, y haga clic en Siguiente.
6. Si desea verificar la instalación del controlador de la impresora, haga clic en Imprimir una página de prueba.
7. Haga clic en Finalizar.

Instalación de una impresora conectada a red

Debe configurar los protocolos de red en la impresora multifunción para poder utilizarla como impresora en red. Para ello, utilice el programa de red suministrado.

Puede configurar los parámetros de red básicos a través del panel del operador de la impresora multifunción. Utilice el panel del operador para realizar las operaciones siguientes:

- Imprimir una página de configuración de red
- Configurar TCP/IP

Configurar los parámetros de red en el panel del operador

Elemento	Requisitos
Interfaz de red	Base-TX 10/100
Sistema operativo de red	Windows 98/Me, NT 4.0/2000/XP/Vista/Server 2003/Server 2008
Protocolos de red	· TCP/IP en Windows · Puerto 9100 en Windows 2000/XP/Vista/Server 2003/Server 2008
Servidor de direcciones dinámicas	· DHCP · BOOTP

Impresión una página de configuración de red

La página de configuración de red refleja cómo está configurada la tarjeta de interfaz en la impresora multifunción. Los ajustes predeterminados son apropiados para la mayoría de las aplicaciones.

1. Pulse ▼ hasta que aparezca >CONFIGURACIÓN y, a continuación, pulse ✓ .
2. Pulse ▼ hasta que aparezca >Menú Admin y, a continuación, pulse ✓ .
3. Pulse ▼ hasta que aparezca >Admin informes y, a continuación, pulse ✓ .
4. Pulse ▼ hasta que aparezca >Dirección de servidor y, a continuación, pulse ✓ .

Se imprimirá la página de configuración de red.

Configuración de los protocolos de red

Cuando instala la impresora multifunción por primera vez, todos los protocolos de red compatibles se habilitarán al encender la impresora. Si se habilita un protocolo de red, la impresora multifunción podría transmitir de forma activa en la red incluso cuando el protocolo no está en uso. Esto puede aumentar ligeramente el tráfico de red. Para eliminar el tráfico innecesario, puede deshabilitar los protocolos que no se utilizan.

1. Pulse ▼ hasta que aparezca >CONFIGURACIÓN y, a continuación, pulse ✓ .
2. Pulse ▼ hasta que aparezca >Menú Admin y, a continuación, pulse ✓ .
3. Pulse ▼ hasta que aparezca >Red Cableada O >Red Inalámbrica y, a continuación, pulse ✓ .
4. Pulse ▼ hasta que aparezca >Protocolo y, a continuación, pulse ✓ .
5. Pulse ► para seleccionar los valores deseados, y luego pulse ✓ .
 - o Port9100
 - o FTP
 - o SNMP UDP
 - o Alerta de E-Mail
 - o EWS

Configuración de TCP/IP

- Direcciones estáticas: La dirección TCP/IP la asigna manualmente el administrador de red.
- Direcciones dinámicas BOOTP/DHCP (predeterminada): La dirección TCP/IP la asigna automáticamente un servidor DHCP o BOOTP de la red.

Direcciones estáticas

Para introducir una dirección TCP/IP desde el panel del operador de la impresora multifunción, siga estos pasos:

1. Pulse ▼ hasta que aparezca >CONFIGURACIÓN y, a continuación, pulse ✓ .
2. Pulse ▼ hasta que aparezca >Menú Admin y, a continuación, pulse ✓ .
3. Pulse ▼ hasta que aparezca >Red Cableada o >Red Inalámbrica y, a continuación, pulse ✓ .
4. Pulse ▼ hasta que aparezca >TCP/IP y, a continuación, pulse ✓ .
5. Pulse ▼ hasta que aparezca >Dirección IP y, a continuación, pulse ✓ .

Una dirección IP consta de 4 bytes.

Dirección IP

* 0. 0. 0. 0.

Escriba un número de 0 a 255 para cada octeto.

6. Introduzca los números mediante el teclado y, a continuación, pulse ► para pasar de un octeto a otro, y luego pulse ✓ .
7. Repita el paso 5 para completar la dirección del 1º byte al 4º byte.
8. Repita los pasos 5 a 8 para configurar los otros parámetros TCP/IP.

Direcciones dinámicas (BOOTP/DHCP)

Para asignar una dirección TCP/IP de forma automática utilizar un servidor DHCP o BOOTP en la red. siga estos pasos:

1. Pulse ▼ hasta que aparezca >CONFIGURACIÓN y, a continuación, pulse ✓ .
2. Pulse ▼ hasta que aparezca >Menú Admin y, a continuación, pulse ✓ .
3. Pulse ▼ hasta que aparezca >Red Cableada o >Red Inalámbrica y, a continuación, pulse ✓ .
4. Pulse ▼ hasta que aparezca >TCP/IP y, a continuación, pulse ✓ .

5. Pulse **▶** hasta que aparezca >DHCP o >BOOTP y, a continuación, pulse **✓** .
-

Restauración de la configuración de red

Puede restablecer los valores predeterminados de la configuración de red.

1. Pulse **▼** hasta que aparezca >CONFIGURACIÓN y, a continuación, pulse **✓** .
2. Pulse **▼** hasta que aparezca >Menú Admin y, a continuación, pulse **✓** .
3. Pulse **▼** hasta que aparezca >Red Cableada o >Red Inalámbrica y, a continuación, pulse **✓** .
4. Pulse **▼** hasta que aparezca >Inicializar NVM y, a continuación, pulse **✓** .
5. Pulse **▼** para seleccionar sí y luego pulse **✓** .

Se restaurará la configuración de red.

6. Apague y encienda de nuevo la impresora multifunción o reinicie la tarjeta de interfaz.
-

Reinicio de la tarjeta de interfaz de red

Puede reiniciar la tarjeta de interfaz de red cuando se produzca un problema.

1. Pulse **▼** hasta que aparezca >CONFIGURACIÓN y, a continuación, pulse **✓** .
2. Pulse **▼** hasta que aparezca >Menú Admin y, a continuación, pulse **✓** .
3. Pulse **▼** hasta que aparezca >Red Cableada y, a continuación, pulse **✓** .
4. Pulse **▼** hasta que aparezca >Inicializar NVM y, a continuación, pulse **✓** .
5. Pulse **▶** para seleccionar sí y luego pulse **✓** .

Descripción de las fuentes

- [Fuentes y tipos de letra](#)
 - [Fuentes en mapa de bits y escalables](#)
 - [Fuentes residentes](#)
 - [Juegos de símbolos](#)
-

Fuentes y tipos de letra

Una fuente es un juego de caracteres y símbolos creados con un diseño específico. Este diseño distintivo se denomina tipo de letra. Los tipos de letra seleccionados personalizan el documento. Una buena elección de tipos de letra facilita la lectura del documento.

La impresora multifunción cuenta con numerosas fuentes residentes en PCL 5/PCL 6 y PostScript 3. Para obtener una lista de todas las fuentes residentes, consulte "[Fuentes residentes](#)".

Grosor y estilo

Los tipos de letra suelen estar disponibles en diferentes grosores y estilos. Con estas variaciones se modifica el tipo de letra original de modo que pueda, por ejemplo, enfatizar palabras importantes del texto o resaltar títulos de libros. Los distintos grosores y estilos están diseñados como complemento al tipo de letra original.

Grosor hace referencia al grosor de las líneas que forman los caracteres. Las líneas más gruesas dan como resultado caracteres más oscuros. Algunas de las palabras utilizadas para describir el grosor del tipo de letra son *negrita*, *intermedia*, *clara*, *intensa* y *gruesa*.

Estilo hace referencia a otras modificaciones de tipos de letra como, por ejemplo, inclinación o grosor del carácter. *Italic* (cursiva) y *oblique* (oblicua) son estilos en los que los caracteres aparecen inclinados. *Narrow* (estrecha), *condensed* (condensada) y *extended* (extendida) son tres estilos que se suelen utilizar para modificar el grosor de los caracteres.

Algunas fuentes combinan varias modificaciones de grosor y estilo; por ejemplo, *Helvetica Narrow Bold Oblique* (helvetica cursiva, negrita, estrecha). El grupo de distintas variaciones de grosor y estilo de un solo tipo de letra se denomina familia de tipo de letra. La mayoría de las familias de tipo de letra tienen cuatro variaciones: regular, cursiva (oblicua), negrita y cursiva negrita (oblicua negrita). Algunas familias tienen más variaciones, como muestra la ilustración siguiente de la familia Helvetica:

Helvetica	ABCDEFGHIJKLMNOabcdefghijklmnopqrstuvwxyz1234567890
Helvetica Oblique	ABCDEFGHIJKLMNOabcdefghijklmnopqrstuvwxyz1234567890
Helvetica Bold	ABCDEFGHIJKLMNOabcdefghijklmnopqrstuvwxyz1234567890
Helvetica Bold Oblique	ABCDEFGHIJKLMNOabcdefghijklmnopqrstuvwxyz1234567890
Helvetica Narrow	ABCDEFGHIJKLMNOabcdefghijklmnopqrstuvwxyz1234567890
Helvetica Narrow Oblique	ABCDEFGHIJKLMNOabcdefghijklmnopqrstuvwxyz1234567890
Helvetica Narrow Bold	ABCDEFGHIJKLMNOabcdefghijklmnopqrstuvwxyz1234567890
Helvetica Narrow Bold Oblique	ABCDEFGHIJKLMNOabcdefghijklmnopqrstuvwxyz1234567890

Tamaño del paso y tamaño en puntos

El tamaño de la fuente se especifica en tamaño del paso o tamaño en puntos, según la fuente sea de espaciado fijo o proporcional.

En las fuentes de espaciado fijo, todos los caracteres tienen el mismo ancho. El paso se utiliza para especificar el tamaño de las fuentes de espaciado fijo. Se trata de una medida para el número de caracteres que se imprimen por pulgada horizontal del tipo de fuente. Por ejemplo, todas las fuentes de paso 10 imprimen 10 caracteres por pulgada (cpp) y las de paso 12 imprimen 12 cpp:

Courier	10 Pitch	1234567890
Courier-Bold	10 Pitch	1234567890
Courier	12 Pitch	123456789012
Courier-Bold	12 Pitch	123456789012

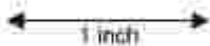

1 inch

Para fuentes de espaciado proporcional (o tipográfico), los caracteres pueden tener distinta anchura. Debido a que las fuentes proporcionales tienen caracteres con anchuras distintas, el tamaño de fuente se especifica en puntos, no en pasos. El tamaño en puntos se refiere a la altura de los caracteres de la fuente. Un punto se define como 1/72 pulgadas. El tamaño de los caracteres de una fuente impresa en 24 puntos es el doble que el de los caracteres de la misma fuente impresos en 12 puntos.

La ilustración siguiente muestra ejemplos de una fuente impresa en distintos tamaños en puntos:

48 point
36 point

24 point
18 point
12 point
10 point

El tamaño en puntos de una fuente se define como la distancia existente entre la parte superior del carácter más alto y la parte inferior del carácter más bajo de la fuente. La definición de tamaño en puntos hace que distintas fuentes impresas con el mismo tamaño en puntos puedan parecer que tienen tamaños muy distintos. Esto se debe a la existencia de otros parámetros de fuente que afectan al aspecto de la fuente. No obstante, el tamaño en puntos de la fuente es una especificación excelente del tamaño de la fuente. Los

siguientes ejemplos ilustran dos fuentes proporcionales muy distintas de 14 puntos:

ITC Avant Garde
abcdefghijklmnopABCDEF GH
ITC Zapf Chancery
abcdefghijklmnopABCDEF GH

Fuentes en mapa de bits y escalables

La impresora multifunción utiliza fuentes escalables y en mapa de bits.

Las fuentes en mapa de bits están almacenadas en la memoria de impresión como patrones predefinidos de bits que representan un tipo de letra en un tamaño, un estilo y una resolución específicos. En la siguiente ilustración se muestra un ejemplo de un carácter de una fuente en mapa de bits.

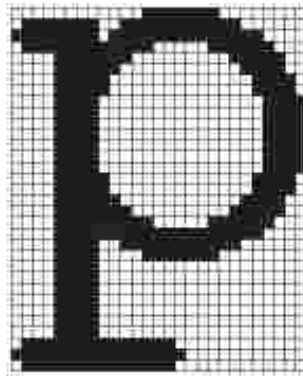

Las fuentes en mapa de bits están disponibles en distintos estilos de letra y tamaños en puntos como fuentes de carga.

Las fuentes escalables (también denominadas fuentes de contorno) se almacenan como programas de ordenador que definen los contornos de los caracteres de la fuente. Cada vez que imprima caracteres de una fuente escalable, la impresora multifunción crea un mapa de bits de los caracteres en el tamaño en puntos seleccionado y lo guarda temporalmente en la memoria de impresión.

P

P P P P

Estas fuentes temporales en mapa de bits se eliminan al apagar o restablecer la impresora multifunción. Las fuentes escalables ofrecen flexibilidad de impresión en distintos tamaños en puntos.

La impresora multifunción utiliza distintos formatos de fuente escalable para cargar fuentes. PCL 5/PCL 6 utiliza las fuentes escalables Intellifont y TrueType. Adobe PostScript 3 utiliza las fuentes escalables Type 1 y TrueType. Hay miles de distintas fuentes escalables disponibles en los diferentes formatos de fuente de los numerosos proveedores de fuentes.

Si piensa utilizar muchas fuentes de carga escalables o en mapa de bits o muchos tamaños distintos de fuentes escalables, necesita adquirir memoria adicional para la impresora multifunción.

Fuentes residentes

La impresora multifunción dispone de fuentes residentes almacenadas permanentemente en la memoria de impresión. Tiene fuentes distintas en PCL 5/PCL 6 y Adobe PostScript 3. Algunos de los tipos de letra más conocidos, como Courier y TimesNew (PCL 5/PCL 6)/Times New Roman (Adobe PostScript 3), están disponibles para todos los lenguajes de impresora.

En las tablas siguientes se enumeran todas las fuentes que hay residentes en la impresora multifunción. Consulte "[Impresión de una lista de muestras de fuentes](#)" para obtener instrucciones sobre cómo imprimir muestras de las fuentes. Puede seleccionar las fuentes residentes en el programa de software. También puede seleccionar las fuentes a través del panel del operador si utiliza PCL 5.

Fuentes escalables residentes	
PCL 5/PCL 6	PostScript 3
CG Times	Albertus
CG Times It	Albertus Italic
CG Times Bd	Albertus Light
CG Times BdIt	

	Antique Olive Roman
Univers Md	Antique Olive Italic
Univers MdIt	Antique Olive Bold
Univers Bd	Antique Olive Compact
Univers BdIt	Apple Chancery
Univers MdCd	Arial
Univers MdCdIt	Arial Italic
Univers BdCd	Arial Bold
Univers BdCdIt	Arial Bold Italic
	ITC Avant Garde Gothic Book
AntiqueOlv	ITC Avant Garde Gothic Book Oblique
AntiqueOlv It	ITC Avant Garde Gothic Demi
AntiqueOlv Bd	ITC AvantGarde Gothic Demi Oblique
	Bodoni Roman
CG Omega	Bodoni Italic
CG Omega It	Bodoni Bold
CG Omega Bd	Bodoni Bold Italic
CG Omega BdIt	Bodoni Poster
	Bodoni Poster Compressed
Garamond Antiqua	ITC Bookman Light
Garamond Krsv	ITC Bookman Light Italic
Garamond Hlb	ITC Bookman Demi
Garamond KrsvHlb	ITC Bookman Demi Italic
	Carta
Courier	Chicago
Courier It	Clarendon Roman
Courier Bd	Clarendon Bold
Courier BdIt	Clarendon Light

	Cooper Black
LetterGothic	Cooper Black Italic
LetterGothic It	Cooper Gothic 32BC
LetterGothic Bd	Cooper Gothic 33BC
	Coronet
Albertus Md	Courier
Albertus XBd	Courier Oblique
	Courier Bold
Clarendon Cd	Courier Bold Oblique
	Eurostile Medium
Coronet	Eurostile Bold
	Eurostile Extended No. 2
Marigold	Eurostile Bold Extended No. 2
	Geneva
Arial	Gill Sans
Arial It	Gill Sans Italic
Arial Bd	Gill Sans Bold
Arial BdIt	Gill Sans Bold Italic
	Gill Sans Light
TimesNew	Gill Sans Light Italic
TimesNew It	Gill Sans Extra Bold
TimesNew Bd	Gill Sans Condensed
TimesNew BdIt	Gill Sans Condensed Bold
	Goudy Oldstyle
Symbol	Goudy Oldstyle Italic
	Goudy Bold
Wingdings	Goudy Bold Italic
	Goudy Extra Bold

Line Printer	Helvetica
	Helvetica Oblique
Times Roman	Helvetica Bold
Times It	Helvetica Bold Oblique
Times Bd	Helvetica Narrow
Times BdlT	Helvetica Narrow Oblique
	Helvetica Narrow Bold
Helvetica	Helvetica Narrow Bold Oblique
Helvetica Ob	Helvetica Condensed
Helvetica Bd	Helvetica Condensed Oblique
Helvetica BdOb	Helvetica Condensed Bold
	Helvetica Condensed Bold Oblique
CourierPS	Hoefler Text
CourierPS Ob	Hoefler Text Italic
CourierPS Bd	Hoefler Text Black
CourierPS BdOb	Hoefler Text Black Italic
	Hoefler Ornaments
SymbolPS	Joanna
	Joanna Italic
Palatino Roman	Joanna Bold
Palatino It	Joanna Bold Italic
Palatino Bd	Letter Gothic
Palatino BdlT	Letter Gothic Slanted
	Letter Gothic Bold
ITCBookman Lt	Letter Gothic Bold Slanted
ITCBookman LtIt	ITC Lubalin Graph Book
ITCBookmanDm	ITC Lubalin Graph Book Oblique
ITCBookmanDm It	ITC Lubalin Graph Demi

	ITC Lubalin Graph Demi Oblique
HelveticaNr	Marigold
HelveticaNr Ob	Monaco
HelveticaNr Bd	ITC Mona Lisa Recut
HelveticaNr BdOb	New Century Schoolbook Roman
	New Century Schoolbook Italic
N C Schbk Roman	New Century Schoolbook Bold
N C Schbk It	New Century Schoolbook Bold Italic
N C Schbk Bd	NewYork
N C Schbk BdIt	Optima Roman
	Optima Italic
ITC A G Go Bk	Optima Bold
ITC A G Go BkOb	Optima Bold Italic
ITC A G Go Dm	Oxford
ITC A G Go DmOb	Palatino Roman
	Palatino Italic
ZapfC MdIt	Palatino Bold
	Palatino Bold Italic
ZapfDingbats	Stempel Garamond Roman
	Stempel Garamond Italic
	Stempel Garamond Bold
	Stempel Garamond Bold Italic
	Symbol
	Tekton Regular
	Times Roman
	Times Italic
	Times Bold
	Times Bold Italic

	Times New Roman
	Times New Roman Italic
	Times New Roman Bold
	Times New Roman Bold Italic
	Univers 45 Light
	Univers 45 Light Oblique
	Univers 55
	Univers 55 Oblique
	Univers 65 Bold
	Univers 65 Bold Oblique
	Univers 57 Condensed
	Univers 57 Condensed Oblique
	Univers 67 Condensed Bold
	Univers 67 Condensed Bold Oblique
	Univers 53 Extended
	Univers 53 Extended Oblique
	Univers 63 Extended Bold
	Univers 63 Extended Bold Oblique
	Wingdings
	ITC Zapf Chancery Medium Italic
	ITC Zapf Dingbats

Juegos de símbolos

Un juego de símbolos es el conjunto de caracteres alfabéticos y numéricos, caracteres de puntuación y caracteres especiales disponibles en la fuente seleccionada. Los juegos de símbolos se adaptan a los requisitos de los distintos lenguajes o aplicaciones específicas como, por ejemplo, símbolos matemáticos utilizados en textos científicos.

En PCL 5/PCL 6, el juego de símbolos también define el carácter que se imprime con cada tecla del teclado

(o más concretamente, con cada *punto de código*). Algunas aplicaciones requieren distintos caracteres en algunos puntos de código. Para admitir varias aplicaciones y lenguajes, la impresora multifunción tiene 36 juegos de símbolos para las fuentes residentes de PCL 5/PCL 6.

Juegos de símbolos para PCL 5/PCL 6

No todos los nombres de fuente admiten todos los juegos de símbolos que aparecen.

Roman 8 (Predeterminado)	ISO 8859-1 Latin 1	ISO 8859-2 Latin 2
ISO 8859-9 Latin 5	ISO 8859-10 Latin 6	PC-8
PC-8 DN	PC-775 Baltic	PC-850 Multilingual
PC-852 Latin 2	PC-1004 OS/2	PC Turkish
Windows 3,1 Latin 1	Windows 3,1 Latin 2	Windows 3,1 Latin 5
DeskTop	PS Text	MC Text
Microsoft Publishing	Math 8	PS Math
Pi Font	Legal	ISO 4 United Kingdom
ISO 6 ASCII	ISO 11 Swedish: names	ISO 15 Italian
ISO 17 Spanish	ISO 21 German	ISO 60 Norwegian v1
ISO 69 French	Windows 3.0 Latin 1	Windows Baltic
Symbol	Wingdings	ITC ZapfDingbats MS

Descripción de los mensajes de la impresora multifunción

El panel del operador de la impresora muestra mensajes que describen el estado actual de la impresora multifunción e indican posibles problemas que se deben resolver. En este tema aparece una lista de todos los mensajes de la impresora, se explica su significado y cómo borrarlos.

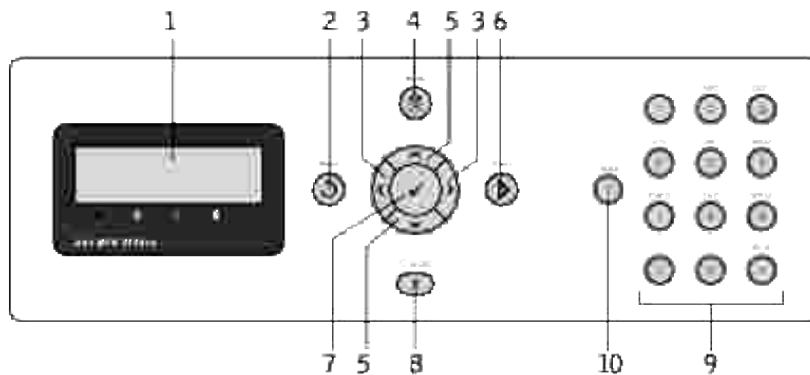

1	Panel LCD	6	Botón (Inicio)
2	Botón (Atrás)	7	Botón
3	Botones	8	Botón (Cancelar)
4	Botón (Menu)	9	Teclado numérico
5	Botones	10	Botón (Pausa)

Mensaje	Significado del mensaje	Posibles acciones del usuario
NOTA: La primera y la segunda línea se muestran juntas. La tercera y la cuarta línea parpadean una vez por segundo.		

<p>NNN-NNN Reinicie impresora Contacte Soporte Si aparece mensj</p>	<p>El error <i>NNNN-NNN</i> hace referencia a problemas de la impresora.</p>	<p>Apague la impresora multifunción y vuelva a encenderla. Si esto no soluciona el problema, póngase en contacto con Dell. Consulte "Cómo ponerse en contacto con Dell" en el <i>Manual del propietario</i> o en este manual.</p>
<p>NNN-NNN Reinicie impresora Restabl. Fusor Contacte Soporte</p>	<p>Las palancas exteriores a ambos lados de la unidad fusota no están inmovilizadas correctamente. El error <i>NNNN-NNN</i> hace referencia a problemas de la impresora.</p>	<p>Compruebe que las palancas exteriores a ambos lados de la unidad fusota están correctamente inmovilizadas. Si esto no soluciona el problema, póngase en contacto con Dell. Consulte "Cómo ponerse en contacto con Dell" en el <i>Manual del propietario</i> o en este manual.</p>
<p>016-316 Reinicie impresora Restabl. memoria Contacte Soporte</p>	<p>La impresora multifunción detectó un módulo de memoria adicional incompatible en la ranura de memoria.</p>	<p>Extraiga el módulo de memoria adicional. Si esto no soluciona el problema, póngase en contacto con Dell. Consulte "Cómo ponerse en contacto con Dell" en el <i>Manual del propietario</i> o en este manual.</p>
<p>016-318 Reinicie impresora Restabl. memoria Contacte Soporte</p>	<p>El módulo de memoria adicional no está completamente insertado en la ranura.</p>	<p>Extraiga el módulo de memoria adicional de la ranura y vuelva a insertarlo hasta el fondo. Si esto no soluciona el problema, póngase en contacto con Dell. Consulte "Cómo ponerse en contacto con Dell" en el <i>Manual del propietario</i> o en este manual.</p>
<p>016-340 Reinicie impresora Contacte Soporte Si aparece mensj</p>	<p>Se ha producido un error de comunicación en la tarjeta de control.</p>	<p>Apague la impresora multifunción y vuelva a encenderla. Si esto no soluciona el problema, póngase en contacto con Dell. Consulte "Cómo ponerse en contacto con Dell" en el <i>Manual del propietario</i> o en este manual.</p>
<p>016-330 Reinicie impresora Restabl. MPC Contacte Soporte</p>	<p>Se ha producido un error de comunicación entre la tarjeta de control y la tarjeta de interfaz de red.</p>	<p>Apague la impresora multifunción para reinstalar la tarjeta multiprotocolo y, a continuación, vuelva a encender la impresora. Si esto no soluciona el problema, póngase en contacto con Dell. Consulte "Cómo ponerse en contacto con Dell" en el <i>Manual del propietario</i> o en este manual.</p>
<p>016-338 Reinicie impresora Restabl conx inalamb Contacte Soporte</p>	<p>Se ha producido un error en el adaptador de impresora inalámbrica.</p>	<p>Apague la impresora multifunción y vuelva a encenderla. Asegúrese de lo siguiente:</p> <ul style="list-style-type: none"> · El adaptador de impresora inalámbrica está insertado firmemente en la ranura de la tarjeta del controlador. · No se utilizan dispositivos USB no autorizados. <p>Si esto no soluciona el problema, póngase en contacto con Dell. Consulte "Cómo ponerse en contacto con Dell" en el <i>Manual del propietario</i> o en este manual.</p>

<p>NNN-NNN Reinicie impresora Restabl. XXX Contacte Soporte</p>	<p>XXX no está completamente insertada. El error NNNN-NNN hace referencia a problemas de la impresora.</p>	<p>Confirme que la unidad está firmemente insertada. Si esto no soluciona el problema, póngase en contacto con Dell. Consulte "Cómo ponerse en contacto con Dell" en el <i>Manual del propietario</i> o en este manual.</p>
<p>Atasco Papel 077-901 Abra cub frontal Retire el papel</p>	<p>La impresora multifunción detecta un atasco de papel. XXX y YYY indica lo que tiene que abrir.</p>	<p>Despeje el trayecto del papel. Cuando aparezca "Cubierta reg." en XXX, el procedimiento para extraer el material de impresión varía según se haya o no conectado el duplexador.</p>
<p>Atasco Papel 077-907 Abra cub frontal y UdadCorr Retire el papel</p>	<p>El error NNNN-NNN hace referencia a problemas de la impresora.</p>	<p>Consulte "Eliminación de atascos"</p>
<p>Atasco Papel NNN-NNN Abra XXX Abra YYY</p>		
<p>Atasco Papel 077-903 Retire el papel Abra y cierre la cubierta frontal</p>	<p>La impresora multifunción detecta un atasco de papel. N indica el número de bandeja.</p>	<p>Extraiga la bandeja especificada y despeje la trayectoria del papel. Consulte "Eliminación de atascos"</p>
<p>Insert CrtchoImp NNN-NNN Inserte el Cartucho XXX</p>	<p>Falta el cartucho de impresión especificado o no está completamente insertado en la impresora multifunción. XXX corresponde a uno de los siguientes elementos: · Negro · Cyan · Amarillo · Magenta El error NNNN-NNN hace referencia a problemas de la impresora.</p>	<p>Vuelva a insertar el cartucho de impresión especificado. Consulte "Sustitución de los cartuchos de impresión"</p>
<p>Reempl. Cartucho NNN-NNN Reemplace el Cartucho XXX</p>	<p>El cartucho de impresión tiene poco tóner. XXX corresponde a uno de los siguientes elementos: · Negro · Cyan · Amarillo · Magenta El error NNNN-NNN hace referencia a problemas de la impresora.</p>	<p>Extraiga el cartucho de impresión especificado e instale uno nuevo.  NOTA: si no lo sustituye, puede que surjan problemas de calidad de impresión. Solicite un cartucho de impresión nuevo en el sitio Web (www.dell.com/supplies or www.euro.dell.com/supplies). Consulte "Sustitución de los cartuchos de impresión"</p>

<p>Error Cart. XXX 093-NNN Comprb. Cart. XXX Contacte Soporte</p>	<p>La densidad del cartucho de impresión no se suficiente. XXX corresponde a uno de los siguientes elementos:</p> <ul style="list-style-type: none"> · impresión amarillo · Impresión cyan · Impresión magenta · Impresión negro 	<p>Compruebe que el precinto del tóner se ha retirado del cartucho de impresión especificado y que el cartucho está instalado correctamente. Si esto no soluciona el problema, póngase en contacto con Dell. Consulte "Sustitución de los cartuchos de impresión" Consulte "Cómo ponerse en contacto con Dell" en el <i>Manual del propietario</i> o en este manual.</p>
<p>Cierre Cub Front 077-300 Cubierta frontal Abierta</p>	<p>La cubierta de la impresora está abierta.</p>	<p>Cierre la cubierta especificada.</p>
<p>Cargue XXX NNN-NNN YYY YYY</p>	<p>Se cargó un tamaño de papel incorrecto en la bandeja especificada. XXX indica el número de la bandeja o el alimentador multiuso. YYY indica el tamaño de papel. yyy indica la calidad de papel. El error NNNN-NNN hace referencia a problemas de la impresora.</p>	<p>Cargue el papel especificado en las bandejas especificadas. Consulte "Carga del material de impresión en bandejas estándar y opcionales"</p>
<p>Solicitud PDL 016-720 Violación de datos Pulse ✓</p>	<p>Error relativo a problemas de emulación PDL.</p>	<ul style="list-style-type: none"> · Pulse ✓ para borrar el mensaje, cancelar el trabajo de impresión actual y realizar el trabajo de impresión siguiente, si es que lo hay. · Pulse Cancel para cancelar el trabajo de impresión.
<p>Trab. No Válido 016-799 Violación de datos Pulse ✓</p>	<p>Cuando la configuración de la impresora multifunción en el controlador de impresora no corresponde con la impresora multifunción que está utilizando, aparece este mensaje.</p>	<ul style="list-style-type: none"> · Pulse Cancel para cancelar el trabajo de impresión. · Pulse ✓ para borrar el mensaje, cancelar el trabajo de impresión actual y realizar el trabajo de impresión siguiente, si es que lo hay. · Compruebe que la configuración de la impresora en el controlador de impresora se corresponde con la impresora multifunción que está utilizando.
<p>Sobrecalentamiento 042-700 Enfriamiento Aguarde...</p>	<p>Como la temperatura en el interior de la impresora multifunción es inusualmente elevada, se ha detenido la impresión.</p>	<p>Espere un momento con la impresora multifunción encendida hasta que desaparezca el error.</p>

Memoria llena 017-970 Error TrabFax Pulse ✓	La memoria de fax está llena y no puede continuar procesando el trabajo de fax actual.	<ul style="list-style-type: none"> · Pulse ✓ para borrar el mensaje. · La memoria de fax está llena y el trabajo de fax ha terminado. Imprima las imágenes recibidas o espere hasta que se termine el envío de imágenes.
Memoria llena 033-788 Error en trabajo de fax Pulse ✓	La memoria de fax está llena y no puede continuar procesando el trabajo de fax actual.	<ul style="list-style-type: none"> · Pulse ✓ para borrar el mensaje. · La memoria de fax está llena. Quite las imágenes recibidas o espere hasta que se termine el envío de imágenes.
Límite de acumulación no almacenado para la última hoja ✓	Supera el número máximo de hojas de papel al enviar un fax.	<ul style="list-style-type: none"> · Pulse ✓ para borrar el mensaje. · Se ha cargado el número máximo de hojas de papel. · Cargue un máximo de 50 hojas de papel cada vez.
No responde 035-701 Error en trabajo de fax Pulse ✓	No se ha recibido respuesta del equipo remoto. (Tiempo de espera T1 al enviar datos)	<ul style="list-style-type: none"> · Pulse ✓ para borrar el mensaje. · No se ha recibido respuesta del equipo remoto. Compruebe el estado del equipo remoto.
Comunicación 035-702 Error en trabajo de fax Pulse ✓	El equipo remoto cerró la comunicación. (Recibido DCN)	<ul style="list-style-type: none"> · Pulse ✓ para borrar el mensaje. · El equipo remoto cerró la comunicación. Compruebe el estado del equipo remoto.
No responde 035-718 Error en trabajo de fax Pulse ✓	No se ha recibido respuesta del equipo remoto. (Tiempo de espera T1 al recibir datos)	<ul style="list-style-type: none"> · Pulse ✓ para borrar el mensaje. · No se ha recibido respuesta del equipo remoto. Compruebe el estado del equipo remoto.
Comunicación 035-720 Error en trabajo de fax Pulse ✓	El equipo remoto no puede recibir datos.	<ul style="list-style-type: none"> · Pulse ✓ para borrar el mensaje. · El equipo remoto no puede recibir datos. Compruebe las funciones del equipo remoto.
No hay todo de marc. 035-746 Error en trabajo de fax Pulse ✓	No se puede detectar un tono de marcado antes de marcar el número.	<ul style="list-style-type: none"> · Pulse ✓ para borrar el mensaje. · No se puede detectar un tono de marcado. Compruebe la línea de comunicaciones.

Ocupada 035-781 Error en trabajo de fax Pulse ✓	Se ha detectado el tono de ocupado después de marcar el número.	<ul style="list-style-type: none"> · Pulse ✓ para borrar el mensaje. · Se ha detectado el tono de ocupado. Espere un momento antes de volver a marcar el número.
No hay todo de marc. 035-749 Error en trabajo de fax Pulse ✓	El equipo remoto no responde después de marcar el número.	<ul style="list-style-type: none"> · Pulse ✓ para borrar el mensaje. · El equipo remoto no responde. Compruebe el estado del equipo remoto.
Comunicación 033-513 Error en trabajo de fax Pulse ✓	La memoria de fax está llena y la comunicación se ha desconectado.	<ul style="list-style-type: none"> · Pulse ✓ para borrar el mensaje. · La memoria de fax está llena y la comunicación se ha desconectado. Imprima las imágenes recibidas o espere hasta que se termine el envío de imágenes.
Atasco Papel 005-121 Abra la cubierta del ADF y elimine el atasco	Se ha detectado un atasco de papel en el ADF.	Retire el papel atascado.
Atasco Papel 005-110 Abra la cubierta del ADF y elimine el atasco	Se ha detectado un atasco de papel en el ADF.	Retire el papel atascado.
Cubierta abierta 005-301 Cierre cub ADF	La cubierta del ADF está abierta.	Cierre la cubierta del ADF.
Memoria llena 033-503 Error en trabajo de fax Pulse ✓	La memoria de fax está llena.	<ul style="list-style-type: none"> · Pulse ✓ para borrar el mensaje. · La memoria de fax está llena. Imprima las imágenes recibidas o espere hasta que se termine el envío de imágenes.
Error SMB/FTP 016-781 Pulse Escanear ✓	No se puede conectar al servidor para transferir archivos.	<ul style="list-style-type: none"> · Pulse ✓ para borrar el mensaje. · Asegúrese de que los ajustes de la dirección del servidor son correctos. Si la dirección del servidor es correcta, póngase en contacto con el administrador de la red para conocer los entornos del servidor y la red.
Error SMTP 016-764 Pulse Escanear ✓	Se ha producido un error al conectarse al servidor SMTP.	<ul style="list-style-type: none"> · Pulse ✓ para borrar el mensaje. · Asegúrese de que los ajustes del servidor SMTP son correctos. Si los ajustes son correctos, póngase en contacto con el administrador del servidor SMTP.

<p>Error de red 016-770</p> <p>Pulse Escanear ✓</p>	<p>El firmware del MPC de esta versión no admite Escanear a correo y SMB/FTP.</p>	<ul style="list-style-type: none"> · Pulse ✓ para borrar el mensaje. · Actualice el firmware del MPC.
<p>Error inicio sesión 016-782</p> <p>Pulse Escanear ✓</p>	<p>No se puede iniciar la sesión en el servidor para transferir archivos.</p>	<ul style="list-style-type: none"> · Pulse ✓ para borrar el mensaje. · Asegúrese de que el nombre del servidor, el nombre de inicio de sesión del usuario y la contraseña son correctos.
<p>Error SMB/FTP 016-783</p> <p>Pulse Escanear ✓</p>	<p>No se puede encontrar la ruta de acceso especificada del servidor para transferir archivos.</p>	<ul style="list-style-type: none"> · Pulse ✓ para borrar el mensaje. · Asegúrese de que el nombre especificado de la ruta de acceso del servidor y los derechos de acceso a la carpeta son correctos.
<p>Error SMB/FTP 016-787</p> <p>Pulse Escanear ✓</p>	<p>No se puede crear un directorio.</p>	<ul style="list-style-type: none"> · Pulse ✓ para borrar el mensaje. · Compruebe que tiene derecho para crear un directorio.
<p>Error SMB/FTP 016-784</p> <p>Pulse Escanear ✓</p>	<p>Se ha producido un error al transferir datos al servidor.</p>	<ul style="list-style-type: none"> · Pulse ✓ para borrar el mensaje. · Asegúrese de que línea directorio en el servidor no esté lleno y que tiene derecho de acceso al mismo.
<p>Error SMB/FTP 016-789</p> <p>Pulse Escanear ✓</p>	<p>No se puede transferir el archivo.</p>	<ul style="list-style-type: none"> · Pulse ✓ para borrar el mensaje. · Asegúrese de que tiene derecho para cambiar el nombre y eliminar archivos. · Asegúrese de que está instalado el SP1 en Windows Server 2003. Si no es así, instale el SP1.
<p>Error SMB/FTP 016-788</p> <p>Pulse Escanear ✓</p>	<p>Existen archivos con el mismo nombre.</p> <p> NOTA: Este incidente se produce cuando escanea datos en formato pdf y AAMMDDHHMMSS en el equipo remoto y hay más de 10000 números de archivos En el servidor ya existen (img-AAMMDDHHMMSS, img-AAMMDDHHMMSS-0001.pdf, ... img-AAMMDDHHMMSS-9999.pdf). Esto también se produce al crear otros archivos de varias páginas.</p>	<ul style="list-style-type: none"> · Pulse ✓ para borrar el mensaje. · Si existe un archivo con el mismo nombre, sobrescriba los archivos existentes o guárdelos con nombres nuevos. · Elimine los archivos existentes con el mismo nombre.

<p>Error de red 016-786</p> <p>Pulse Escanear ✓</p>	<p>Se ha producido un error al enviar o recibir datos escaneados.</p>	<ul style="list-style-type: none"> · Pulse ✓ para borrar el mensaje. · Asegúrese de que el cable de red esté conectado. Si el cable de red está conectado correctamente, póngase en contacto con el administrador del servidor.
<p>Servidor lleno 016-785</p> <p>Pulse Escanear ✓</p>	<p>No se pueden transferir archivos porque el disco duro del servidor FTP/SMB está lleno.</p>	<ul style="list-style-type: none"> · Pulse ✓ para borrar el mensaje. · Elimine datos innecesarios del disco duro para asegurarse de que tiene espacio libre
<p>Servidor SMTP lleno 016-765</p> <p>Pulse Escanear ✓</p>	<p>El servidor SMTP está lleno.</p>	<ul style="list-style-type: none"> · Pulse ✓ para borrar el mensaje. · Póngase en contacto con el administrador del servidor SMTP.
<p>Error de dirección 016-767</p> <p>Pulse Escanear ✓</p>	<p>La dirección de correo electrónico de destino no es correcta.</p>	<ul style="list-style-type: none"> · Pulse ✓ para borrar el mensaje. · Compruebe la dirección de correo electrónico y, a continuación, escanee de nuevo los datos.
<p>Error dirección De 016-768</p> <p>Pulse Escanear ✓</p>	<p>La dirección de correo electrónico del remitente no es correcta.</p>	<ul style="list-style-type: none"> · Pulse ✓ para borrar el mensaje. · Compruebe la dirección de correo electrónico y, a continuación, escanee de nuevo los datos.
<p>Error inic ses SMTP 016-507</p> <p>Pulse Escanear ✓</p>	<p>No se puede iniciar la sesión en el servidor SMTP al que se envía el correo electrónico.</p>	<ul style="list-style-type: none"> · Pulse ✓ para borrar el mensaje. · Asegúrese de que el nombre de usuario y la contraseña utilizada en el servidor SMTP son correctos.
<p>Error inic ses SMTP 016-506</p> <p>Pulse Escanear ✓</p>	<p>Hay ajustes no especificados.</p>	<ul style="list-style-type: none"> · Pulse ✓ para borrar el mensaje. · Asegúrese de que el servidor SMTP o el servidor POP3 se han especificado en la Dell Printer Configuration Web Tool.
<p>Error inic ses POP 016-505</p> <p>Pulse Escanear ✓</p>	<p>No se puede iniciar la sesión en el servidor POP3 al que se envía el correo electrónico.</p>	<ul style="list-style-type: none"> · Pulse ✓ para borrar el mensaje. · Asegúrese de que los ajustes del servidor SMTP o el servidor POP3 son correctos en la Dell Printer Configuration Web Tool.
<p>Error SMTP 016-503</p> <p>Pulse Escanear ✓</p>	<p>No se puede resolver el nombre del servidor SMTP al que se envía el correo electrónico.</p>	<ul style="list-style-type: none"> · Pulse ✓ para borrar el mensaje. · Asegúrese de que los ajustes del servidor SMTP son correctos en la Dell Printer Configuration Web Tool. · Asegúrese de que los ajustes del servidor DNS son correctos.
<p>Error POP 016-504</p> <p>Pulse Escanear ✓</p>	<p>No se puede resolver el nombre del servidor SMTP al que se envía el correo electrónico.</p>	<ul style="list-style-type: none"> · Pulse ✓ para borrar el mensaje. · Asegúrese de que los ajustes del servidor SMTP son correctos en la Dell Printer Configuration Web Tool. · Asegúrese de que los ajustes del servidor DNS son correctos.

<p>Error SMTP 016-766</p> <p>Pulse Escanear ✓</p>	<p>Se ha producido un error en el servidor SMTP.</p>	<ul style="list-style-type: none"> · Pulse ✓ para borrar el mensaje. · Póngase en contacto con el administrador del servidor SMTP.
<p>La red no está lista 016-790</p> <p>Pulse Escanear ✓</p>	<p>Los ajustes del entorno de red requeridos para escanear no están preparados.</p>	<ul style="list-style-type: none"> · Pulse ✓ para borrar el mensaje. · Asegúrese de que el cable de red esté conectado. Si el cable de red está conectado correctamente, vuelva a iniciar la sesión en la red.
<p>Límites tam archivo 016-986</p> <p>Pulse Escanear ✓</p>	<p>Después de convertir datos al formato especificado, su tamaño supera el máximo especificado en cada formato.</p>	<ul style="list-style-type: none"> · Pulse ✓ para borrar el mensaje. · Por ejemplo, reduzca la calidad de las imágenes, cambie la resolución de escaneado o modifique el formato de archivo para reducir su tamaño.
<p>Límites tam. correo 016-985</p> <p>Pulse Escanear ✓</p>	<p>El tamaño del correo electrónico especificado en el Menú supera el máximo.</p>	<ul style="list-style-type: none"> · Pulse ✓ para borrar el mensaje. · Por ejemplo, reduzca la calidad de las imágenes, cambie la resolución de escaneado o modifique el formato de archivo para reducir su tamaño.
<p>Tmp. espera escan PC 017-988</p> <p>Error en trabajo de escaneo</p> <p>Pulse ✓</p>	<p>Se ha superado el tiempo de espera de conexión al ordenador host y no se puede iniciar Escanear a aplicación.</p>	<ul style="list-style-type: none"> · Pulse ✓ para borrar el mensaje. · Asegúrese de reiniciar su ordenador y compruebe que el cable USB esté conectado correctamente. · Compruebe que está instalado el software necesario. Para obtener más información, consulte "Escaneado".

Eliminación de atascos

La cuidadosa selección del material de impresión adecuado y su correcta carga le ayudará a evitar atascos. Consulte "[Instrucciones para el material de impresión](#)" para obtener más información.

- [Cómo evitar atascos](#)
- [Identificación de la ubicación de atascos de papel](#)
- [Eliminación de atascos de papel en el ADF](#)
- [Eliminación de atascos de impresión en el alimentador multifunción](#)
- [Eliminación de atascos de impresión en la bandeja estándar](#)
- [Eliminación de atascos de impresión en la unidad de fusor](#)
- [Eliminación de atascos de impresión en el módulo dúplex opcional](#)
- [Eliminación de atascos de impresión en el módulo de bandeja opcional](#)



NOTA: Antes de comprar grandes cantidades de cualquier material de impresión, Dell recomienda probar con una muestra primero.

Cómo evitar atascos

- Utilice sólo el material de impresión recomendado. Consulte "[Instrucciones para el material de impresión](#)" para obtener más información.
- Consulte "[Carga del material de impresión en bandejas estándar y opcionales](#)" y "[Carga del alimentador multiuso](#)" para cargar el material de impresión correctamente.
- No sobrecargue los orígenes del material de impresión. Asegúrese de que la altura de pila no excede la altura máxima indicada en las etiquetas de línea de carga de las bandejas.
- No cargue material de impresión arrugado, doblado, húmedo o curvado.
- Airee y alise el material de impresión antes de cargarlo. Si se producen atascos con el material de impresión, cargue las hojas de una en una en el alimentador multiuso.
- No utilice material de impresión que haya cortado o recortado.
- No mezcle tamaños, pesos o tipos de material de impresión en el mismo origen.
- Asegúrese de que la cara de impresión recomendada está boca arriba cuando inserte el material de impresión. No obstante, la cara de impresión recomendada debe ser hacia abajo cuando se utiliza el alimentador multiuso.
- Mantenga el material de impresión almacenado en un entorno adecuado. Para obtener más información, consulte "[Almacenamiento del material de impresión](#)".
- No extraiga la bandeja de alimentación durante un trabajo de impresión.
- Introduzca las bandejas con firmeza después de cargarlas.
- Asegúrese de que todos los cables que se conectan a la impresora multifunción están conectados correctamente.

- Si las guías están demasiado apretadas, se podrían producir atascos.
- Si se producen atascos frecuentes ocasionados por la carga incorrecta de papel, limpie los rodillos de alimentación de las bandejas o del alimentador multiusos con un trapo ligeramente humedecido con agua.

Identificación de la ubicación de atascos de papel

En la siguiente ilustración se muestra dónde se pueden producir los atascos de papel en el trayecto del material de impresión.

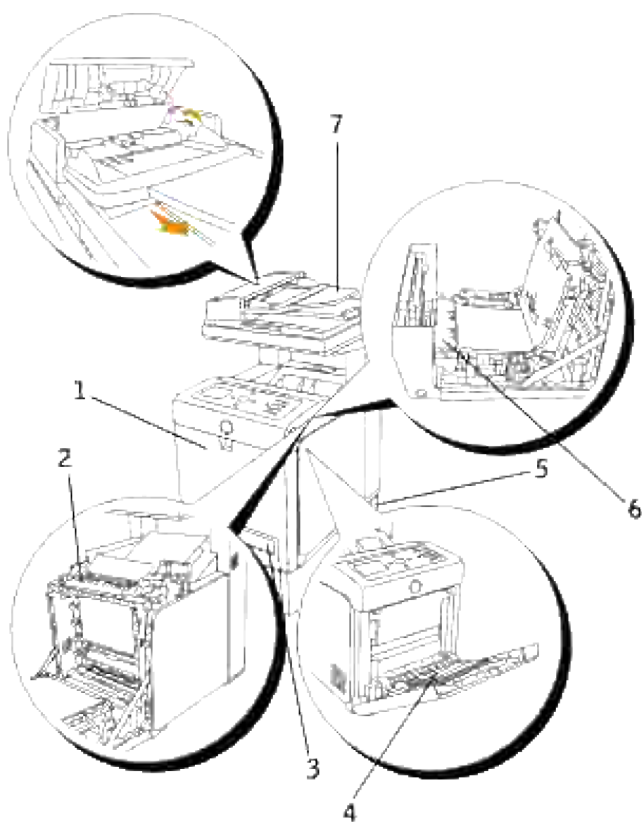

PRECAUCIÓN: no intente eliminar los atascos con herramientas o instrumentos. Podría dañar la impresora multifunción para siempre.

1	Cubierta frontal
2	Unidad de fusor
3	Bandeja de 250 hojas estándar
4	Alimentador multiuso
5	Alimentador de papel de 550 hojas opcional
6	Duplexador opcional
7	Alimentador automático de documentos (ADF)

Eliminación de atascos de papel en el ADF

Cuando un documento se atasca al pasar por el alimentador automático de documentos (ADF), elimine el atasco siguiendo estos pasos..

 **NOTA:** Para evitar que se produzcan atascos de documentos, utilice el cristal del alimentador de documentos para los documentos gruesos, finos o mixtos.

1. Retire los demás documentos del ADF.

Si el documento se ha atascado en la zona de entrada de papel:

- a. Abra la cubierta del alimentador automático de documentos.

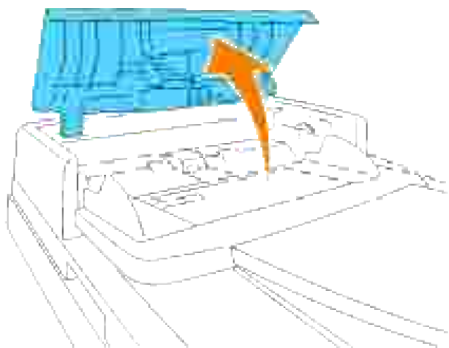

- b. Retire el documento tirando de él con cuidado hacia arriba.

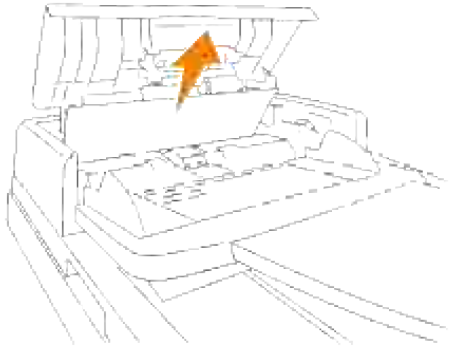

Si le cuesta tirar del documento, gire el dial situado detrás de la cubierta.

- a. Cierre la cubierta del ADF. Vuelva a colocar el documento en el ADF.

Si el documento se ha atascado en la zona de salida de papel:

- a. Abra la cubierta de documentos y gire el dial para extraer los documentos atascados de la bandeja de salida del ADF.

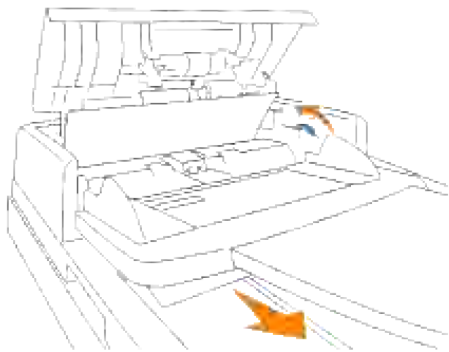

- b. Cierre la cubierta de documentos. Vuelva a colocar los documentos en el ADF.

2. Si no puede ver el papel o el papel no se mueve cuando tira de él, abra la cubierta de documentos.
3. Retire el documento del rodillo o la zona de alimentación tirando de él con cuidado hacia la derecha.
4. Cierre la cubierta de documentos. Vuelva a colocar los documentos en el ADF.

Eliminación de atascos de impresión en el alimentador multifunción

 **AVISO:** Para proteger los tambores de los cartuchos de impresión de la luz intensa, cierre la cubierta frontal antes de cinco minutos. Si la cubierta frontal permanece abierta más de cinco minutos, la calidad de impresión podría deteriorarse.

 **NOTA:** para resolver el error que aparece en la panel del operador, debe extraer todo el material de impresión de su trayecto.

1. Extraiga el papel atascado del alimentador multiuso. Si no se encuentra ningún papel tascado o cuesta trabajo retirar el papel, cierre el alimentador multifunción y vaya al siguiente paso para retirar el papel atascado del interior de la impresora multifunción.

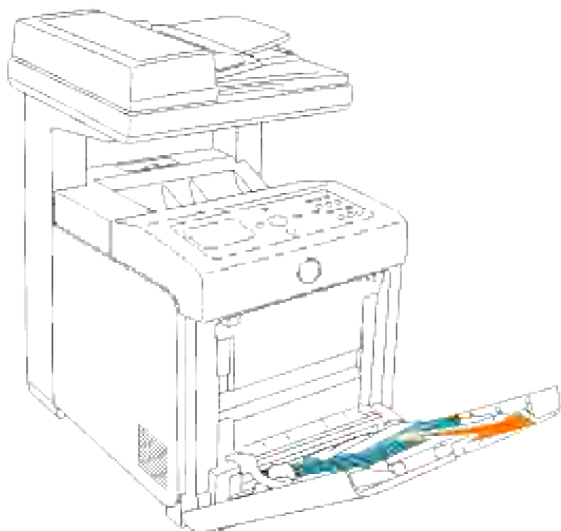

2. Extraiga la bandeja de 250 hojas de la impresora multifunción y, a continuación, retire el papel atascado del interior de la impresora. Si no se encuentra ningún papel tascado o cuesta trabajo retirar el papel, vaya al siguiente paso para retirar el papel atascado del interior de la impresora multifunción.

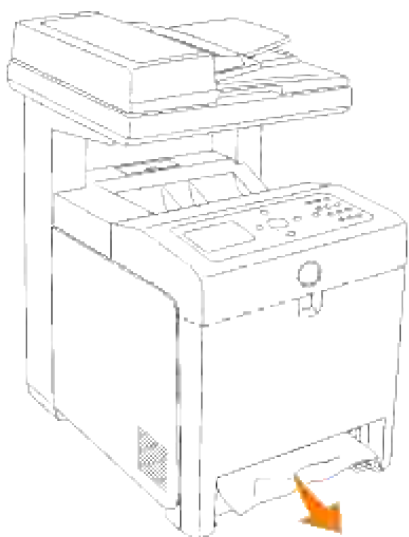
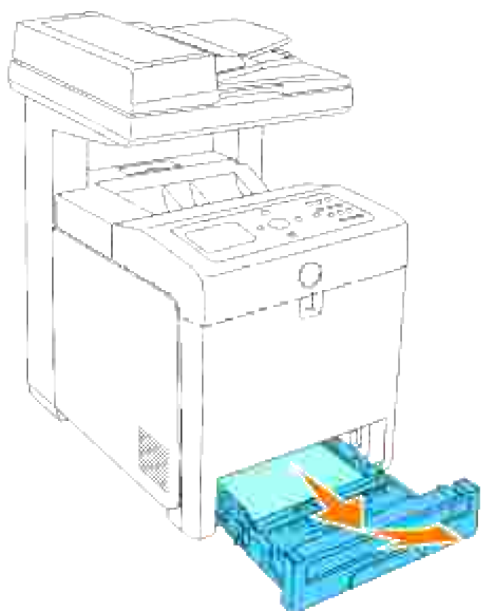

3. Abra la cubierta frontal pulsando el botón (lado derecho) y retire el papel atascado. Luego, asegúrese de que no queden restos de papel en el interior de la impresora multifunción.

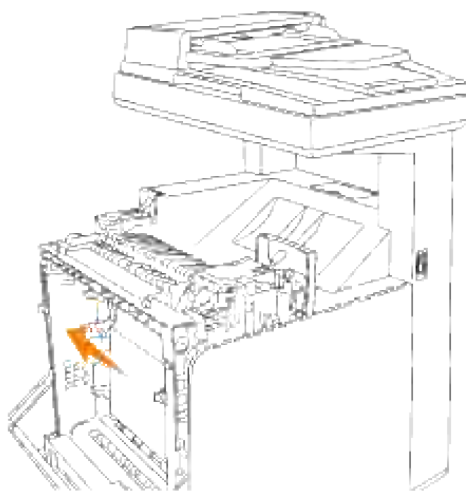
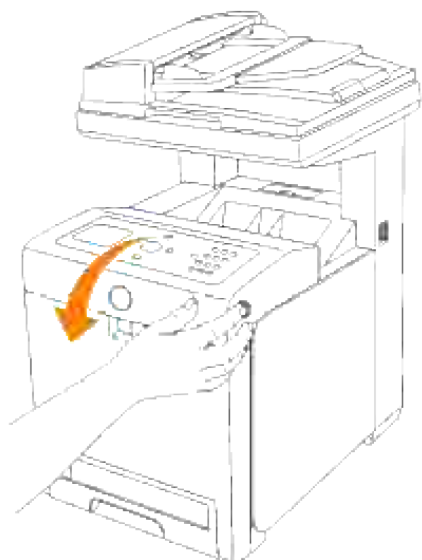

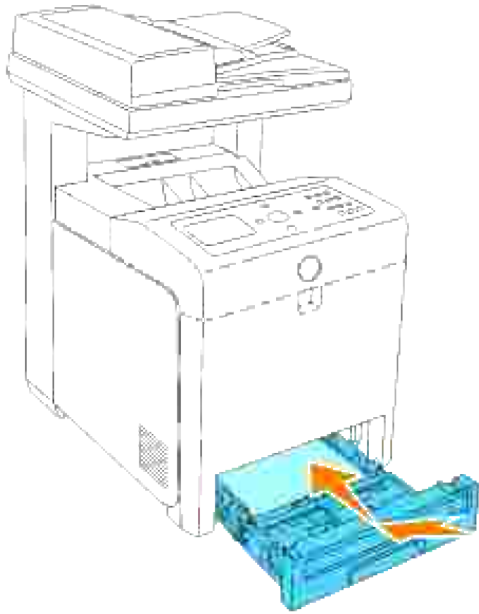

4. Vuelva a insertar la bandeja en la impresora multifunción y empújela hacia dentro hasta el tope.



5. Abra y cierre la cubierta frontal.

Eliminación de atascos de impresión en la bandeja estándar

 **AVISO:** Para proteger los tambores de los cartuchos de impresión de la luz intensa, cierre la cubierta frontal antes de cinco minutos. Si la cubierta frontal permanece abierta más de cinco minutos, la calidad de impresión podría deteriorarse.

 **NOTA:** para resolver el error que aparece en la panel del operador, debe extraer todo el material de impresión de su trayecto.

1. Extraiga la bandeja de la impresora multifunción hasta el tope. Sujete la bandeja con ambas manos, levante la parte frontal un poco y retírela de la impresora multifunción.



2. Retire todo el papel atascado o arrugado de la bandeja.

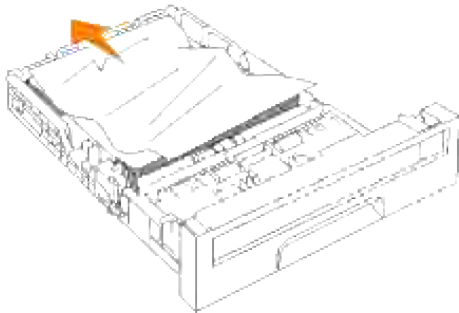

3. Tire del papel atascado con cuidado para que no se rompa. Si aún resulta difícil retirar el papel, vaya al siguiente paso para retirar el papel atascado del interior de la impresora multifunción.

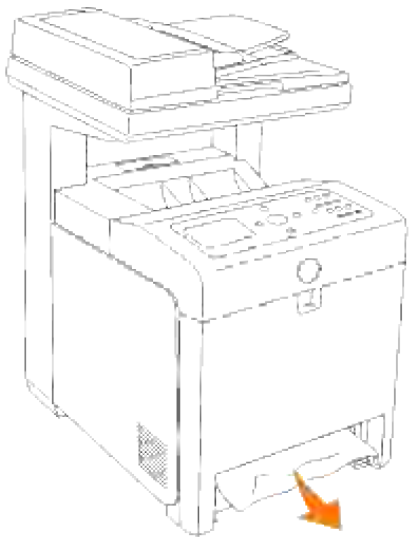

4. Abra la cubierta frontal pulsando el botón (lado derecho) y retire el papel atascado. Luego, asegúrese de que no queden restos de papel en el interior de la impresora multifunción.

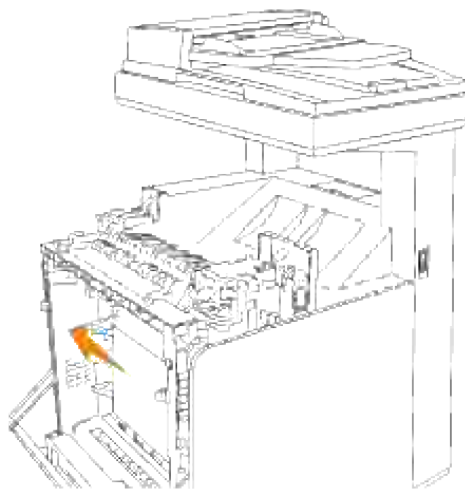
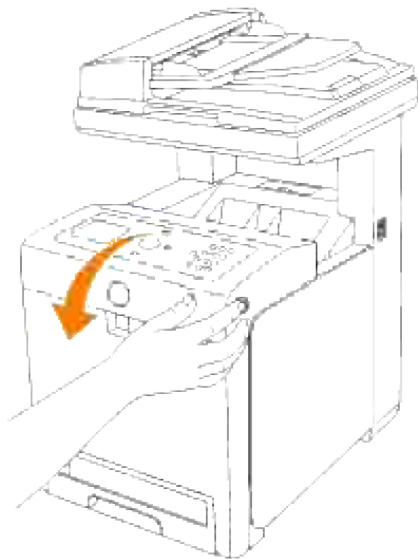

5. Cierre la cubierta frontal.

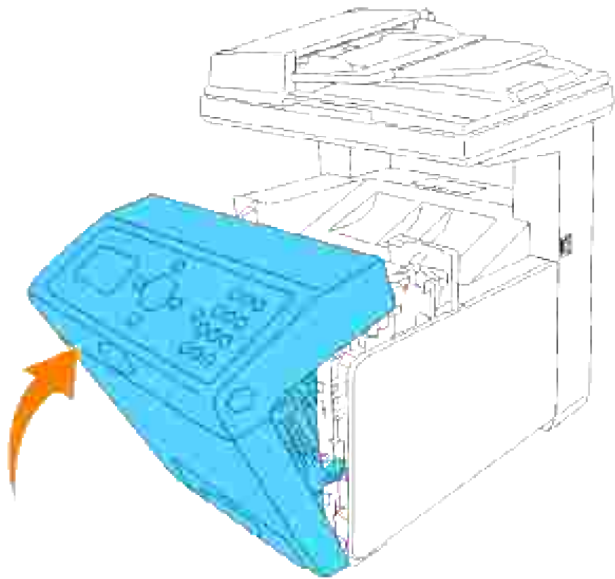

6. Inserte la bandeja en la impresora multifunción, y empújela hacia dentro hasta el tope.

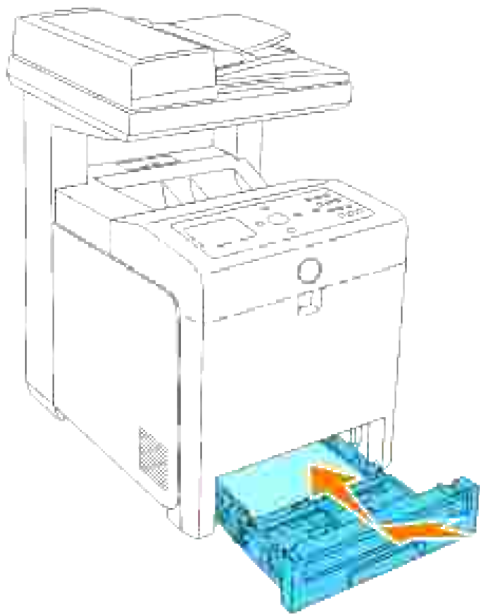

 **PRECAUCIÓN:** No ejerza demasiada presión sobre la bandeja. Si lo hace, podría dañar la bandeja o el interior de la impresora multifunción.

Eliminación de atascos de impresión en la unidad de fusor

➔ **AVISO:** asegúrese de que nada roce o raye la superficie (película negra) de la unidad de correa de transferencia. La presencia de rayaduras, suciedad o grasa de las manos en la película de la unidad de correa de transferencia puede reducir la calidad de impresión.

➔ **AVISO:** Para proteger los tambores de los cartuchos de impresión de la luz intensa, cierre la cubierta frontal antes de cinco minutos. Si la cubierta frontal permanece abierta más de cinco minutos, la calidad de impresión podría deteriorarse.

✎ **NOTA:** para resolver el error que aparece en la panel del operador, debe extraer todo el material de impresión de su trayecto.

1. Apague la impresora multifunción y espere 30 minutos.
2. Pulse el botón (lado derecho) y abra la cubierta frontal.

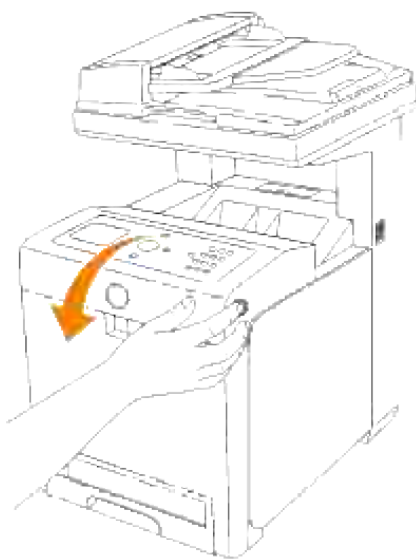

3. Levante las palancas de los extremos de la unidad de fusor y retire el papel atascado. Si no puede encontrar el papel atascado, vaya al siguiente paso.

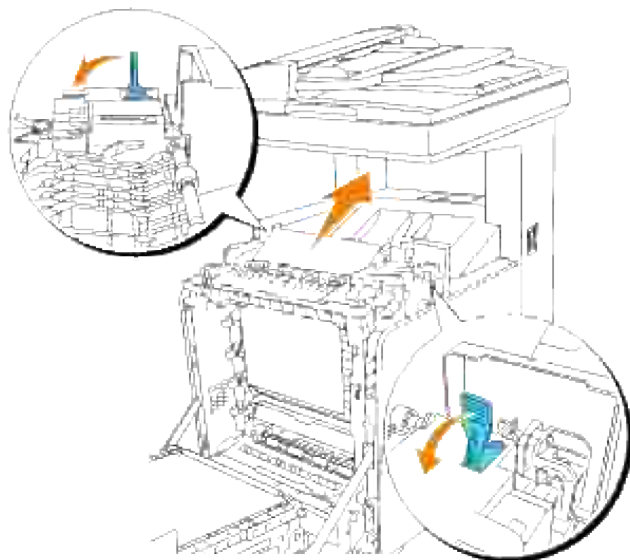

 **PRECAUCIÓN:** El fusor está caliente. No lo toque, si lo hace podría sufrir quemaduras.

4. Abra la cubierta de la unidad de fusor y retire el papel atascado.

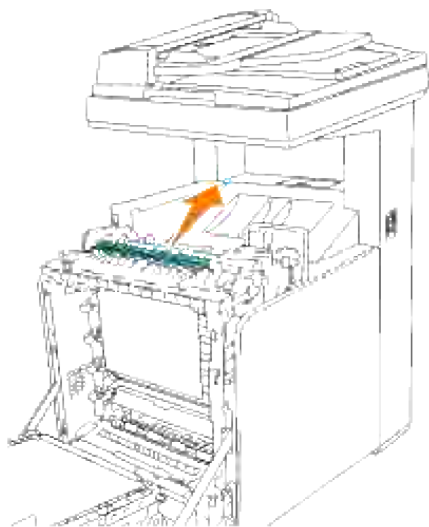

5. Cierre la cubierta de la unidad de fusor y presione hacia abajo las palancas a ambos lados de la unidad fusora.

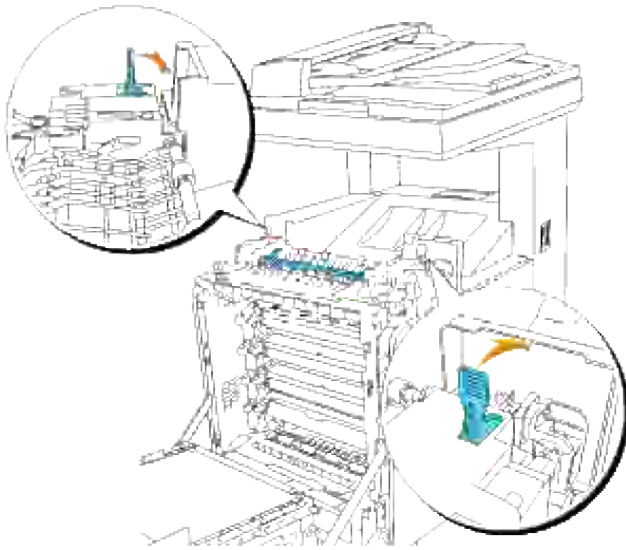

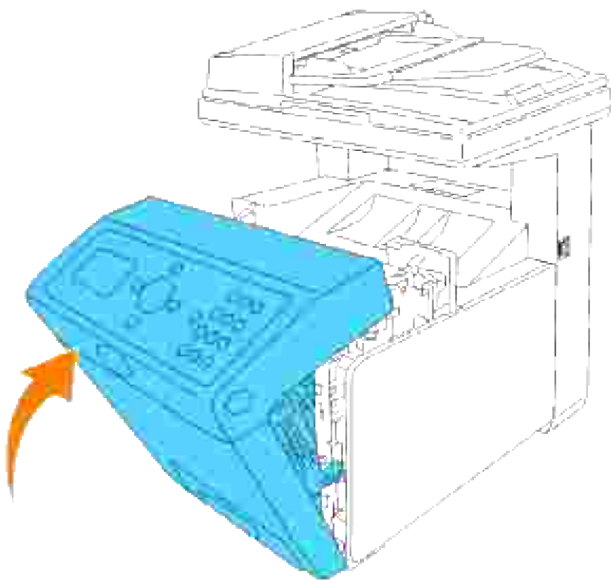

6. Asegúrese de que no queden restos de papel en el interior de la impresora multifunción y, a continuación, cierre la cubierta frontal.



Eliminación de atascos de impresión en el módulo dúplex opcional

- ⚠ **AVISO:** asegúrese de que nada roce o raye la superficie (película negra) de la unidad de correa de transferencia. La presencia de rayaduras, suciedad o grasa de las manos en la película de la unidad de correa de transferencia puede reducir la calidad de impresión.

 **AVISO:** Para proteger los tambores de los cartuchos de impresión de la luz intensa, cierre la cubierta frontal antes de cinco minutos. Si la cubierta frontal permanece abierta más de cinco minutos, la calidad de impresión podría deteriorarse.

 **NOTA:** para resolver el error que aparece en la panel del operador, debe extraer todo el material de impresión de su trayecto.

1. Pulse el botón (lado derecho) y abra la cubierta frontal.

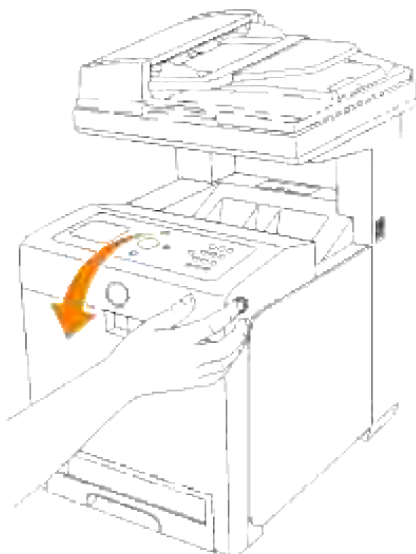

2. Retire el papel atascado del duplexador. Si no puede encontrar el papel atascado, vaya al siguiente paso.

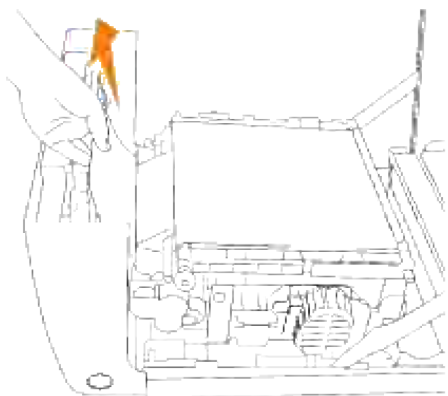

3. Levante las palancas de liberación y gire la unidad de correa de transferencia hacia arriba como se muestra en la ilustración.

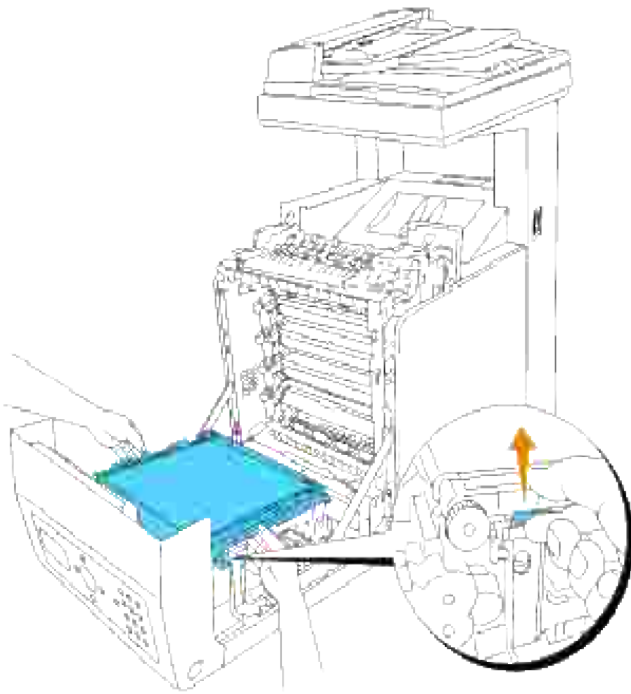

4. Retire el papel atascado y cierre la unidad de correa de transferencia.

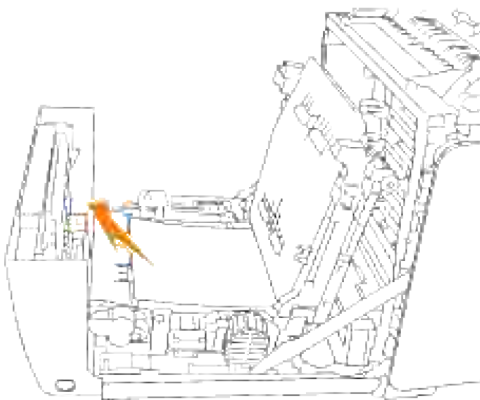

5. Cierre la cubierta frontal.

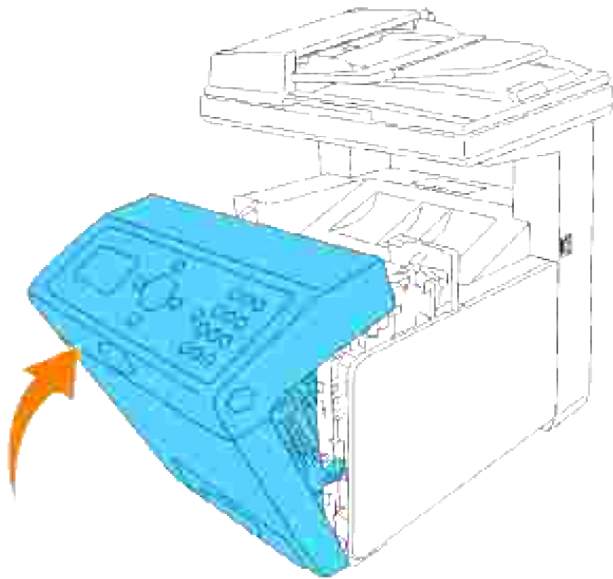

Eliminación de atascos de impresión en el módulo de bandeja opcional

AVISO: Para proteger los tambores de los cartuchos de impresión de la luz intensa, cierre la cubierta frontal antes de cinco minutos. Si la cubierta frontal permanece abierta más de cinco minutos, la calidad de impresión podría deteriorarse.

NOTA: para resolver el error que aparece en la panel del operador, debe extraer todo el material de impresión de su trayecto.

1. Extraiga la bandeja de la impresora multifunción hasta el tope. Sujete la bandeja con ambas manos, levante la parte frontal un poco y retírela de la impresora multifunción.

NOTA: El papel del alimentador de papel de 550 hojas surte a la impresora multifunción desde la parte frontal de la bandeja de 250 hojas, por lo que el papel atascado en la bandeja de 250 hojas puede bloquear el módulo de bandeja opcional en la impresora, impidiéndole que la abra. Busque el papel atascado por orden, empezando en el alimentador de papel de 550 hojas opcional.



2. Retire todo el papel atascado o arrugado de la bandeja.

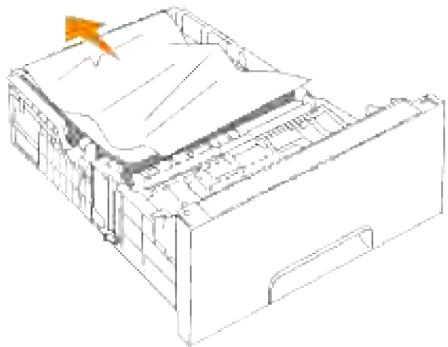

3. Tire del papel atascado con cuidado para que no se rompa. Si aún resulta difícil retirar el papel, vaya al siguiente paso para retirar el papel atascado del interior de la impresora multifunción.

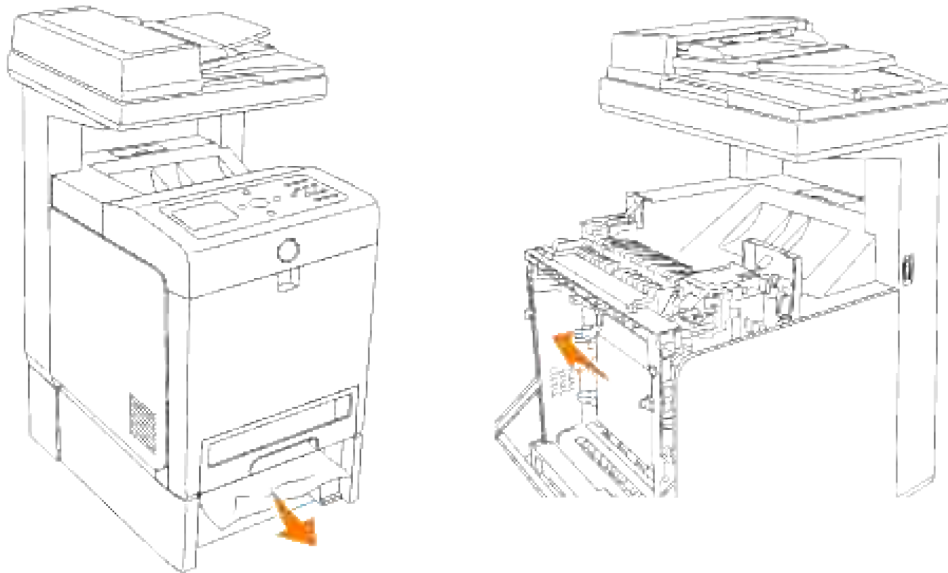

4. Abra la cubierta frontal pulsando el botón (lado derecho) y retire el papel atascado. Luego, asegúrese de que no queden restos de papel en el interior de la impresora multifunción.

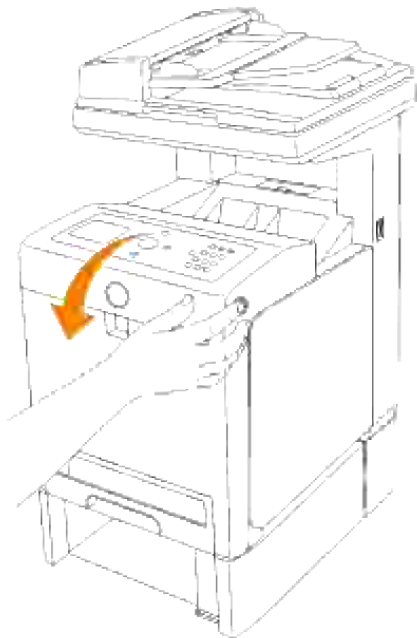

5. Cierre la cubierta frontal.

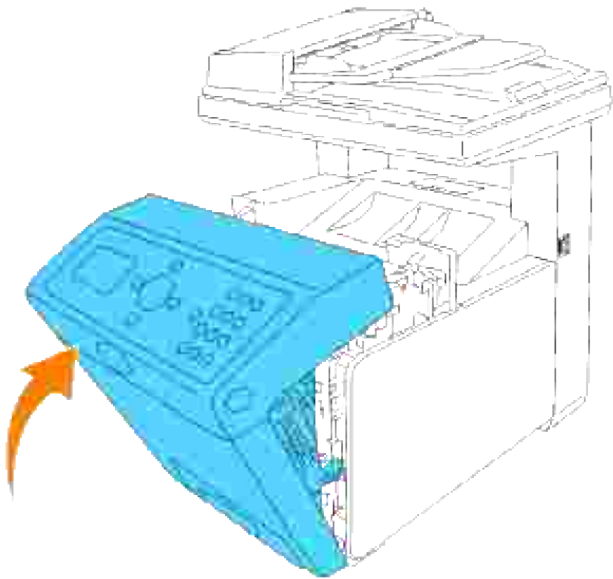

 **NOTA:** Si después de cerrar la cubierta frontal no desaparece el mensaje de atasco de papel, saque la bandeja de 250 hojas de la impresora multifunción y retire el papel atascado.

6. Vuelva a insertar la bandeja en la impresora multifunción y empújela hacia dentro hasta el tope.

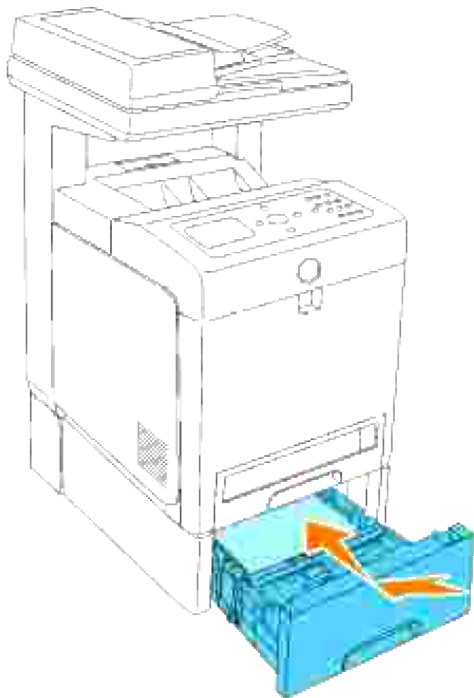

 **PRECAUCIÓN:** No ejerza demasiada presión sobre la bandeja. Si lo hace, podría dañar la bandeja o el interior de la impresora multifunción.

Solución de problemas

Guía de localización de fallos

Esta sección tiene las siguientes instrucciones:

1. Configuración de las instrucciones de la impresora:

A. [Configuración de usuario](#)

- [Menús de configuración](#)
- [Configuración de la impresión de carta normal desde el alimentador multiuso](#)
- [Configuración de la impresión de carta normal desde la bandeja 1](#)
- [Configuración de la impresión de carta normal desde la bandeja 2](#)
- [Configuración de la impresión de transparencias de carta desde el alimentador multiuso](#)
- [Configuración de la impresión de sobres desde el alimentador multiuso](#)
- [Configuración del tamaño de papel](#)
- [Ajuste del tipo de papel](#)

B [Configuración](#)

- [Impresión en paralelo](#)
- [Impresión en USB](#)
- [Configuración de una red](#)
- [Configuración de seguridad](#)

2. [Guía de localización de fallos](#):

- [Mapa del menú de diagnósticos \(Modo cliente\)](#)
- [Prueba de "Calidad de impresión"](#)
- [Prueba de "TonerPalletCheck" o "ContaminationChk"](#)

3. [Otros problemas](#):

- [Cómo reemplazar los cartuchos de impresión](#)

- [Cómo reemplazar la unidad de fusor](#)
- [Cómo reemplazar los rodillos](#)
- [Extracción de la unidad de correa de transferencia usada](#)

Esta sección le ayudará a solucionar problemas relacionados con la impresora multifunción, las opciones o la calidad de impresión.

- [Guía de localización de fallos](#)
 - [Problemas básicos de la impresora](#)
 - [Problemas en pantalla](#)
 - [Problemas de impresión](#)
 - [Problemas de calidad de impresión](#)
 - [Problemas de copia](#)
 - [Problemas de fax](#)
 - [Problemas de escaneado](#)
 - [Problemas de opciones](#)
 - [Otros problemas](#)
 - [Cómo ponerse en contacto con el servicio de asistencia técnica](#)
 - [Guía de localización de fallos](#)
 - [Instalación de los controladores de impresora](#)
-

Problemas básicos de la impresora

Algunos de los problemas que presenta la impresora pueden ser fáciles de resolver. Si se produce un problema con su impresora multifunción, compruebe lo siguiente:

- Si aparece un mensaje en el panel del operador, consulte "[Descripción de los mensajes de la impresora multifunción.](#)"
- El cable de alimentación de la impresora está conectado a la impresora multifunción y a un enchufe eléctrico con toma de tierra.
- El interruptor de encendido de la impresora está en la posición de encendido.
- La toma de alimentación no está desconectada por ningún conmutador o disyuntor.
- El resto del equipo eléctrico conectado a la toma de alimentación funciona.
- Todas las opciones están correctamente instaladas.
- Si ha comprobado todo lo mencionado anteriormente y todavía tiene un problema, apague la impresora multifunción, espere unos 10 segundos y vuelva a encenderla. Es una medida que, con frecuencia, soluciona el problema.



AVISO: si aparece un mensaje de error, consulte "[Descripción de los mensajes de la impresora multifunción.](#)"

Problemas en pantalla



Problema	Acción
El panel del operador sólo muestra diamantes o está en blanco.	<ul style="list-style-type: none">· Apague la impresora multifunción, espere unos 10 segundos y vuelva a encenderla.· Self Test Message appears on the operator panel. Cuando la prueba finalice, aparecerá el mensaje Imprimir.
Los cambios en los valores de los menús efectuados desde el panel del operador no surten efecto.	<p>Los valores definidos en el programa de software, en el controlador de impresora o en las utilidades de la impresora anulan los valores definidos en el panel del operador.</p> <ul style="list-style-type: none">· Cambie los valores de los menús desde el controlador de impresora, las utilidades de la impresora o el programa de software en lugar de desde el panel del operador.

Problemas de impresión

Problema	Acción
El trabajo no se imprime o se imprimen caracteres incorrectos.	Asegúrese de que el mensaje Imprimir aparece en el panel del operador antes de enviar un trabajo a imprimir. Pulse Menu para volver a Imprimir.
	Compruebe que hay material de impresión cargado en la impresora multifunción. Pulse Menu para volver a Imprimir.
	Compruebe que la impresora multifunción está utilizando el lenguaje de descripción de páginas (PDL) correcto.
	Verifique que utiliza el controlador de impresora correcto.
	Compruebe que la impresora está utilizando el cable Ethernet, USB o IEEE o el adaptador inalámbrico adecuado y que está conectado correctamente a la impresora multifunción.
	Asegúrese de seleccionar el material de impresión correcto.
	Si utiliza un controlador de impresión diferida, compruebe que no está parado.
	Compruebe la interfaz de la impresora en el menú Menú Admin. Determine qué interfaz del host está utilizando. Imprima una página de valores del panel para comprobar que los valores actuales de la interfaz son correctos.
Se producen cargas múltiples del	Asegúrese de que el material de impresión que está utilizando

material de impresión.	cumple las especificaciones de su impresora multifunción. Consulte " Materiales de impresión admitidos " para obtener más información.
	Airee el material de impresión antes de cargarlo en cualquiera de los orígenes.
	Compruebe que el material de impresión está cargado correctamente.
	Asegúrese de que las guías de longitud y anchura de los orígenes de material de impresión se ajustan correctamente.
	No sobrecargue los orígenes del material de impresión.
	No fuerce el material de impresión en el alimentador multiuso, ya que, de hacerlo, podría doblarlo o arrugarlo.
	Extraiga cualquier material de impresión que está arrugado de los orígenes.
	Cargue correctamente la cara de impresión recomendada para el tipo de material de impresión que utilice. Consulte " Carga del material de impresión en bandejas estándar y opcionales " para obtener más información.
	Gire o dé la vuelta al material de impresión e intente imprimir de nuevo, para ver si mejora la alimentación.
	No mezcle distintos tipos de material de impresión.
	No mezcle pilas de material de impresión.
	Retire la primera y última hoja de una pila antes de cargar el material de impresión.
	Cargue un origen de material de impresión sólo cuando está vacío.
Limpie los rodillos de alimentación de las bandejas o del alimentador multiuso con un trapo ligeramente humedecido con agua.	
Los sobres no se cargan correctamente o se producen cargas múltiples.	Reduzca el número de sobres de la pila.
Se producen saltos de página inesperados.	Compruebe el Tiempo de Espera en el menú Configuración del sistema. Incremente el valor.
El trabajo se imprime desde el origen incorrecto o en el material de impresión incorrecto.	Compruebe el Tipo de papel en el menú Configuración de bandeja desde el panel del operador de la impresora y en el controlador de impresora.
El material de impresión no se apila de forma ordenada en ninguna de las bandejas de salida.	Dé la vuelta a la pila de material de impresión en la bandeja o en el alimentador multiuso.
La impresora multifunción no admite la impresión dúplex.	Asegúrese de que está seleccionada la opción 2 caras en el menú PCL (Printer Control Language) en el panel del operador de la impresora y en el controlador de impresora.
	Compruebe que la impresora tiene instalada suficiente memoria de impresión.

Problemas de calidad de impresión

Problema	Acción
<p data-bbox="105 296 324 352">La impresión es demasiado clara.</p> 	<ul data-bbox="467 296 1461 588" style="list-style-type: none">· Es posible que cartuchos de impresión estén casi agotados o deban sustituirse. Compruebe el nivel de tóner de cada cartucho de impresión y sustitúyalo por uno nuevo si fuese necesario.· Desactive la casilla de verificación Modo de Ahorro de Tóner en la ficha Avanzada en el controlador de impresión.· Si va a imprimir en una superficie de impresión desigual, cambie los valores de Paper Type en el menú Tray Settings. Consulte "Configuración del sistema".· Asegúrese de utilizar el material de impresión correcto.
<p data-bbox="105 816 373 905">El tóner mancha o se imprime fuera de la página.</p> 	<ul data-bbox="467 816 1461 1039" style="list-style-type: none">· Si va a imprimir en una superficie de impresión desigual, cambie los valores de Paper Type en el menú Tray Settings. Consulte "Configuración del sistema".· Compruebe que el material de impresión se encuentra dentro de las especificaciones de la impresora.· La unidad de fusor está vieja o dañada. Sustituya la unidad de fusor. Consulte "Sustitución de la Unidad de fusor".
<p data-bbox="105 1362 430 1451">Aparecen puntos de tóner en la página/la impresión está borrosa.</p> 	<ul data-bbox="467 1362 1461 1459" style="list-style-type: none">· Asegúrese de que los cartuchos de tóner están correctamente instalados.· Cambio de los cartuchos de impresión. Consulte "Sustitución de los cartuchos de impresión".

<p>Toda la página está en blanco.</p> 	<ul style="list-style-type: none"> · Compruebe que se ha extraído todo el material de embalaje del cartucho de impresión. · Asegúrese de que los cartuchos de tóner están correctamente instalados. · Es posible que cartuchos de impresión estén casi agotados o deban sustituirse. Compruebe el nivel de tóner de cada cartucho de impresión y sustitúyalo por uno nuevo si fuese necesario. Consulte "Sustitución de los cartuchos de impresión".
<p>Aparecen líneas en la página.</p> 	<ul style="list-style-type: none"> · Es posible que cartuchos de impresión estén casi agotados o deban sustituirse. Compruebe el nivel de tóner de cada cartucho de impresión y sustitúyalo por uno nuevo si fuese necesario. Consulte "Sustitución de los cartuchos de impresión". · Si utiliza formularios preimpresos, asegúrese de que el material pueda soportar una temperatura de 190°C.
<p>Los caracteres tienen bordes dentados o desiguales.</p> 	<ul style="list-style-type: none"> · Seleccione On en Suavización de texto bitmap en la ficha Avanzada del cuadro de diálogo de propiedades de la impresora. · Si utiliza fuentes cargadas, compruebe que son compatibles con la impresora multifunción, el ordenador host y el programa de software.
<p>Parte o toda la página se imprime en negro.</p>	<ul style="list-style-type: none"> · Asegúrese de que los cartuchos de tóner están correctamente instalados.

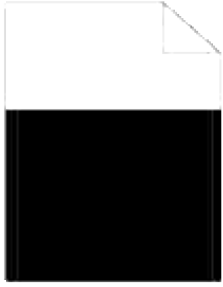

El trabajo se imprime, pero los márgenes lateral y superior son incorrectos.

- Asegúrese de que los márgenes se han definido correctamente en el programa de software.

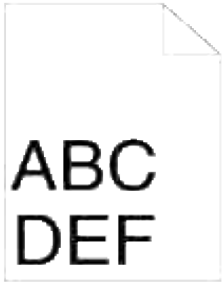

Printing on both ends of the transparencies is faded.

- Esto sucede cuando la impresora multifunción está funcionando en un lugar donde la humedad relativa alcanza el 85% o más. Regule la humedad o coloque la impresora multifunción en un entorno adecuado.



El registro de color está

- Imprima el cuadro de registro de colores y ajuste el registro de colores

desalineado.



desde el panel del operador mediante el uso de dicho cuadro. Consulte "[Ajust reg Color](#)" para obtener más información.

Se imprimen puntos de colores a intervalos regulares.



- Sustituya el cartucho de impresión que imprime los puntos por uno nuevo.

Espacios parcialmente en blanco, papel arrugado o impresión con manchas de tinta.

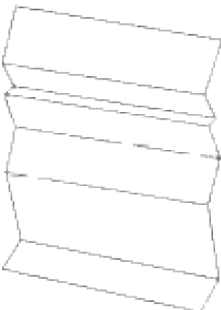
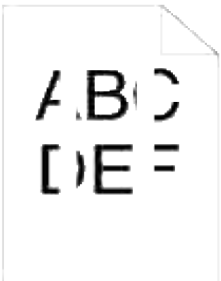

- La condensación en el interior de la impresora multifunción produce espacios parcialmente en blanco o arrugas en el papel. Deje encendida la impresora multifunción al menos durante una hora para eliminar la condensación. En invierno, deje encendida la impresora multifunción para evitar que se forme condensación. En este caso, puede reducir el consumo de energía utilizando el modo de ahorro de energía. Si el problema persiste, póngase en contacto con Dell. Consulte "[Cómo ponerse en contacto con Dell](#)" en el *Manual del propietario* o en este manual.
- Esto sucede al imprimir en papel de talco o papel ácido. Utilice papel neutralizado.

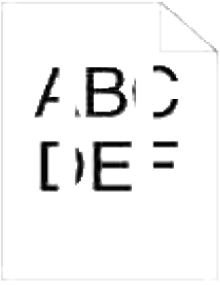
	
<p>Espacios en blanco verticales</p> 	<ul style="list-style-type: none"> · Un cartucho de impresión está dañado. Sustituya el cartucho de impresión por uno nuevo.

Problemas de copia

Problema	Acción
<p>No se puede copiar un documento cargado en el alimentador automático de documentos (ADF).</p>	<ul style="list-style-type: none"> · Desactive el modo Aj. auto en el panel del operador.

Problemas de fax

Problema	Acción
<p>La impresora multifunción no funciona, la pantalla está en blanco y los botones no funcionan.</p>	<ul style="list-style-type: none"> · Desenchufe el cable de alimentación y vuelva a enchufarlo. · Compruebe que hay alimentación en el enchufe.
<p>No suena el tono de marcado.</p>	<ul style="list-style-type: none"> · Compruebe que la línea telefónica está correctamente conectada. Consulte "Conexión de la línea telefónica". · Para comprobar que la roseta telefónica de la pared funcionan conecte otro teléfono.

Los números almacenados en la memoria no se marcan correctamente.	<ul style="list-style-type: none"> · Asegúrese de que los números están almacenados correctamente en la memoria. · Imprima una lista del libro de teléfonos.
El documento no se carga en la impresora multifunción.	<ul style="list-style-type: none"> · Compruebe que el documento no esté arrugado y que lo coloca correctamente. Asegúrese de que el documento es del tamaño correcto, ni demasiado fino ni demasiado grueso. · Asegúrese de que la cubierta del Alimentador automático de documentos (ADF) está cerrado con firmeza.
Los faxes no se reciben automáticamente.	<ul style="list-style-type: none"> · El modo FAX debe estar seleccionado. · Asegúrese de que hay papel en la bandeja. · Compruebe si la pantalla muestra "Memoria llena".
La impresora multifunción no envía.	<ul style="list-style-type: none"> · Asegúrese de que el documento está cargado en el ADF o en el cristal del alimentador de documentos. · En la pantalla debe aparecer "Enviando...". · Compruebe en el otro equipo de fax al que está enviando si puede recibir su fax.
La fax de entrada tiene espacios en blanco o se recibe con baja calidad.	<ul style="list-style-type: none"> · El equipo de fax al que está enviando su fax puede estar estropeado. · Una línea telefónica ruidosa puede provocar errores de línea. · Compruebe su impresora multifunción realizando una copia. · El cartucho de impresión puede estar vacío. Reemplace el cartucho de impresión, para ello, consulte "Sustitución de un cartucho de impresión".
Algunas palabras del fax de entrada aparecen alargadas.	El equipo de fax al que está enviando el fax tiene un atasco temporal de documentos.
Hay líneas en los documentos que envía.	Compruebe si hay marcas en el cristal del escáner y límpielas. Consulte "Limpieza del escáner".
La impresora multifunción marca un número, pero hay errores en la conexión con el otro equipo de fax.	El otro equipo de fax puede estar apagado, sin papel o puede que no responda a las llamadas que recibe. Hable con el operador del otro equipo y pregúntele si puede solucionar el problema.
Los documentos no se almacenan en la memoria.	Puede que no haya espacio suficiente en la memoria para almacenar el documento. Si la pantalla muestra el mensaje "Memoria llena", borre los documentos que no necesite de la memoria y, a continuación, restaure el documento.
Al final de cada página o en otras páginas aparecen área en blanco, con una pequeña tira de texto en la parte de arriba.	Es posible que haya elegido un tamaño de papel incorrecto en la configuración de opciones del usuario. Consulte "Instrucciones para el material de impresión".

Problemas de escaneado

Problema	Acción
----------	--------

<p>El escáner no funciona.</p>	<ul style="list-style-type: none"> · Asegúrese de colocar el documento que va a escanear cara abajo en el cristal del alimentador de documentos o cara arriba en el ADF. · Puede que no haya memoria disponible suficiente para retener el documento que desea escanear. Pruebe la función Prescan para comprobar que funciona. Intente reducir la resolución del escáner. · Compruebe que el cable USB está correctamente conectado. · Asegúrese de que el cable USB no es defectuoso. Cambie el cable por otro cable bueno ya comprobado. Si es necesario, reemplace el cable. · Compruebe que el escáner está configurado correctamente. Compruebe la aplicación que desea utilizar para asegurarse de que el trabajo de escaneo se envíe al puerto correcto.
<p>La unidad escanea muy despacio.</p>	<ul style="list-style-type: none"> · Compruebe si la impresora multifunción imprime los datos recibidos. Escanee el documento después de completar el trabajo actual. · Los gráficos se escanean más despacio que el texto. · La velocidad de comunicación se ralentiza en el modo de escaneo por la gran cantidad de memoria necesaria para analizar y reproducir la imagen escaneada.
<p>En la pantalla del PC aparecen mensajes:</p> <ul style="list-style-type: none"> · "El dispositivo no se puede configurar al modo H/W que desea." · "Otro programa está utilizando el puerto." · "El puerto está deshabilitado." · "El escáner está ocupado recibiendo o imprimiendo datos. Vuelva a intentarlo cuando se complete el trabajo actual." · "Controlador no válido." · "Errores de escaneo." 	<ul style="list-style-type: none"> · Es posible que haya un trabajo de copia o impresión en curso. Vuelva a intentarlo cuando se complete el trabajo actual. · El puerto seleccionado está utilizándose actualmente. Reinicie el PC e inténtelo de nuevo. · El cable de la impresora puede estar mal conectado o la alimentación apagada. · El controlador del escáner no está instalado o no está configurado un entorno operativo correctamente. · Asegúrese de que el puerto está conectado correctamente y el PC está enchufado. Reinicie el PC. · Compruebe que el cable USB está conectado correctamente.
<p>No es posible escanear utilizando WIA en un equipo con Windows Server 2003.</p>	<p>Active WIA en el equipo. Para activar WIA:</p> <ol style="list-style-type: none"> 1. Haga clic en Inicio, seleccione Herramientas administrativas y, a continuación, haga clic en Servicios. 2. Haga clic con el botón derecho en Windows Image Acquisition (WIA) y, a continuación, haga clic en Inicio.
<p>No es posible escanear utilizando TWAIN o WIA en un equipo con Windows Server 2008.</p>	<p>Instale la característica Experiencia de escritorio en el equipo. Para instalar Experiencia de escritorio:</p> <ol style="list-style-type: none"> 1. Haga clic en Inicio, seleccione Herramientas administrativas y, a continuación, haga clic en Administrador de servidores. 2. En Resumen de características, haga clic en

Agregar características.

3. Seleccione la casilla de verificación Experiencia de escritorio, haga clic en Siguiente y, a continuación, haga clic en Instalar.
4. Reinicie el equipo.

Problemas de opciones

Si una opción no funciona correctamente después de instalarla o si deja de funcionar:

- Apague la impresora multifunción, espere unos 10 segundos y vuelva a encenderla. Si con esto no resuelve el problema, desenchufe la impresora multifunción y compruebe la conexión entre la opción y la impresora multifunción.
- Imprima la página de valores del sistema para comprobar si la opción aparece en la lista de opciones instaladas. Si no aparece, vuelva a instalarla. Consulte "[Impresión de una página de configuración del sistema](#)".
- Asegúrese de que la opción está seleccionada en el controlador de impresora que está utilizando.

En la siguiente tabla se muestran las opciones de la impresora y las soluciones propuestas para los problemas relacionados. Si la solución propuesta no resuelve el problema, póngase en contacto con nuestro servicio de asistencia técnica.

Problema	Acción
Bandeja opcional	<ul style="list-style-type: none">· Asegúrese de que el alimentador de 550 hojas opcional está conectado correctamente a la impresora multifunción. Vuelva a instalar el alimentador. Consulte "Extracción del alimentador de papel de 550 hojas opcional" y "Instalación del alimentador de papel de 550 hojas opcional".· Compruebe que el material de impresión está cargado correctamente. Consulte "Carga del material de impresión en bandejas estándar y opcionales" para obtener más información.
Duplex	<ul style="list-style-type: none">· Asegúrese de que el duplexador se ha instalado correctamente. Vuelva a instalar el alimentador. Consulte "Desinstalación del duplexador opcional" y "Instalación del módulo dúplex".
Tarjeta de memoria	<ul style="list-style-type: none">· Compruebe que la tarjeta está correctamente instalada en la ranura correspondiente.
Tarjeta multiprotocolo	<ul style="list-style-type: none">· Compruebe que la tarjeta está correctamente instalada en la ranura correspondiente.· Asegúrese de que utiliza la tarjeta correcta.
Adaptador de impresora inalámbrica	<ul style="list-style-type: none">· Asegúrese de que el adaptador de impresora inalámbrica está conectado correctamente a la tarjeta multiprotocolo.

Otros problemas

Problema	Acción
Ha aparecido condensación en el interior de la impresora multifunción.	<ul style="list-style-type: none">· Esto normalmente sucede varias horas después de calentar una habitación en invierno. Esto también sucede cuando la impresora multifunción está funcionando en un lugar donde la humedad relativa alcanza el 85% o más. Regule la humedad o coloque la impresora multifunción en un entorno adecuado.

Cómo ponerse en contacto con el servicio de asistencia técnica

Cuando solicite asistencia técnica para la impresora, tenga preparada la descripción del problema que se produce o del mensaje de error de la pantalla.

Necesitará saber el tipo de modelo y el número de serie de la impresora. Para obtener esta información vea la etiqueta de la parte trasera de la impresora al lado de la tarjeta controladora.

Guía de localización de fallos

Configuración de las instrucciones de la impresora

Configuración de usuario

Menús de configuración

3. Pulse ▼ hasta que aparezca >MPF y, a continuación, pulse ✓ .
4. Pulse ▼ hasta que aparezca >Tipo de Papel y, a continuación, pulse ✓ .
5. Pulse ◀ o ▶ hasta que aparezca Normal y, a continuación, pulse ✓ .
6. Ya tenemos ajustado el Tipo de MPF en Normal.
7. Pulse Atrás para volver al menú anterior.
8. Pulse ▼ hasta que aparezca >Tamaño de Papel y, a continuación, pulse ✓ .
9. Pulse ◀ o ▶ hasta que aparezca Carta y, a continuación, pulse ✓ .
10. Ya tenemos ajustado el Tamaño de MPF a Carta.
11. A continuación inserte una pila de papel tamaño Carta en el MPF.
12. En la pantalla aparecerá MPF/Carta.
13. Pulse ✓ para guardar la configuración.
14. En la pantalla ahora aparecerá MPF/Normal.
15. Pulse ✓ para guardar la configuración.
16. Ya tenemos todos los ajustes de hardware de la impresora multifunción correctos.

A continuación, todas las capturas de pantalla de ajustes de software son de WORD, ya que han sido realizadas en WORD 2003. No obstante, si en alguna aplicación va a Archivo → Imprimir y hace clic en el botón Propiedades , podrá ver la misma ventana de propiedades del controlador.

17. Abra Word y cree un documento nuevo.
18. Vaya a Archivo→Imprimir.
19. En la lista de impresoras seleccione la Dell MFP Laser 3115cn.
20. Haga clic en el botón Preferencias.
21. Aparecerá Imprimir Preferencias.
22. Haga clic en la ficha Papel / Salida.
23. Seleccione Letter en Tamaño del papel.
24. Seleccione MPF en Origen del Papel.
25. Seleccione Normal en MPF Tipo de Papel.
26. Haga clic en Aceptar.
27. El controlador de la impresora ya está configurado correctamente.

28. Haga clic en Imprimir.

Configuración de la impresión de carta normal desde la bandeja 1

1. En el menú del operador de la impresora, pulse ▼ hasta que aparezca >CONFIGURACIÓN y, a continuación, pulse ✓ .
2. Pulse ▼ hasta que aparezca >Config. Bandeja y, a continuación, pulse ✓ .
3. Pulse ▼ hasta que aparezca >Bandeja 1 y, a continuación, pulse ✓ .
4. Pulse ▼ hasta que aparezca >Tipo de Papel y, a continuación, pulse ✓ .
5. Pulse ◀ o ▶ hasta que aparezca Normal y, a continuación, pulse ✓ .
6. Ya tenemos ajustado el Tipo de Band1 en Normal.
7. Pulse Atrás para volver al menú anterior.
8. Pulse ▼ hasta que aparezca >Tamaño de Papel y, a continuación, pulse ✓ .
9. Pulse ◀ o ▶ hasta que aparezca Automático y, a continuación, pulse ✓ .
10. Ya tenemos ajustado el Tamaño de Bandeja1 a Carta.
11. A continuación inserte una pila de papel tamaño Carta en la Bandeja 1.
12. En la pantalla aparecerá Bandeja 1/Carta.
13. Pulse ✓ para guardar la configuración.
14. En la pantalla aparecerá Bandeja 1/Normal.
15. Pulse ✓ para guardar la configuración.
16. Ya tenemos todos los ajustes de hardware de la impresora multifunción correctos.

A continuación, todas las capturas de pantalla de ajustes de software son de WORD, ya que han sido realizadas en WORD 2003. No obstante, si en alguna aplicación va a Archivo →Imprimir y hace clic en el botón Propiedades , podrá ver la misma ventana de propiedades del controlador.

17. Abra Word y cree un documento nuevo.
18. Vaya a Archivo→Imprimir.
19. En la lista de impresoras seleccione la Dell MFP Laser 3115cn.
20. Haga clic en el botón Preferencias.
21. Aparecerá Imprimir Preferencias.

22. Haga clic en la ficha Papel / Salida.
23. Seleccione Letter en Tamaño del papel.
24. Seleccione Bandeja 1 en Origen del Papel.
25. Haga clic en Aceptar.
26. El controlador de la impresora ya está configurado correctamente.
27. Haga clic en Imprimir.

Configuración de la impresión de carta normal desde la bandeja 2

1. En el menú del operador de la impresora, pulse ▼ hasta que aparezca >CONFIGURACIÓN y, a continuación, pulse ✓ .
2. Pulse ▼ hasta que aparezca >Config. Bandeja y, a continuación, pulse ✓ .
3. Pulse ▼ hasta que aparezca >Bandeja 2 y, a continuación, pulse ✓ .
4. Pulse ▼ hasta que aparezca >Tipo de Papel y, a continuación, pulse ✓ .
5. Pulse ◀ o ▶ hasta que aparezca Normal y, a continuación, pulse ✓ .
6. Ya tenemos ajustado el Tipo de Band2 en Normal.
7. Pulse Atrás para volver al menú anterior.
8. Pulse ▼ hasta que aparezca >Tamaño de Papel y, a continuación, pulse ✓ .
9. Pulse ◀ o ▶ hasta que aparezca Automático y, a continuación, pulse ✓ .
10. Ya tenemos ajustado el Tamaño de Bandeja2 a Carta.
11. A continuación inserte una pila de papel tamaño Carta en la Bandeja 2.
12. En la pantalla aparecerá Bandeja 2/Carta.
13. Pulse ✓ para guardar la configuración.
14. En la pantalla aparecerá Bandeja 2/Normal.
15. Pulse ✓ para guardar la configuración.
16. Ya tenemos todos los ajustes de hardware de la impresora multifunción correctos.

A continuación, todas las capturas de pantalla de ajustes de software son de WORD, ya que han sido realizadas en WORD 2003. No obstante, si en alguna aplicación va a Archivo → Imprimir y hace clic en el botón Propiedades , podrá ver la misma ventana de propiedades del controlador.

17. Abra Word y cree un documento nuevo.
18. Vaya a Archivo→Imprimir.
19. En la lista de impresoras seleccione la Dell MFP Laser 3115cn.
20. Haga clic en el botón Preferencias.
21. Aparecerá Imprimir Preferencias.
22. Haga clic en la ficha Papel / Salida.
23. Seleccione Letter en Tamaño del papel.
24. Seleccione Bandeja 2 en Origen del Papel.
25. Haga clic en Aceptar.
26. El controlador de la impresora ya está configurado correctamente.
27. Haga clic en Imprimir.

Configuración de la impresión de transparencias de carta desde el alimentador multiuso

1. En el menú del operador de la impresora, pulse ▼ hasta que aparezca >CONFIGURACIÓN y, a continuación, pulse ✓ .
2. Pulse ▼ hasta que aparezca >Config. Bandeja y, a continuación, pulse ✓ .
3. Pulse ▼ hasta que aparezca >MPF y, a continuación, pulse ✓ .
4. Pulse ▼ hasta que aparezca >Tipo de Papel y, a continuación, pulse ✓ .
5. Pulse ◀ o ▶ hasta que aparezca Transparencia y, a continuación, pulse ✓ .
6. Ya tenemos ajustado el Tipo de MPF en Transparencia.
7. Pulse Atrás para volver al menú anterior.
8. Pulse ▼ hasta que aparezca >Tamaño de Papel y, a continuación, pulse ✓ .
9. Pulse ◀ o ▶ hasta que aparezca Carta y, a continuación, pulse ✓ .
10. Ya tenemos ajustado el Tamaño de MPF a Carta.
11. A continuación inserte una pila de papel tamaño Carta en el MPF.
12. En la pantalla aparecerá MPF/Carta.
13. Pulse ✓ para guardar la configuración.
14. En la pantalla ahora aparecerá MPF/Transparencia.

15. Pulse ✓ para guardar la configuración.
16. Ya tenemos todos los ajustes de hardware de la impresora multifunción correctos.

A continuación, todas las capturas de pantalla de ajustes de software son de WORD, ya que han sido realizadas en WORD 2003. No obstante, si en alguna aplicación va a Archivo → Imprimir y hace clic en el botón Propiedades , podrá ver la misma ventana de propiedades del controlador.

17. Abra Word y cree un documento nuevo.
18. Vaya a Archivo→Imprimir.
19. En la lista de impresoras seleccione la Dell MFP Laser 3115cn.
20. Haga clic en el botón Preferencias.
21. Aparecerá Imprimir Preferencias.
22. Haga clic en la ficha Papel / Salida.
23. Seleccione Letter en Tamaño del papel.
24. Seleccione MPF en Origen del Papel.
25. Seleccione Transparencia en MPF Paper Type.
26. Haga clic en Aceptar.
27. El controlador de la impresora ya está configurado correctamente.
28. Haga clic en Imprimir.

Configuración de la impresión de sobres desde el alimentador multiuso

1. En el menú del operador de la impresora, pulse ▼ hasta que aparezca >CONFIGURACIÓN y, a continuación, pulse ✓ .
2. Pulse ▼ hasta que aparezca >Config. Bandeja y, a continuación, pulse ✓ .
3. Pulse ▼ hasta que aparezca >MPF y, a continuación, pulse ✓ .
4. Pulse ▼ hasta que aparezca >Tipo de Papel y, a continuación, pulse ✓ .
5. Pulse ◀ o ▶ hasta que aparezca Sobre y, a continuación, pulse ✓ .
6. Ya tenemos ajustado el Tipo de MPF en Sobre.
7. Pulse Atrás para volver al menú anterior.
8. Pulse ▼ hasta que aparezca >Tamaño de Papel y, a continuación, pulse ✓ .
9. Pulse ◀ o ▶ hasta que aparezca Sobre y, a continuación, pulse ✓ .

10. Ya tenemos ajustado el Tamaño de MPF a Sobre.
11. A continuación inserte una pila de papel tamaño Sobre en el MPF.
12. En la pantalla aparecerá MPF/Sobre.
13. Pulse ✓ para guardar la configuración.
14. En la pantalla ahora aparecerá MPF/Sobre.
15. Pulse ✓ para guardar la configuración.
16. Ya tenemos todos los ajustes de hardware de la impresora multifunción correctos.

A continuación, todas las capturas de pantalla de ajustes de software son de WORD, ya que han sido realizadas en WORD 2003. No obstante, si en alguna aplicación va a Archivo → Imprimir y hace clic en el botón Propiedades , podrá ver la misma ventana de propiedades del controlador.

17. Abra Word y cree un documento nuevo.
18. Vaya a Archivo→Imprimir.
19. En la lista de impresoras seleccione la Dell MFP Laser 3115cn.
20. Haga clic en el botón Preferencias.
21. Aparecerá Imprimir Preferencias.
22. Haga clic en la ficha Papel / Salida.
23. Seleccione Sobre en MPF Tipo de Papel.
24. Seleccione MPF en Origen del Papel.
25. Seleccione Sobre en Tamaño de Papel.
26. Haga clic en Aceptar.
27. El controlador de la impresora ya está configurado correctamente.
28. Haga clic en Imprimir.

Configuración del tamaño de papel

1. En el menú del operador de la impresora, pulse ▼ hasta que aparezca >CONFIGURACIÓN y, a continuación, pulse ✓ .
2. Pulse ▼ hasta que aparezca >Config. Bandeja y, a continuación, pulse ✓ .
3. Pulse ▼ hasta que aparezca la fuente de papel apropiado (MPF) y, a continuación, pulse ✓ .
4. Pulse ▼ hasta que aparezca >Tipo de Papel y, a continuación, pulse ✓ .

5. Pulse ◀ o ▶ hasta que aparezca el tipo de papel apropiado (Normal) y, a continuación, pulse ✓ .
6. Ya tenemos ajustado el Tipo de MPF en Normal.
7. Pulse Atrás para volver al menú anterior.
8. Pulse ▼ hasta que aparezca >Tamaño de Papel y, a continuación, pulse ✓ .
9. Pulse ◀ o ▶ hasta que aparezca el tamaño de papel apropiado (Carta) y, a continuación, pulse ✓ .
10. Ya tenemos ajustado el Tamaño de MPF a Carta.
11. A continuación inserte una pila de papel tamaño Carta en el MPF.
12. En la pantalla aparecerá MPF/Carta.
13. Pulse ✓ para guardar la configuración.
14. En la pantalla ahora aparecerá MPF/Normal.
15. Pulse ✓ para guardar la configuración.
16. Ya tenemos todos los ajustes de hardware de la impresora multifunción correctos.

A continuación, todas las capturas de pantalla de ajustes de software son de WORD, ya que han sido realizadas en WORD 2003. No obstante, si en alguna aplicación va a Archivo → Imprimir y hace clic en el botón Propiedades , podrá ver la misma ventana de propiedades del controlador.

17. Abra Word y cree un documento nuevo.
18. Vaya a Archivo→Imprimir.
19. En la lista de impresoras seleccione la Dell MFP Laser 3115cn.
20. Haga clic en el botón Preferencias.
21. Aparecerá Imprimir Preferencias.
22. Haga clic en la ficha Papel / Salida.
23. Seleccione Letter en Tamaño del papel.
24. Seleccione MPF en Origen del Papel.
25. Seleccione Normal en Tamaño de Papel.
26. Haga clic en Aceptar.

Ajuste del tipo de papel

Tipo de papel	Peso (gsm)	Observaciones
Normal	60-80	-
Normal Grueso	81-105	-
Portadas	106-163	-
Portadas gruesas	164-216	-
Encapado	106-163	No se puede utilizar papel para impresora de inyección de tinta.
Encapado Grueso	164-216	No se puede utilizar papel para impresora de inyección de tinta.
Transparencia	-	No se puede utilizar papel para impresora de inyección de tinta.
Etiqueta	-	No se puede utilizar papel para impresora de inyección de tinta.
Sobres	-	-

Configuración

Impresión en paralelo

Una impresora local es una impresora conectada al ordenador o a un servidor de impresión mediante un cable USB o un cable paralelo. Si la impresora multifunción está conectada a una red y no al ordenador, consulte "[Configuración de una red](#)".

Instalación de los controladores de impresora

Cuando instale el controlador de la impresora, instale también el controlador del fax.

Una vez instalado el controlador de impresora, debe configurar los valores de Opciones instalables en Propiedades de la impresora según las opciones que haya instalado.

Microsoft® Windows Vista®

1. Introduzca el CD *Controladores y utilidades* en el equipo.



NOTA: Haga clic en Continuar cuando aparezca el cuadro de diálogo Control de cuentas de usuario.

2. Haga clic en Instalación Personal.
3. Conecte la impresora al equipo.

Ahora, Plug and Play se activará automáticamente e instalará la impresora. Si Plug and Play no se

activa, haga clic en Instalar.

Una vez finalizada la operación de Plug and Play, el proceso de instalación pasa automáticamente al siguiente paso.

4. Seleccione el botón de opción Instalación Típica o Instalación Personalizada y, a continuación, haga clic en Siguiente. Si seleccionó Instalación Personalizada, podrá seleccionar el software que desee instalar.
5. Cuando aparezca la pantalla ¡Felicitaciones!, haga clic en Imprimir página de prueba si fuese necesario. Haga clic en Finalizar.

Windows® XP, Windows XP 64-bit Edition, Windows Server® 2003, Windows Server 2003 64-bit Edition, Windows Server® 2008, Windows Server 2008 Enterprise x64 Edition Windows 2000

1. Conecte la impresora multifunción al equipo con un cable USB o un cable paralelo. Encienda la impresora multifunción.
2. Cuando aparezca la pantalla Asistente para hardware nuevo encontrado, haga clic en Cancelar.
3. Introduzca el CD *Controladores y utilidades* en el ordenador para iniciar el software de instalación.

 **NOTA:** Si el CD no se inicia automáticamente, haga clic en Inicio→Ejecutar, escriba D:\setup.exe (dónde D es la letra de la unidad del CD) y, a continuación, haga clic en Aceptar .

4. Haga clic en Instalación Personal y, a continuación, haga clic en Siguiente.
5. Haga clic en Instalar.
6. Cuando aparezca el cuadro de diálogo Asistente para hardware nuevo encontrado, siga las instrucciones en pantalla para instalar el controlador de impresora en su PC.
7. Cuando aparezca la pantalla Finalización del Asistente para hardware nuevo encontrado, haga clic en Finalizar.
8. Seleccione Instalación típica o Instalación personalizada y, a continuación, haga clic en Instalar. Si seleccionó Instalación personalizada, puede seleccionar el software que desea instalar.
9. Haga clic en Finalizar para salir del asistente cuando aparezca la pantalla ¡Felicitaciones!. Si es necesario, haga clic en Imprimir página de prueba para imprimir una página de prueba.

Windows NT® 4.0



1. Conecte la impresora multifunción al equipo con un cable paralelo. Encienda la impresora multifunción.
2. Introduzca el CD *Controladores y utilidades* en el PC.
3. Haga clic en Instalación Personal y, a continuación, haga clic en Siguiente.

4. En la pantalla Agregar impresora, seleccione el nombre del puerto en el cuadro combinado Nombre del Puerto y, a continuación, configure las opciones de la impresora en Configuración de la Impresora. Haga clic en Siguiente.
5. Seleccione Instalación típica o Instalación personalizada y, a continuación, haga clic en Instalar. Si seleccionó Instalación personalizada, puede seleccionar el software que desea instalar.
6. Aparece el contrato de licencia de Adobe; haga clic para aceptarlo y luego haga clic en Instalar.
7. Haga clic en Finalizar para salir del asistente cuando aparezca la pantalla ¡Felicitaciones!.

Impresión en USB

Una impresora local es una impresora conectada al ordenador o a un servidor de impresión mediante un cable USB o un cable paralelo. Si la impresora multifunción está conectada a una red y no al ordenador, consulte "[Configuración de una red](#)".

Configuración de una red

-  **NOTA:** Para utilizar la impresora multifunción en un entorno UNIX o Linux, deberá instalar un filtro UX o un controlador para Linux. Para obtener más información sobre cómo instalar y utilizar estos componentes, consulte la Guía del usuario.
-  **NOTA:** Cuando utilice una unidad de CD en un entorno Linux, deberá montar el CD según el entorno del sistema. Las cadenas de comandos son mount/media/cdrom.

Desactive el servidor de seguridad de Microsoft® Windows® XP, Windows Vista®, Windows Server® 2003 (posterior a SP1) o Windows Server® 2008 antes de instalar el software de la impresora

-  **NOTA:** Si tiene Windows XP Service Pack 2 instalado, este paso puede que no sea necesario.

Si la impresora multifunción está conectada directamente a una red y el firewall que incorpora el sistema operativo está habilitado, no podrá ver las impresoras conectadas a la red cuando ejecute el software de instalación de la impresora Dell™. Para evitar esto, deshabilite el firewall que incorpora el sistema operativo antes de instalar el software de la impresora Dell. Para deshabilitar o habilitar el firewall que incorpora el sistema operativo, siga estos pasos:

-  **AVISO:** Dell recomienda habilitar el firewall que incorpora el sistema operativo después de instalar el software de la impresora. La habilitación del firewall que incorpora el sistema operativo una vez instalado el software de la impresora no limita el uso de la impresora de red.
1. Haga clic en el botón Inicio y luego en Ayuda y soporte técnico.
 2. En el cuadro Buscar, escriba *servidor de seguridad* y, a continuación, haga clic en la flecha verde.
 3. En la lista Elegir una tarea, haga clic en Habilitar o deshabilitar el servidor de seguridad de

conexión a Internet y siga las instrucciones en pantalla.

Impresión y comprobación de la página de configuración del sistema

1. Imprima la página de configuración del sistema.
 - a. Pulse ▼ hasta que aparezca >CONFIGURACIÓN y, a continuación, pulse ✓ .
 - b. Pulse ▼ hasta que aparezca >Informes y, a continuación, pulse ✓ .
 - c. Aparece Configuración del sistema. Pulse ✓ .

Se imprime la página de configuración del sistema.

2. En el encabezado TCP/IP, compruebe la dirección IP.

Si la dirección IP es 0.0.0.0, espere unos minutos para resolver la dirección IP automáticamente y luego vuelva a imprimir la página de configuración del sistema.

Configuración de la impresora

 **NOTA:** Cuando utilice Modo IPv6 para imprimir en red, no podrá instalar el controlador de impresora desde el CD *Controladores y utilidades*. Utilice el Asistente para agregar impresoras de Windows Vista. Para obtener más información, consulte "[Impresión con Web Services for Devices \(WSD\)](#)" en la *Guía del usuario*.

1. Inserte el CD de *controladores y utilidades* en el equipo para iniciar el software de instalación.



 **NOTA:** Si el CD no se inicia automáticamente, haga clic en Inicio→Ejecutar, escriba D:\setup.exe (dónde D es la letra de la unidad del CD) y, a continuación, haga clic en Aceptar .

 **NOTA:** En Windows Vista, haga clic en Continuar cuando aparezca el cuadro de diálogo Control de cuentas de usuario.

2. Haga clic en Instalación en red y, a continuación, haga clic en Siguiente.
3. Seleccione Configure una impresora cableada nueva o Instale el controlador y el software de una impresora de red existente y haga clic en Siguiente.
4. En caso de una instalación local, seleccione Instalación Local y, a continuación, haga clic en Siguiente.

En caso de una instalación remota:

- a. Haga clic en Instalación Remota y, a continuación, haga clic en Siguiente.

-  **NOTA:** No se admite la instalación remota entre Windows NT y los siguientes sistemas operativos.
- Windows XP Professional x64 Edition
 - Windows Server 2003 x64 Edition
 - Windows Server 2008 x64 Edition
 - Windows Vista
 - Windows Vista x64
-  **NOTA:** No se admite la instalación en Windows XP Home Edition, Windows Vista Home Basic, Windows Vista Home Premium, Windows Vista x64 Home Basic y Windows Vista x64 Home Premium.
- b. Escriba su nombre del ordenador, imprime el ID y contraseña. Haga clic en Agregar.
 - c. Haga clic en Siguiente.
 5. Seleccione la impresora multifunción que desea instalar de la lista de impresoras y, a continuación, haga clic en Siguiente. Si la impresora no aparecerá en la lista, haga clic en Actualizar para actualizar la lista o haga clic en Agregar Impresora para agregar una impresora multifunción a la lista manualmente. Puede especificar la dirección de IP y el nombre de puerto. .
Si desea instalar la impresora multifunción seleccionada en un equipo servidor, active la casilla de verificación Estoy instalando esta impresora en un servidor.
 -  **NOTA:** si utiliza AutoIP, aparecerá 0.0.0.0 en el instalador. Antes de poder continuar, debe especificar una dirección IP válida.
 6. Especifique la configuración de la impresora y, a continuación, haga clic en Siguiente.
 - a. Introduzca el nombre de la impresora.
 - b. Si desea que otros usuarios de la red tengan acceso a esta impresora multifunción, haga clic en la casilla de verificación Compartir esta impresora con otros ordenadores en la red, y especifique un nombre compartido que los usuarios puedan identificar fácilmente.
 - c. Si desea definir una impresora multifunción como predeterminada, active la casilla de verificación Configurar esta impresora como predeterminada.
 - d. Si desea restringir la impresión en color, seleccione la opción Dell ColorTrack correspondiente. Introduzca la contraseña cuando esté seleccionado Color - Contraseña Habilitada para Dell ColorTrack.
 - e. Si el controlador PostScript está disponible y desea instalarlo, active la casilla de verificación Controlador PostScript.
 7. Seleccione el software y la documentación que desea instalar y, a continuación, haga clic en Siguiente. Puede especificar las carpetas para instalar el software y la documentación de Dell. Para cambiar las carpetas, haga clic en Examinar.
 8. Aparece el contrato de licencia de Adobe; haga clic para aceptarlo y luego haga clic en Instalar.
 9. Haga clic en Finalizar para salir del asistente cuando aparezca la pantalla ¡Felicitaciones!. Si es necesario, haga clic en Imprimir página de prueba para imprimir una página de prueba.

Utilice la Dell Printer Configuration Web Tool para supervisar el estado de la impresora de red sin

abandonar su mesa. Puede ver y/o modificar los valores de configuración de la impresora, comprobar el nivel de tóner y, cuando llegue el momento de solicitar consumibles de repuesto, basta con hacer clic en el enlace de suministros de Dell directamente en el navegador Web.

 **NOTA:** La Dell Printer Configuration Web Tool no está disponible cuando la impresora multifunción está conectada localmente a un servidor de impresión.

Para iniciar la Dell Printer Configuration Web Tool, escriba la dirección IP de la impresora de red en el navegador Web y aparecerá la configuración de la impresora en pantalla. Para obtener más información, consulte la *Guía del usuario*.

Puede definir la Dell Printer Configuration Web Tool para que le envíe un e-mail cuando la impresora multifunción necesite suministros o intervención del usuario.

Para configurar alertas de e-mail:

1. Ejecute la Dell Printer Configuration Web Tool.
2. Haga clic en el enlace Alerta de E-mail.
3. En Configurar Listas y Alertas de E-Mail, especifique la Pasarela SMTP Primaria, la Dirección de Respuesta y escriba su dirección de e-mail o la dirección de e-mail del operador principal en el cuadro de lista de e-mail.
4. Haga clic en Aplicar Nuevas Configuraciones.

 **NOTA:** el servidor SMTP mostrará Conexión en curso hasta que se produzca algún error.

Determinación de la configuración de la red inalámbrica

Para configurar la impresora inalámbrica, debe conocer los valores de la red inalámbrica. Para obtener información detallada sobre dichos valores, póngase en contacto con el administrador de la red.

Configuraciones Inalámbricas	SSID	Especifica el nombre que identifica la red inalámbrica. Hasta 32 caracteres alfanuméricos.
	Tipo de Red	Especifica el tipo de red: Ad hoc o Infraestructura.
Configuraciones de Seguridad	Seguridad	Permite seleccionar el método de seguridad, que puede ser Sin seguridad, WEP, WPA-PSK TKIP y WPA-PSK AES.
	Clave de Transmisión	Especifica la clave de transmisión de la lista.
	Clave WEP	Especifica la clave WEP utilizada en la red inalámbrica sólo cuando la opción WEP está seleccionada en Seguridad.
	Frase de Paso	Especifica la frase de paso de caracteres alfanuméricos entre 8 y 63 bytes de largo sólo cuando la opción WPA-PSK está seleccionada en Cifrado.

 **NOTA:** Para definir WPA2-PSK como seguridad, seleccione WPA-PSK AES.

Instalación inalámbrica utilizando una conexión USB

 **NOTA:** En la impresora multifunción debe instalarse la tarjeta multiprotocolo opcional con el adaptador de LAN inalámbrica acoplado.

Paso 1. Instalación de una impresora multifunción en la red inalámbrica ya operativa (Si ya se ha definido una configuración inalámbrica en el ordenador)

1. Introduzca el CD *Controladores y utilidades* en el ordenador.
2. El CD *Controladores y utilidades* iniciará el software de instalación automáticamente. Si no es así, haga clic en Inicio → Ejecutar, escriba D:\Setup.exe (donde D es la letra de la unidad del CD) y, a continuación, haga clic en Aceptar.

 **NOTA:** En Windows Vista, haga clic en Continuar cuando aparezca el cuadro de diálogo Control de cuentas de usuario.

3. Seleccione el botón de opción Instalación en red y, a continuación, haga clic en Siguiente.
4. Seleccione el botón de opción Configurar una impresora inalámbrica utilizando una conexión USB (Recomendado) y, a continuación, haga clic en Siguiente.
5. Restablezca la configuración inalámbrica de la impresora multifunción siguiendo los pasos que se indican en la pantalla Restablecer configuración inalámbrica.
6. En la lista que aparece en la pantalla Seleccionar impresora, active la casilla de verificación correspondiente a la impresora de destino para la que está realizando la configuración inalámbrica y, a continuación, haga clic en Siguiente. En la pantalla Defina la configuración de la red inalámbrica, ajuste cada opción de configuración inalámbrica y, a continuación, haga clic en Siguiente. Si selecciona el botón de opción IP fija en Asignación de dirección IP, haga clic en Cambiar... y especifique la dirección IP y la máscara de subred en la pantalla.

 **NOTA:** cuando introduzca una dirección IP fija, no use la dirección "169.254.xxx.xxx", que es utilizada por AutoIP.

7. Ajuste los valores de la pantalla Especifique la configuración de la impresora, y luego haga clic en Siguiente.
8. En la pantalla Programas de la impresora, especifique el programa que desea que se instale y la ruta de instalación y luego haga clic en Siguiente. En este momento la configuración inalámbrica que se ha especificado en la pantalla Defina la configuración de la red inalámbrica se envía a la impresora multifunción.
9. En la pantalla Ha finalizado la configuración inalámbrica, haga clic en Siguiente. Como la configuración inalámbrica ya está definida en el ordenador, no es necesario realizar ninguna operación en esta pantalla.

10. En la pantalla Impresora configurada, compruebe que la impresora multifunción de la configuración inalámbrica tiene asignada la dirección IP correcta y luego haga clic en Instalar.



NOTA: Si su sistema posee uno de los sistemas operativos siguientes:

- Windows XP x64
- Windows Server® 2003 x64
- Windows Server® 2008 x64
- Windows Vista x64
- Windows Vista x86

, omita el paso 11 y vaya al paso 12.

11. Si selecciona la casilla de verificación Estoy instalando esta impresora en el servidor en la pantalla Seleccionar impresora y selecciona además la casilla de verificación Controlador PostScript en la pantalla Especifique la configuración de la impresora, aparecerá la pantalla Acuerdo de Licencia de Adobe Systems Inc. Seleccione el botón de opción I accept the terms of the license agreement y, a continuación, haga clic en Instalar.
12. En la pantalla ¡Felicitaciones!, haga clic en Finalizar para terminar la instalación. Para imprimir una página de prueba en la impresora recién instalada, haga clic en el botón Imprimir página de prueba.

Paso 2. Creación de un entorno de red inalámbrica nuevo para el ordenador y la impresora multifunción (Si se debe definir una configuración inalámbrica para el ordenador)

1. Introduzca el CD *Controladores y utilidades* en el ordenador.
2. El CD *Controladores y utilidades* iniciará el software de instalación automáticamente. Si no es así, haga clic en Inicio → Ejecutar, escriba D:\Setup.exe (donde D es la letra de la unidad del CD) y, a continuación, haga clic en Aceptar.



NOTA: En Windows Vista, haga clic en Continuar cuando aparezca el cuadro de diálogo Control de cuentas de usuario.

3. Seleccione el botón de opción Instalación en red y, a continuación, haga clic en Siguiente.
4. Seleccione el botón de opción Configurar una impresora inalámbrica utilizando una conexión USB (Recomendado) y, a continuación, haga clic en Siguiente.
5. Restablezca la configuración inalámbrica de la impresora multifunción siguiendo los pasos que se indican en la pantalla Restablecer configuración inalámbrica.
6. In la lista que aparece en la pantalla Seleccionar impresora, active la casilla de verificación correspondiente a la impresora de destino para la que está realizando la configuración inalámbrica y, a continuación, haga clic en Siguiente.



NOTA: cuando introduzca una dirección IP fija, no use la dirección "169.254.xxx.xxx", que es utilizada por AutoIP.

7. En la pantalla Defina la configuración de la red inalámbrica, ajuste cada opción de configuración

inalámbrica y, a continuación, haga clic en Siguiente. Si selecciona el botón de opción IP fija en Asignación de dirección IP, haga clic en Cambiar... y especifique la dirección IP y la máscara de subred en la pantalla.

8. Ajuste los valores de la pantalla Especifique la configuración de la impresora, y luego haga clic en Siguiente.
9. En la pantalla Programas de la impresora, especifique el programa que desea que se instale y la ruta de instalación y luego haga clic en Siguiente. En este momento la configuración inalámbrica que se ha especificado en la pantalla Defina la configuración de la red inalámbrica se envía a la impresora multifunción.
10. En la pantalla Ha finalizado la configuración inalámbrica, cree en el ordenador la configuración inalámbrica que se envía a la impresora multifunción siguiendo los pasos a continuación, y luego haga clic en Siguiente.

En Windows XP y Windows Server 2003:

- a. Seleccione Conexiones de red en el Panel de control.
- b. Haga clic con el botón derecho del ratón en Conexiones de red inalámbricas y seleccione Propiedades.
- c. Seleccione la ficha Redes inalámbricas.
- d. Asegúrese de que la casilla de verificación Usar Windows para establecer mi configuración de red inalámbrica está activada.
- e. Haga clic en Opciones avanzadas.
- f. Realice una de las instrucciones siguientes:

Si el modo inalámbrico ad hoc está configurado para la impresora multifunción:

- o Seleccione Sólo redes de equipo a equipo (ad hoc) y cierre el cuadro de diálogo Opciones avanzadas.

Si el modo inalámbrico de infraestructura está configurado para la impresora multifunción:

- o Seleccione Sólo redes de punto de acceso (infraestructura) y cierre el cuadro de diálogo Opciones avanzadas.
- g. Haga clic en Agregar para abrir el cuadro de diálogo Propiedades de red inalámbrica.
- h. Defina la configuración que enviará a la impresora multifunción y haga clic en Aceptar.
- i. Haga clic en Subir para mover el ajuste al principio de la lista.
- j. Haga clic en Aceptar para cerrar el cuadro de diálogo Propiedades.

En Windows Vista:

- a. Abra Panel de control.
- b. Seleccione Redes e Internet.
- c. Seleccione Centro de redes y recursos compartidos.
- d. Seleccione Conectarse a una red.
- e. Seleccione la configuración que envía a la impresora multifunción entre las opciones de red que aparecen en Conectarse a una red.
- f. Seleccione Conectarse de todas formas en el cuadro de diálogo de advertencia que le indica que está entrando en una zona no segura.
- g. Haga clic en Cerrar en el cuadro de diálogo cuando confirme que la conexión se ha realizado correctamente.

Para Windows Server 2008:

- a. Abra el Panel de control.
- b. Seleccione Centro de red y recursos compartidos.
- c. Seleccione Conectarse a una red.
- d. Seleccione el ajuste que va a enviar a la impresora en los elementos de red que aparecen en Conectarse a una red.
- e. Seleccione Conectar en el cuadro de diálogo de advertencia que indica que está entrando en una zona poco segura.
- f. Haga clic en Cerrar en el cuadro de diálogo tras confirmar que se ha realizado la conexión correctamente.

11. En la pantalla Impresora configurada, compruebe que la impresora multifunción de la configuración inalámbrica tiene asignada la dirección IP correcta y luego haga clic en Instalar.



NOTA: Si su sistema posee uno de los sistemas operativos siguientes:

- Windows XP x64
 - Windows Server® 2003 x64
 - Windows Server® 2008 x64
 - Windows Vista x64
 - Windows Vista x86
- , omita el paso 12 y vaya al paso 13.

12. Si selecciona la casilla de verificación Estoy instalando esta impresora en el servidor en la pantalla Seleccionar impresora y selecciona además la casilla de verificación Controlador PostScript en la pantalla Especifique la configuración de la impresora, aparecerá la pantalla Acuerdo de Licencia de Adobe Systems Inc. Seleccione el botón de opción I accept the terms of the license agreement y, a continuación, haga clic en Instalar.

13. En la pantalla ¡Felicitaciones!, haga clic en Finalizar para terminar la instalación. Para imprimir una página de prueba en la impresora recién instalada, haga clic en el botón Imprimir página de prueba.

Utilice la Dell Printer Configuration Web Tool para supervisar el estado de la impresora de red sin abandonar su mesa. Puede ver y/o modificar los valores de configuración de la impresora, comprobar el nivel de tóner y, cuando llegue el momento de solicitar consumibles de repuesto, basta con hacer clic en el enlace de suministros de Dell directamente en el navegador Web.

 **NOTA:** La Dell Printer Configuration Web Tool no está disponible cuando la impresora multifunción está conectada localmente a un servidor de impresión.

Instalación inalámbrica utilizando una conexión inalámbrica

Paso 1. Instalación de una impresora multifunción en la red inalámbrica ya operativa (Si ya se ha definido una configuración inalámbrica en el ordenador)

1. Inserte el CD de *controladores y utilidades* en el equipo para iniciar el software de instalación.

 **NOTA:** Si el CD no se inicia automáticamente, haga clic en Inicio →Ejecutar y, a continuación, escriba D:\setup.exe (donde D es la letra de la unidad del CD) y, a continuación, haga clic en Aceptar.

 **NOTA:** En Windows Vista, haga clic en Continuar cuando aparezca el cuadro de diálogo Control de cuentas de usuario.

2. Seleccione el botón de opción Instalación en red y, a continuación, haga clic en Siguiente.
3. Seleccione el botón de opción Configurar una impresora inalámbrica utilizando una conexión inalámbrica (Avanzado) y, a continuación, haga clic en Siguiente.
4. Restablezca la configuración inalámbrica de la impresora multifunción siguiendo los pasos que se indican en la pantalla Restablecer configuración inalámbrica.
5. Cree la configuración inalámbrica del ordenador siguiendo los pasos que se indican en la pantalla Habilitar la comunicación con la impresora y luego haga clic en Siguiente.

Los pasos son los siguientes:

En Windows XP y Windows Server 2003:

- a. Seleccione Conexiones de red en el Panel de control.
- b. Haga clic con el botón derecho del ratón en Conexiones de red inalámbricas y seleccione Propiedades.
- c. Seleccione la ficha Redes inalámbricas.
- d. Asegúrese de que la casilla de verificación Usar Windows para establecer mi configuración de red inalámbrica está activada.



NOTA: Anote la configuración inalámbrica actual del ordenador en los pasos d y f para poder restaurarla más adelante.

- e. Haga clic en el botón Opciones avanzadas.
- f. Seleccione Sólo redes de equipo a equipo (ad hoc) y cierre el cuadro de diálogo Opciones avanzadas.
- g. Haga clic en el botón Agregar para abrir el cuadro de diálogo Propiedades de red inalámbrica.
- h. En la ficha Asociación, especifique los datos siguientes y haga clic en Aceptar.

Nombre de red (SSID): dell_device

Autenticación de red: Abierta

Cifrado de datos: Deshabilitado

Red ad hoc: marcada

- i. Haga clic en el botón Subir para mover el SSID que acaba de agregar al principio de la lista.
- j. Haga clic en Aceptar para cerrar el cuadro de diálogo Propiedades.

En Windows Vista:

- a. Abra Panel de control.
- b. Seleccione Redes e Internet.
- c. Seleccione Centro de redes y recursos compartidos.
- d. Seleccione Conectarse a una red.
- e. Seleccione dell_device entre los elementos de red que aparecen en Conectarse a una red.
- f. Seleccione Conectarse de todas formas en el cuadro de diálogo de advertencia que le indica que está entrando en una zona no segura.
- g. Haga clic en Cerrar en el cuadro de diálogo cuando confirme que la conexión se ha realizado correctamente.

Para Windows Server 2008:

- a. Abra el Panel de control.
- b. Seleccione Centro de red y recursos compartidos.
- c. Seleccione Conectarse a una red.
- d. Seleccione dell_device en los elementos de red que aparecen en Conectarse a una red.
- e. Seleccione Conectar en el cuadro de diálogo de advertencia que indica que está entrando en una

zona poco segura.

- f. Haga clic en Cerrar en el cuadro de diálogo tras confirmar que se ha realizado la conexión correctamente.

6. En la pantalla Defina la configuración de la red inalámbrica, ajuste cada opción de configuración inalámbrica y, a continuación, haga clic en Siguiente.

7. Si selecciona el botón de opción IP fija en Asignación de dirección IP, haga clic en Cambiar... y especifique la dirección IP y la máscara de subred en la pantalla.

 **NOTA:** cuando introduzca una dirección IP fija, no use la dirección "169.254.xxx.xxx", que es utilizada por AutoIP.

8. Ajuste los valores de la pantalla Especifique la configuración de la impresora, y luego haga clic en Siguiente.

9. En la pantalla Programas de la impresora, especifique el programa que desea que se instale y la ruta de instalación y luego haga clic en Siguiente. En este momento la configuración inalámbrica que se ha especificado en la pantalla Defina la configuración de la red inalámbrica se envía a la impresora multifunción.

10. En la pantalla Ha finalizado la configuración inalámbrica, modifique la configuración inalámbrica del ordenador para que coincida con la que se envía a la impresora multifunción, y luego haga clic en Siguiente.

En Windows XP y Windows Server 2003:

- a. Seleccione Conexiones de red en el Panel de control.
- b. Haga clic con el botón derecho del ratón en Conexiones de red inalámbricas y seleccione Propiedades.
- c. Seleccione la ficha Redes inalámbricas.
- d. Haga clic en Opciones avanzadas.
- e. Realice una de las instrucciones siguientes:

Si el modo inalámbrico ad hoc está configurado para la impresora multifunción:

- o Seleccione Sólo redes de equipo a equipo (ad hoc) y cierre el cuadro de diálogo Opciones avanzadas.

Si el modo inalámbrico de infraestructura está configurado para la impresora multifunción:

- o Seleccione Sólo redes de punto de acceso (infraestructura) y cierre el cuadro de diálogo Opciones avanzadas.
- f. Seleccione la configuración que se va a enviar a la impresora multifunción en la lista del grupo Redes preferidas.
- g. Haga clic en Subir para mover el ajuste al principio de la lista.
- h. Haga clic en Aceptar para cerrar el cuadro de diálogo Propiedades.

En Windows Vista:

- a. Abra Panel de control.
- b. Seleccione Redes e Internet.
- c. Seleccione Centro de redes y recursos compartidos.
- d. Seleccione Conectarse a una red.
- e. Seleccione el ajuste original entre los elementos de red que aparecen en Conectarse a una red y luego haga clic en Conectar.

Para Windows Server 2008:

- a. Abra el Panel de control.
- b. Seleccione Centro de red y recursos compartidos.
- c. Seleccione Conectarse a una red.
- d. Seleccione el ajuste original en los elementos de red que aparecen en Conectarse a una red y, a continuación, haga clic en Conectar.

11. En la pantalla Impresora configurada, compruebe que la impresora multifunción de la configuración inalámbrica tiene asignada la dirección IP correcta y luego haga clic en Instalar.



NOTA: Si su sistema posee uno de los sistemas operativos siguientes:

- Windows XP x64
 - Windows Server® 2003 x64
 - Windows Server® 2008 x64
 - Windows Vista x64
 - Windows Vista x86
- , omita el paso 12 y vaya al paso 13.

12. Si selecciona la casilla de verificación Estoy instalando esta impresora en el servidor en la pantalla Seleccionar impresora y selecciona además la casilla de verificación Controlador PostScript en la pantalla Especifique la configuración de la impresora, aparecerá la pantalla Acuerdo de Licencia de Adobe Systems Inc. Seleccione el botón de opción I accept the terms of the license

agreement y, a continuación, haga clic en Instalar.

13. En la pantalla ¡Felicitaciones!, haga clic en Finalizar para terminar la instalación. Para imprimir una página de prueba en la impresora recién instalada, haga clic en el botón Imprimir página de prueba.

Paso 2. Creación de un entorno de red inalámbrica nuevo para el ordenador y la impresora multifunción (Si se debe definir una configuración inalámbrica para el ordenador)

1. Inserte el CD de *controladores y utilidades* en el equipo para iniciar el software de instalación.

 **NOTA:** Si el CD no se inicia automáticamente, haga clic en Inicio → Ejecutar y, a continuación, escriba D:\setup.exe (donde D es la letra de la unidad del CD) y, a continuación, haga clic en Aceptar.

 **NOTA:** En Windows Vista, haga clic en Continuar cuando aparezca el cuadro de diálogo Control de cuentas de usuario.

2. Seleccione el botón de opción Instalación en red y, a continuación, haga clic en Siguiente.
3. Seleccione el botón de opción Configurar una impresora inalámbrica utilizando una conexión inalámbrica (Avanzado) y, a continuación, haga clic en Siguiente.
4. Restablezca la configuración inalámbrica de la impresora multifunción siguiendo los pasos que se indican en la pantalla Restablecer configuración inalámbrica.
5. Cree la configuración inalámbrica del ordenador siguiendo los pasos que se indican en la pantalla Habilitar la comunicación con la impresora y luego haga clic en Siguiente. Los pasos son los siguientes:

En Windows XP y Windows Server 2003:

- a. Seleccione Conexiones de red en el Panel de control.
- b. Haga clic con el botón derecho del ratón en Conexiones de red inalámbricas y seleccione Propiedades.
- c. Seleccione la ficha Redes inalámbricas.
- d. Asegúrese de que la casilla de verificación Usar Windows para establecer mi configuración de red inalámbrica está activada.

 **NOTA:** Anote la configuración inalámbrica actual del ordenador en los pasos [d](#) y [f](#) para poder restaurarla más adelante.

- e. Haga clic en el botón Opciones avanzadas.
- f. Seleccione Sólo redes de equipo a equipo (ad hoc) y cierre el cuadro de diálogo Opciones avanzadas.

- g. Haga clic en el botón Agregar para abrir el cuadro de diálogo Propiedades de red inalámbrica.
- h. En la ficha Asociación, especifique los datos siguientes y haga clic en Aceptar.

Nombre de red (SSID): dell_device

Autenticación de red: Abierta

Cifrado de datos: Deshabilitado

Red ad hoc: marcada

- i. Haga clic en el botón Subir para mover el SSID que acaba de agregar al principio de la lista.
- j. Haga clic en Aceptar para cerrar el cuadro de diálogo Propiedades.

En Windows Vista:

- a. Abra Panel de control.
- b. Seleccione Redes e Internet.
- c. Seleccione Centro de redes y recursos compartidos.
- d. Seleccione Conectarse a una red.
- e. Seleccione dell_device entre los elementos de red que aparecen en Conectarse a una red.
- f. Seleccione Conectarse de todas formas en el cuadro de diálogo de advertencia que le indica que está entrando en una zona no segura.
- g. Haga clic en Cerrar en el cuadro de diálogo cuando confirme que la conexión se ha realizado correctamente.

Para Windows Server 2008:

- a. Abra el Panel de control.
- b. Seleccione Centro de red y recursos compartidos.
- c. Seleccione Conectarse a una red.
- d. Seleccione dell_device en los elementos de red que aparecen en Conectarse a una red.
- e. Seleccione Conectar en el cuadro de diálogo de advertencia que indica que está entrando en una zona poco segura.
- f. Haga clic en Cerrar en el cuadro de diálogo tras confirmar que se ha realizado la conexión correctamente.

- 6. En la pantalla Defina la configuración de la red inalámbrica, ajuste cada opción de configuración

inalámbrica y, a continuación, haga clic en Siguiente.

7. Si selecciona el botón de opción IP fija en Asignación de dirección IP, haga clic en Cambiar... y especifique la dirección IP y la máscara de subred en la pantalla.

 **NOTA:** cuando introduzca una dirección IP fija, no use la dirección "169.254.xxx.xxx", que es utilizada por AutoIP.

8. Ajuste los valores de la pantalla Especifique la configuración de la impresora, y luego haga clic en Siguiente.
9. En la pantalla Programas de la impresora, especifique el programa que desea que se instale y la ruta de instalación y luego haga clic en Siguiente. En este momento la configuración inalámbrica que se ha especificado en la pantalla Defina la configuración de la red inalámbrica se envía a la impresora multifunción.
10. En la pantalla Ha finalizado la configuración inalámbrica, cree en el ordenador la configuración inalámbrica que se envía a la impresora multifunción siguiendo los pasos a continuación, y luego haga clic en Siguiente.

En Windows XP y Windows Server 2003:

- a. Seleccione Conexiones de red en el Panel de control.
- b. Haga clic con el botón derecho del ratón en Conexiones de red inalámbricas y seleccione Propiedades.
- c. Seleccione la ficha Redes inalámbricas.
- d. Asegúrese de que la casilla de verificación Usar Windows para establecer mi configuración de red inalámbrica está activada.
- e. Haga clic en Opciones avanzadas.
- f. Realice una de las instrucciones siguientes:

Si el modo inalámbrico ad hoc está configurado para la impresora multifunción:

- o Seleccione Sólo redes de equipo a equipo (ad hoc) y cierre el cuadro de diálogo Opciones avanzadas.

Si el modo inalámbrico de infraestructura está configurado para la impresora multifunción:

- o Seleccione Sólo redes de punto de acceso (infraestructura) y cierre el cuadro de diálogo Opciones avanzadas.

- g. Haga clic en Agregar para abrir el cuadro de diálogo Propiedades de red inalámbrica.

- h. Defina la configuración que enviará a la impresora multifunción y haga clic en Aceptar.
- i. Haga clic en Subir para mover el ajuste al principio de la lista.
- j. Haga clic en Aceptar para cerrar el cuadro de diálogo Propiedades.

En Windows Vista:

- a. Abra Panel de control.
- b. Seleccione Redes e Internet.
- c. Seleccione Centro de redes y recursos compartidos.
- d. Seleccione Conectarse a una red.
- e. Seleccione la configuración que envía a la impresora multifunción entre las opciones de red que aparecen en Conectarse a una red.
- f. Seleccione Conectarse de todas formas en el cuadro de diálogo de advertencia que le indica que está entrando en una zona no segura.
- g. Haga clic en Cerrar en el cuadro de diálogo cuando confirme que la conexión se ha realizado correctamente.

Para Windows Server 2008:

- a. Abra el Panel de control.
- b. Seleccione Centro de red y recursos compartidos.
- c. Seleccione Conectarse a una red.
- d. Seleccione el ajuste que va a enviar a la impresora en los elementos de red que aparecen en Conectarse a una red.
- e. Seleccione Conectar en el cuadro de diálogo de advertencia que indica que está entrando en una zona poco segura.
- f. Haga clic en Cerrar en el cuadro de diálogo tras confirmar que se ha realizado la conexión correctamente.

11. En la pantalla Impresora configurada, compruebe que la impresora multifunción de la configuración inalámbrica tiene asignada la dirección IP correcta y luego haga clic en Instalar.

 **NOTA:** Si su sistema posee uno de los sistemas operativos siguientes:

- Windows XP x64
- Windows Server® 2003 x64
- Windows Server® 2008 x64
- Windows Vista x64
- Windows Vista x86

, omita el paso 12 y vaya al paso 13.

12. Si selecciona la casilla de verificación Estoy instalando esta impresora en el servidor en la pantalla Seleccionar impresora y selecciona además la casilla de verificación Controlador PostScript en la pantalla Especifique la configuración de la impresora, aparecerá la pantalla Acuerdo de Licencia de Adobe Systems Inc. Seleccione el botón de opción I accept the terms of the license agreement y, a continuación, haga clic en Instalar.
13. En la pantalla ¡Felicitaciones!, haga clic en Finalizar para terminar la instalación. Para imprimir una página de prueba en la impresora recién instalada, haga clic en el botón Imprimir página de prueba.

Utilice la Dell Printer Configuration Web Tool para supervisar el estado de la impresora de red sin abandonar su mesa. Puede ver y/o modificar los valores de configuración de la impresora, comprobar el nivel de tóner y, cuando llegue el momento de solicitar consumibles de repuesto, basta con hacer clic en el enlace de suministros de Dell directamente en el navegador Web.

 **NOTA:** La Dell Printer Configuration Web Tool no está disponible cuando la impresora multifunción está conectada localmente a un servidor de impresión.

Instalación inalámbrica utilizando Dell Printer Configuration Web Tool

Paso 1. Instalación de una impresora multifunción en la red inalámbrica ya operativa (Si ya se ha definido una configuración inalámbrica en el ordenador)

Para redes Dynamic Host Configuration Protocol:

1. Cree la configuración inalámbrica del ordenador siguiendo los pasos a continuación:

En Windows XP y Windows Server 2003:

- a. Seleccione Conexiones de red en el Panel de control.
- b. Haga clic con el botón derecho del ratón en Conexiones de red inalámbricas y seleccione Propiedades.
- c. Seleccione la ficha Redes inalámbricas.
- d. Asegúrese de que la casilla de verificación Usar Windows para establecer mi configuración de red inalámbrica está activada.

 **NOTA:** Anote la configuración inalámbrica actual del ordenador en los pasos d y f para poder restaurarla más adelante.

- e. Haga clic en el botón Opciones avanzadas.
- f. Seleccione Sólo redes de equipo a equipo (ad hoc) y cierre el cuadro de diálogo Opciones avanzadas.
- g. Haga clic en el botón Agregar para abrir el cuadro de diálogo Propiedades de red inalámbrica.
- h. En la ficha Asociación, especifique los datos siguientes y haga clic en Aceptar.

Nombre de red (SSID): dell_device

Autenticación de red: Abierta

Cifrado de datos: Deshabilitado

Red ad hoc: marcada

- i. Haga clic en el botón Subir para mover el SSID que acaba de agregar al principio de la lista.
- j. Haga clic en Aceptar para cerrar el cuadro de diálogo Propiedades.

 **NOTA:** Si su sistema operativo es anterior a Windows 2000, cree la configuración según el manual de la herramienta de configuración inalámbrica suministrado por el fabricante del dispositivo inalámbrico.

En Windows Vista:

- a. Abra Panel de control.
- b. Seleccione Redes e Internet.
- c. Seleccione Centro de redes y recursos compartidos.
- d. Seleccione Conectarse a una red.
- e. Seleccione dell_device entre los elementos de red que aparecen en Conectarse a una red.
- f. Seleccione Conectarse de todas formas en el cuadro de diálogo de advertencia que le indica que está entrando en una zona no segura.
- g. Haga clic en Cerrar en el cuadro de diálogo cuando confirme que la conexión se ha realizado correctamente.

Para Windows Server 2008:

- a. Abra el Panel de control.
- b. Seleccione Centro de red y recursos compartidos.

- c. Seleccione Conectarse a una red.
- d. Seleccione dell_device en los elementos de red que aparecen en Conectarse a una red.
- e. Seleccione Conectar en el cuadro de diálogo de advertencia que indica que está entrando en una zona poco segura.
- f. Haga clic en Cerrar en el cuadro de diálogo tras confirmar que se ha realizado la conexión correctamente.

2. Compruebe la dirección IP asignada por AutoIP en la impresora multifunción.

Por ejemplo: 168.254.1.1

3. Compruebe que la dirección IP del ordenador está asignada por DHCP.
4. Abra Dell Printer Configuration Web Tool utilizando el navegador Web.

Por ejemplo: <http://168.254.1.1/>

5. Modifique la configuración inalámbrica de la impresora multifunción en Dell Printer Configuration Web Tool.
6. Reinicie la impresora multifunción.
7. Restaure la configuración inalámbrica en el ordenador.

En Windows XP y Windows Server 2003:

- a. Seleccione Conexiones de red en el Panel de control.
- b. Haga clic con el botón derecho del ratón en Conexiones de red inalámbricas y seleccione Propiedades.
- c. Seleccione la ficha Redes inalámbricas.
- d. Haga clic en Opciones avanzadas.
- e. Realice una de las instrucciones siguientes:

Si el modo inalámbrico ad hoc está configurado para la impresora multifunción:

- o Seleccione Sólo redes de equipo a equipo (ad hoc) y cierre el cuadro de diálogo Opciones avanzadas.

Si el modo inalámbrico de infraestructura está configurado para la impresora multifunción:

- o Seleccione Sólo redes de punto de acceso (infraestructura) y cierre el cuadro de diálogo Opciones avanzadas.

- f. Seleccione la configuración que se va a enviar a la impresora multifunción en la lista del grupo Redes preferidas.
- g. Haga clic en Subir para mover el ajuste al principio de la lista.
- h. Haga clic en Aceptar para cerrar el cuadro de diálogo Propiedades.



NOTA: Si su sistema operativo es anterior a Windows 2000, cree la configuración según el manual de la herramienta de configuración inalámbrica suministrado por el fabricante del dispositivo inalámbrico.

En Windows Vista:

- a. Abra Panel de control.
- b. Seleccione Redes e Internet.
- c. Seleccione Centro de redes y recursos compartidos.
- d. Seleccione Conectarse a una red.
- e. Seleccione el ajuste original entre los elementos de red que aparecen en Conectarse a una red y luego haga clic en Conectar.

Para Windows Server 2008:

- a. Abra el Panel de control.
- b. Seleccione Centro de red y recursos compartidos.
- c. Seleccione Conectarse a una red.
- d. Seleccione el ajuste original en los elementos de red que aparecen en Conectarse a una red y, a continuación, haga clic en Conectar.

Para una red con IP fija:

1. Cree la configuración inalámbrica del ordenador siguiendo los pasos a continuación:

En Windows XP y Windows Server 2003:

- a. Seleccione Conexiones de red en el Panel de control.
- b. Haga clic con el botón derecho del ratón en Conexiones de red inalámbricas y seleccione Propiedades.
- c. Seleccione la ficha Redes inalámbricas.

- d. Asegúrese de que la casilla de verificación Usar Windows para establecer mi configuración de red inalámbrica está activada.



NOTA: Anote la configuración inalámbrica actual del ordenador en los pasos d y f para poder restaurarla más adelante.

- e. Haga clic en el botón Opciones avanzadas.
- f. Seleccione Sólo redes de equipo a equipo (ad hoc) y cierre el cuadro de diálogo Opciones avanzadas.
- g. Haga clic en el botón Agregar para abrir el cuadro de diálogo Propiedades de red inalámbrica.
- h. En la ficha Asociación, especifique los datos siguientes y haga clic en Aceptar.

Nombre de red (SSID): dell_device

Autenticación de red: Abierta

Cifrado de datos: Deshabilitado

Red ad hoc: marcada

- i. Haga clic en el botón Subir para mover el SSID que acaba de agregar al principio de la lista.
- j. Haga clic en Aceptar para cerrar el cuadro de diálogo Propiedades.



NOTA: Si su sistema operativo es anterior a Windows 2000, cree la configuración según el manual de la herramienta de configuración inalámbrica suministrado por el fabricante del dispositivo inalámbrico.

En Windows Vista:

- a. Abra Panel de control.
- b. Seleccione Redes e Internet.
- c. Seleccione Centro de redes y recursos compartidos.
- d. Seleccione Conectarse a una red.
- e. Seleccione dell_device entre los elementos de red que aparecen en Conectarse a una red.
- f. Seleccione Conectarse de todas formas en el cuadro de diálogo de advertencia que le indica que está entrando en una zona no segura.
- g. Haga clic en Cerrar en el cuadro de diálogo cuando confirme que la conexión se ha realizado correctamente.

Para Windows Server 2008:

- a. Abra el Panel de control.

- b. Seleccione Centro de red y recursos compartidos.
- c. Seleccione Conectarse a una red.
- d. Seleccione dell_device en los elementos de red que aparecen en Conectarse a una red.
- e. Seleccione Conectar en el cuadro de diálogo de advertencia que indica que está entrando en una zona poco segura.
- f. Haga clic en Cerrar en el cuadro de diálogo tras confirmar que se ha realizado la conexión correctamente.

2. Compruebe la dirección IP del ordenador.

Por ejemplo: 1.2.3.4

3. Especifique la dirección IP en la impresora multifunción.

Por ejemplo: 1.2.3.5

4. Abra Dell Printer Configuration Web Tool utilizando el navegador Web.

Por ejemplo: <http://1.2.3.5/>

5. Modifique la configuración inalámbrica de la impresora multifunción en Dell Printer Configuration Web Tool.

6. Reinicie la impresora multifunción.

7. Restaure la configuración inalámbrica en el ordenador.

En Windows XP y Windows Server 2003:

- a. Seleccione Conexiones de red en el Panel de control.
- b. Haga clic con el botón derecho del ratón en Conexiones de red inalámbricas y seleccione Propiedades.
- c. Seleccione la ficha Redes inalámbricas.
- d. Haga clic en Opciones avanzadas.
- e. Realice una de las instrucciones siguientes:

Si el modo inalámbrico ad hoc está configurado para la impresora multifunción:

- o Seleccione Sólo redes de equipo a equipo (ad hoc) y cierre el cuadro de diálogo Opciones avanzadas.

Si el modo inalámbrico de infraestructura está configurado para la impresora multifunción:

- o Seleccione Sólo redes de punto de acceso (infraestructura) y cierre el cuadro de diálogo Opciones avanzadas.

- f. Seleccione la configuración que se va a enviar a la impresora multifunción en la lista del grupo Redes preferidas.

- g. Haga clic en Subir para mover el ajuste al principio de la lista.

- h. Haga clic en Aceptar para cerrar el cuadro de diálogo Propiedades.



NOTA: Si su sistema operativo es anterior a Windows 2000, cree la configuración según el manual de la herramienta de configuración inalámbrica suministrado por el fabricante del dispositivo inalámbrico.

En Windows Vista:

- a. Abra Panel de control.

- b. Seleccione Redes e Internet.

- c. Seleccione Centro de redes y recursos compartidos.

- d. Seleccione Conectarse a una red.

- e. Seleccione el ajuste original entre los elementos de red que aparecen en Conectarse a una red y luego haga clic en Conectar.

Para Windows Server 2008:

- a. Abra el Panel de control.

- b. Seleccione Centro de red y recursos compartidos.

- c. Seleccione Conectarse a una red.

- d. Seleccione el ajuste original en los elementos de red que aparecen en Conectarse a una red y, a continuación, haga clic en Conectar.

Paso 2. Creación de un entorno de red inalámbrica nuevo para el ordenador y la impresora multifunción (Si se debe definir una configuración inalámbrica para el ordenador)

Para redes Dynamic Host Configuration Protocol:

1. Cree la configuración inalámbrica del ordenador siguiendo los pasos a continuación:

En Windows XP y Windows Server 2003:

- a. Seleccione Conexiones de red en el Panel de control.
- b. Haga clic con el botón derecho del ratón en Conexiones de red inalámbricas y seleccione Propiedades.
- c. Seleccione la ficha Redes inalámbricas.
- d. Asegúrese de que la casilla de verificación Usar Windows para establecer mi configuración de red inalámbrica está activada.



NOTA: Anote la configuración inalámbrica actual del ordenador en los pasos e y g para poder restaurarla más adelante.

- e. Haga clic en el botón Opciones avanzadas.
- f. Seleccione Sólo redes de equipo a equipo (ad hoc) y cierre el cuadro de diálogo Opciones avanzadas.
- g. Haga clic en el botón Agregar para abrir el cuadro de diálogo Propiedades de red inalámbrica.
- h. En la ficha Asociación, especifique los datos siguientes y haga clic en Aceptar.

Nombre de red (SSID): dell_device

Autenticación de red: Abierta

Cifrado de datos: Deshabilitado

Red ad hoc: marcada

- i. Haga clic en el botón Subir para mover el SSID que acaba de agregar al principio de la lista.
- j. Haga clic en Aceptar para cerrar el cuadro de diálogo Propiedades.



NOTA: Si su sistema operativo es anterior a Windows 2000, cree la configuración según el manual de la herramienta de configuración inalámbrica suministrado por el fabricante del dispositivo inalámbrico.

En Windows Vista:

- a. Abra Panel de control.
- b. Seleccione Redes e Internet.
- c. Seleccione Centro de redes y recursos compartidos.
- d. Seleccione Conectarse a una red.

- e. Seleccione dell_device entre los elementos de red que aparecen en Conectarse a una red.
- f. Seleccione Conectarse de todas formas en el cuadro de diálogo de advertencia que le indica que está entrando en una zona no segura.
- g. Haga clic en Cerrar en el cuadro de diálogo cuando confirme que la conexión se ha realizado correctamente.

Para Windows Server 2008:

- a. Abra el Panel de control.
- b. Seleccione Centro de red y recursos compartidos.
- c. Seleccione Conectarse a una red.
- d. Seleccione dell_device en los elementos de red que aparecen en Conectarse a una red.
- e. Seleccione Conectar en el cuadro de diálogo de advertencia que indica que está entrando en una zona poco segura.
- f. Haga clic en Cerrar en el cuadro de diálogo tras confirmar que se ha realizado la conexión correctamente.

2. Compruebe la dirección IP asignada por AutoIP en la impresora multifunción.

Por ejemplo: 168.254.1.1

3. Compruebe que la dirección IP del ordenador está asignada por DHCP.
4. Abra Dell Printer Configuration Web Tool utilizando el navegador Web.

Por ejemplo: <http://168.254.1.1>

5. Consulte "[Imprimir Configuraciones del Servidor](#)" en "[Dell Printer Configuration Web Tool](#)" para crear una configuración inalámbrica.
6. Reinicie la impresora multifunción.
7. Restaure la configuración inalámbrica en el ordenador.

En Windows XP y Windows Server 2003:

- a. Seleccione Conexiones de red en el Panel de control.
- b. Haga clic con el botón derecho del ratón en Conexiones de red inalámbricas y seleccione Propiedades.
- c. Seleccione la ficha Redes inalámbricas.

- d. Asegúrese de que la casilla de verificación Usar Windows para establecer mi configuración de red inalámbrica está activada.
- e. Haga clic en Opciones avanzadas.
- f. Realice una de las instrucciones siguientes:

Si el modo inalámbrico ad hoc está configurado para la impresora multifunción:

- o Seleccione Sólo redes de equipo a equipo (ad hoc) y cierre el cuadro de diálogo Opciones avanzadas.

Si el modo inalámbrico de infraestructura está configurado para la impresora multifunción:

- o Seleccione Sólo redes de punto de acceso (infraestructura) y cierre el cuadro de diálogo Opciones avanzadas.
- g. Haga clic en Agregar para abrir el cuadro de diálogo Propiedades de red inalámbrica.
- h. Defina la configuración que enviará a la impresora multifunción y haga clic en Aceptar.
- i. Haga clic en Subir para mover el ajuste al principio de la lista.
- j. Haga clic en Aceptar para cerrar el cuadro de diálogo Propiedades.



NOTA: Si su sistema operativo es anterior a Windows 2000, cree la configuración según el manual de la herramienta de configuración inalámbrica suministrado por el fabricante del dispositivo inalámbrico.

En Windows Vista:

- a. Abra Panel de control.
- b. Seleccione Redes e Internet.
- c. Seleccione Centro de redes y recursos compartidos.
- d. Seleccione Conectarse a una red.
- e. Seleccione la configuración que envía a la impresora multifunción entre las opciones de red que aparecen en Conectarse a una red.
- f. Seleccione Conectarse de todas formas en el cuadro de diálogo de advertencia que le indica que está entrando en una zona no segura.
- g. Haga clic en Cerrar en el cuadro de diálogo cuando confirme que la conexión se ha realizado correctamente.

Para Windows Server 2008:

- a. Abra el Panel de control.

- b. Seleccione Centro de red y recursos compartidos.
- c. Seleccione Conectarse a una red.
- d. Seleccione el ajuste que va a enviar a la impresora en los elementos de red que aparecen en Conectarse a una red.
- e. Seleccione Conectar en el cuadro de diálogo de advertencia que indica que está entrando en una zona poco segura.
- f. Haga clic en Cerrar en el cuadro de diálogo tras confirmar que se ha realizado la conexión correctamente.

Para una red con IP fija:

1. Cree la configuración inalámbrica del ordenador siguiendo los pasos a continuación:

En Windows XP y Windows Server 2003:

- a. Seleccione Conexiones de red en el Panel de control.
- b. Haga clic con el botón derecho del ratón en Conexiones de red inalámbricas y seleccione Propiedades.
- c. Seleccione la ficha Redes inalámbricas.
- d. Asegúrese de que la casilla de verificación Usar Windows para establecer mi configuración de red inalámbrica está activada.



NOTA: Anote la configuración inalámbrica actual del ordenador en los pasos [d](#) y [f](#) para poder restaurarla más adelante.

- e. Haga clic en el botón Opciones avanzadas.
- f. Seleccione Sólo redes de equipo a equipo (ad hoc) y cierre el cuadro de diálogo Opciones avanzadas.
- g. Haga clic en el botón Agregar para abrir el cuadro de diálogo Propiedades de red inalámbrica.
- h. En la ficha Asociación, especifique los datos siguientes y haga clic en Aceptar.

Nombre de red (SSID): dell_device

Autenticación de red: Abierta

Cifrado de datos: Deshabilitado

Red ad hoc: marcada

- i. Haga clic en el botón Subir para mover el SSID que acaba de agregar al principio de la lista.

j. Haga clic en Aceptar para cerrar el cuadro de diálogo Propiedades.



NOTA: Si su sistema operativo es anterior a Windows 2000, cree la configuración según el manual de la herramienta de configuración inalámbrica suministrado por el fabricante del dispositivo inalámbrico.

En Windows Vista:

- a. Abra Panel de control.
- b. Seleccione Redes e Internet.
- c. Seleccione Centro de redes y recursos compartidos.
- d. Seleccione Conectarse a una red.
- e. Seleccione dell_device entre los elementos de red que aparecen en Conectarse a una red.
- f. Seleccione Conectarse de todas formas en el cuadro de diálogo de advertencia que le indica que está entrando en una zona no segura.
- g. Haga clic en Cerrar en el cuadro de diálogo cuando confirme que la conexión se ha realizado correctamente.

Para Windows Server 2008:

- a. Abra el Panel de control.
- b. Seleccione Centro de red y recursos compartidos.
- c. Seleccione Conectarse a una red.
- d. Seleccione dell_device en los elementos de red que aparecen en Conectarse a una red.
- e. Seleccione Conectar en el cuadro de diálogo de advertencia que indica que está entrando en una zona poco segura.
- f. Haga clic en Cerrar en el cuadro de diálogo tras confirmar que se ha realizado la conexión correctamente.

2. Compruebe la dirección IP del ordenador.

Por ejemplo: 1.2.3.4

3. Especifique la dirección IP en la impresora multifunción.

Por ejemplo: 1.2.3.5

4. Abra Dell Printer Configuration Web Tool utilizando el navegador Web.

Por ejemplo: <http://1.2.3.5>

5. Modifique la configuración inalámbrica de la impresora multifunción en Dell Printer Configuration Web Tool.
6. Reinicie la impresora multifunción.
7. Restaure la configuración inalámbrica en el ordenador.

En Windows XP y Windows Server 2003:

- a. Seleccione Conexiones de red en el Panel de control.
- b. Haga clic con el botón derecho del ratón en Conexiones de red inalámbricas y seleccione Propiedades.
- c. Seleccione la ficha Redes inalámbricas.
- d. Asegúrese de que la casilla de verificación Usar Windows para establecer mi configuración de red inalámbrica está activada.
- e. Haga clic en Opciones avanzadas.
- f. Realice una de las instrucciones siguientes:

Si el modo inalámbrico ad hoc está configurado para la impresora multifunción:

- o Seleccione Sólo redes de equipo a equipo (ad hoc) y cierre el cuadro de diálogo Opciones avanzadas.

Si el modo inalámbrico de infraestructura está configurado para la impresora multifunción:

- o Seleccione Sólo redes de punto de acceso (infraestructura) y cierre el cuadro de diálogo Opciones avanzadas.
- g. Haga clic en Agregar para abrir el cuadro de diálogo Propiedades de red inalámbrica.
- h. Defina la configuración que enviará a la impresora multifunción y haga clic en Aceptar.
- i. Haga clic en Subir para mover el ajuste al principio de la lista.
- j. Haga clic en Aceptar para cerrar el cuadro de diálogo Propiedades.



NOTA: Si su sistema operativo es anterior a Windows 2000, cree la configuración según el manual de la herramienta de configuración inalámbrica suministrado por el fabricante del dispositivo inalámbrico.

En Windows Vista:

- a. Abra Panel de control.
- b. Seleccione Redes e Internet.
- c. Seleccione Centro de redes y recursos compartidos.
- d. Seleccione Conectarse a una red.
- e. Seleccione la configuración que envía a la impresora multifunción entre las opciones de red que aparecen en Conectarse a una red.
- f. Seleccione Conectarse de todas formas en el cuadro de diálogo de advertencia que le indica que está entrando en una zona no segura.
- g. Haga clic en Cerrar en el cuadro de diálogo cuando confirme que la conexión se ha realizado correctamente.

Para Windows Server 2008:

- a. Abra el Panel de control.
- b. Seleccione Centro de red y recursos compartidos.
- c. Seleccione Conectarse a una red.
- d. Seleccione el ajuste que va a enviar a la impresora en los elementos de red que aparecen en Conectarse a una red.
- e. Seleccione Conectar en el cuadro de diálogo de advertencia que indica que está entrando en una zona poco segura.
- f. Haga clic en Cerrar en el cuadro de diálogo tras confirmar que se ha realizado la conexión correctamente.

Configuración inalámbrica mediante Dell Printer Configuration Web Tool - Configuración avanzada

Punto de acceso (Red de Infraestructura, DHCP)

1. Cree una configuración inalámbrica nueva para el ordenador.

En Windows XP y Windows Server 2003:

- a. Seleccione Conexiones de red en el Panel de control.
- b. Haga clic con el botón derecho del ratón en Conexiones de red inalámbricas y seleccione Propiedades.
- c. Seleccione la ficha Redes inalámbricas.

- d. Asegúrese de que la casilla de verificación Usar Windows para establecer mi configuración de red inalámbrica está activada.

 **NOTA:** Anote la configuración inalámbrica actual del ordenador en los pasos d y g para poder restaurarla más adelante.

- e. Haga clic en el botón Opciones avanzadas.
- f. Seleccione Sólo redes de equipo a equipo (ad hoc) y cierre el cuadro de diálogo Opciones avanzadas.
- g. Haga clic en el botón Agregar para abrir el cuadro de diálogo Propiedades de red inalámbrica.
- h. En la ficha Asociación, especifique los datos siguientes y haga clic en Aceptar.

Nombre de red (SSID): dell_device

Autenticación de red: Abierta

Cifrado de datos: Deshabilitado

Red ad hoc: marcada

- i. Haga clic en el botón Subir para mover el SSID que acaba de agregar al principio de la lista.
- j. Haga clic en Aceptar para cerrar el cuadro de diálogo Propiedades.

 **NOTA:** Si su sistema operativo es anterior a Windows 2000, cree la configuración según el manual de la herramienta de configuración inalámbrica suministrado por el fabricante del dispositivo inalámbrico.

En Windows Vista:

- a. Abra Panel de control.
- b. Seleccione Redes e Internet.
- c. Seleccione Centro de redes y recursos compartidos.
- d. Seleccione Conectarse a una red.
- e. Seleccione dell_device entre los elementos de red que aparecen en Conectarse a una red.
- f. Seleccione Conectarse de todas formas en el cuadro de diálogo de advertencia que le indica que está entrando en una zona no segura.
- g. Haga clic en Cerrar en el cuadro de diálogo cuando confirme que la conexión se ha realizado correctamente.

Para Windows Server 2008:

- a. Abra el Panel de control.
- b. Seleccione Centro de red y recursos compartidos.

- c. Seleccione Conectarse a una red.
- d. Seleccione dell_device en los elementos de red que aparecen en Conectarse a una red.
- e. Seleccione Conectar en el cuadro de diálogo de advertencia que indica que está entrando en una zona poco segura.
- f. Haga clic en Cerrar en el cuadro de diálogo tras confirmar que se ha realizado la conexión correctamente.

2. Especifique la dirección IP del adaptador de impresora inalámbrica.

- a. Restablezca la configuración predeterminada del adaptador inalámbrico.

- i. Pulse Menú en el Panel de control de la impresora.
- ii. Desplácese hacia abajo y seleccione Menú Admin.
- iii. Desplácese hacia abajo y seleccione Red Inalámbrica.
- iv. Desplácese hacia abajo y seleccione Restablecer MPC.
- v. Reinicie la impresora multifunción.

- b. Recupere la dirección IP del adaptador inalámbrico de la impresora multifunción.

- i. Pulse Menú en el Panel de control de la impresora.
- ii. Desplácese hacia abajo y seleccione Menú Admin.
- iii. Desplácese hacia abajo y seleccione Red Inalámbrica.
- iv. Desplácese hacia abajo y seleccione TCP/IP.
- v. Desplácese hacia abajo y seleccione Dirección IP.

(Rango de la dirección IP predeterminada: 169.254. *xxx.yyy*, donde "*xxx*" e "*yyy*" son variables en el intervalo de 0 a 255)

3. Acceda a Dell Printer Configuration Web Tool mediante el navegador del ordenador.

- a. Asigne la dirección TCP/IP mediante el modo DHCP (Modifique las propiedades TCP/IP para obtener la dirección IP automáticamente).
- b. Asegúrese de que el ordenador tiene el mismo rango de dirección IP que el adaptador inalámbrico de la impresora.

Por ejemplo, 169.254. *xxx.zzz*, donde "*xxx*" and "*zzz*" son variables en el intervalo de 0 a 255

- c. Acceda al Dell Printer Configuration Web Tool mediante el navegador Web e introduzca, a continuación, los valores de configuración del adaptador inalámbrico en el campo de dirección del navegador.

Por ejemplo, [http://169.254. *xxx.yyy*/](http://169.254. <i>xxx.yyy</i>/), donde "*xxx*" and "*yyy*" son variables en el intervalo de 0 a

255 (La dirección IP del adaptador inalámbrico)

- d. Modifique los valores de configuración (Modo de comunicación/SSID) desde el Dell Printer Configuration Web Tool.
 - i. Haga clic en Configuración del servidor de impresión en la barra de navegación de la izquierda.
 - ii. Haga clic en la ficha Configuración del servidor de impresión.
 - iii. Haga clic en la subficha TCP/IP.
 - iv. Seleccione DHCP.
 - v. Haga clic en el botón Aplicar configuración nueva sin reiniciar la impresora multifunción (No tenga en cuenta las instrucciones en pantalla para reiniciar la impresora multifunción).
 - vi. Haga clic en la subficha LAN inalámbrica.
 - vii. Modifique el parámetro SSID (según el SSID del punto de acceso) y cambie el Tipo de red a Infraestructura.
 - viii. Haga clic en el botón Reiniciar la impresora para aplicar la configuración nueva.
4. Una vez que el adaptador inalámbrico de la impresora esté correctamente configurado, podrá utilizar el método de instalación de impresora en red típico para completar la instalación del controlador.
 5. Para comunicarse con la impresora multifunción, deberá restaurar la configuración inalámbrica anterior en el ordenador.
 6. Restaure la configuración inalámbrica anterior en el ordenador.

En Windows XP y Windows Server 2003:

- a. Seleccione Conexiones de red en el Panel de control.
- b. Haga clic con el botón derecho del ratón en Conexiones de red inalámbricas y seleccione Propiedades.
- c. Seleccione la ficha Redes inalámbricas.
- d. Haga clic en el botón Opciones avanzadas.
- e. Seleccione Sólo redes de punto de acceso (infraestructura) y cierre el cuadro de diálogo Opciones avanzadas (aplicable a impresoras con modo de infraestructura inalámbrica).
- f. Seleccione la configuración que se va a enviar a la impresora multifunción en la lista del grupo Redes preferidas.
- g. Haga clic en Subir para mover el ajuste al principio de la lista.
- h. Haga clic en Aceptar para cerrar el cuadro de diálogo Propiedades.

 **NOTA:** Si su sistema operativo es anterior a Windows 2000, cree la configuración según el manual de la herramienta de configuración inalámbrica suministrado por el fabricante del dispositivo inalámbrico.

En Windows Vista:

- a. Abra Panel de control.
- b. Seleccione Redes e Internet.
- c. Seleccione Centro de redes y recursos compartidos.
- d. Seleccione Conectarse a una red.
- e. Seleccione la configuración que envía a la impresora multifunción entre las opciones de red que aparecen en Conectarse a una red.
- f. Seleccione Conectarse de todas formas en el cuadro de diálogo de advertencia que le indica que está entrando en una zona no segura.
- g. Haga clic en Cerrar en el cuadro de diálogo cuando confirme que la conexión se ha realizado correctamente.

Para Windows Server 2008:

- a. Abra el Panel de control.
- b. Seleccione Centro de red y recursos compartidos.
- c. Seleccione Conectarse a una red.
- d. Seleccione el ajuste que va a enviar a la impresora en los elementos de red que aparecen en Conectarse a una red.
- e. Seleccione Conectar en el cuadro de diálogo de advertencia que indica que está entrando en una zona poco segura.
- f. Haga clic en Cerrar en el cuadro de diálogo tras confirmar que se ha realizado la conexión correctamente.

Para Windows Server 2008:

- a. Abra el Panel de control.
- b. Seleccione Centro de red y recursos compartidos.
- c. Seleccione Conectarse a una red.
- d. Seleccione dell_device en los elementos de red que aparecen en Conectarse a una red.
- e. Seleccione Conectar en el cuadro de diálogo de advertencia que indica que está entrando en una zona poco segura.
- f. Haga clic en Cerrar en el cuadro de diálogo tras confirmar que se ha realizado la conexión correctamente.

Punto de acceso (Red de de IP fija, Infraestructura)

1. Asegúrese de que las direcciones del ordenador y del punto de acceso están en el mismo rango IP. Utilice las mismas direcciones de máscara de subred y pasarela del ordenador para los valores del punto de acceso.
2. Cree una configuración inalámbrica nueva del ordenador siguiendo los pasos a continuación:

En Windows XP y Windows Server 2003:

- a. Seleccione Conexiones de red en el Panel de control.
- b. Haga clic con el botón derecho del ratón en Conexiones de red inalámbricas y seleccione Propiedades.
- c. Seleccione la ficha Redes inalámbricas.
- d. Asegúrese de que la casilla de verificación Usar Windows para establecer mi configuración de red inalámbrica está activada.

 **NOTA:** Anote la configuración inalámbrica actual del ordenador en los pasos d y f para poder restaurarla más adelante.

- e. Haga clic en el botón Opciones avanzadas.
- f. Seleccione Sólo redes de equipo a equipo (ad hoc) y cierre el cuadro de diálogo Opciones avanzadas.
- g. Haga clic en el botón Agregar para abrir el cuadro de diálogo Propiedades de red inalámbrica.
- h. En la ficha Asociación, especifique los datos siguientes y haga clic en Aceptar.

Nombre de red (SSID): dell_device

Autenticación de red: Abierta

Cifrado de datos: Deshabilitado

Red ad hoc: Activada

- i. Haga clic en el botón Subir para mover el SSID que acaba de agregar al principio de la lista.
- j. Haga clic en Aceptar para cerrar el cuadro de diálogo Propiedades.

 **NOTA:** Si su sistema operativo es anterior a Windows 2000, cree la configuración según el manual de la herramienta de configuración inalámbrica suministrado por el fabricante del dispositivo inalámbrico.

En Windows Vista:

- a. Abra Panel de control.

- b. Seleccione Redes e Internet.
- c. Seleccione Centro de redes y recursos compartidos.
- d. Seleccione Conectarse a una red.
- e. Seleccione dell_device entre los elementos de red que aparecen en Conectarse a una red.
- f. Seleccione Conectarse de todas formas en el cuadro de diálogo de advertencia que le indica que está entrando en una zona no segura.
- g. Haga clic en Cerrar en el cuadro de diálogo cuando confirme que la conexión se ha realizado correctamente.

Para Windows Server 2008:

- a. Abra el Panel de control.
- b. Seleccione Centro de red y recursos compartidos.
- c. Seleccione Conectarse a una red.
- d. Seleccione el ajuste que va a enviar a la impresora en los elementos de red que aparecen en Conectarse a una red.
- e. Seleccione Conectar en el cuadro de diálogo de advertencia que indica que está entrando en una zona poco segura.
- f. Haga clic en Cerrar en el cuadro de diálogo tras confirmar que se ha realizado la conexión correctamente.

3. Compruebe la dirección IP, la máscara de subred y la dirección de pasarela del ordenador.

Por ejemplo: IP: 192.168.1.1

Máscara de subred: 255.255.0.0

4. Defina la dirección IP en el Panel de control de la impresora multifunción de modo que esté en el mismo rango que la del ordenador. Utilice las mismas direcciones de máscara de subred y pasarela de la impresora multifunción para la configuración del ordenador.
- a. Pulse el botón Menú.
 - b. Desplácese al menú Admin.
 - c. Seleccione Red inalámbrica.
 - d. Seleccione TCP/IP.
 - e. Seleccione Obtener Dirección IP.
 - f. Seleccione Panel.

- g. Vuelva a Dirección IP.
- h. Introduzca la dirección IP manualmente utilizando los botones de dirección del panel del control y pulse el botón Intro.

Por ejemplo: 192.168.1.2

- i. Vuelva a Máscara de subred.
- j. Introduzca la dirección de máscara de subred utilizando los botones de dirección del Panel del control y pulse el botón <Intro>.
- k. Vuelva a Dirección de Pasarela.
- l. Introduzca la dirección de pasarela utilizando los botones de dirección del Panel del control y pulse el botón <Intro>.
- m. Reinicie la impresora multifunción.

- 5. Abra Dell Printer Configuration Web Tool utilizando el navegador Web.

Por ejemplo: <http://192.168.1.2>

- 6. Modifique la configuración inalámbrica de la impresora multifunción en Dell Printer Configuration Web Tool.
 - a. Haga clic en Configuración del servidor de impresión en la barra de navegación de la izquierda.
 - b. Haga clic en la ficha Configuración del servidor de impresión.
 - c. Haga clic en la subficha LAN inalámbrica.
 - d. Modifique el parámetro SSID (según el SSID del punto de acceso) y cambie el Tipo de red a Infraestructura.
 - e. Haga clic en el botón Reiniciar la impresora para aplicar la configuración nueva.
- 7. Restaure la configuración inalámbrica anterior en el ordenador.

En Windows XP y Windows Server 2003:

- a. Seleccione Conexiones de red en el Panel de control.
- b. Haga clic con el botón derecho del ratón en Conexiones de red inalámbricas y seleccione Propiedades.
- c. Seleccione la ficha Redes inalámbricas.
- d. Haga clic en Opciones avanzadas.
- e. Realice una de las operaciones siguientes.

Si el modo inalámbrico ad hoc está configurado para la impresora multifunción:

- o Seleccione Sólo redes de equipo a equipo (ad hoc) y cierre el cuadro de diálogo Opciones avanzadas.

Si el modo inalámbrico de infraestructura está configurado para la impresora multifunción:

- o Seleccione Sólo redes de punto de acceso (infraestructura) y cierre el cuadro de diálogo Opciones avanzadas.

- f. Seleccione la configuración que se va a enviar a la impresora multifunción en la lista del grupo Redes preferidas.

- g. Haga clic en Subir para mover el ajuste al principio de la lista.

En Windows Vista:

- a. Abra Panel de control.

- b. Seleccione Redes e Internet.

- c. Seleccione Centro de redes y recursos compartidos.

- d. Seleccione Conectarse a una red.

- e. Seleccione la configuración que envía a la impresora multifunción entre las opciones de red que aparecen en Conectarse a una red.

- f. Seleccione Conectarse de todas formas en el cuadro de diálogo de advertencia que le indica que está entrando en una zona no segura.

- g. Haga clic en Cerrar en el cuadro de diálogo cuando confirme que la conexión se ha realizado correctamente.

Para Windows Server 2008:

- a. Abra el Panel de control.

- b. Seleccione Centro de red y recursos compartidos.

- c. Seleccione Conectarse a una red.

- d. Seleccione el ajuste que va a enviar a la impresora en los elementos de red que aparecen en Conectarse a una red.

- e. Seleccione Conectar en el cuadro de diálogo de advertencia que indica que está entrando en una zona poco segura.

- f. Haga clic en Cerrar en el cuadro de diálogo tras confirmar que se ha realizado la conexión correctamente.

8. Haga clic en Aceptar para cerrar el cuadro de diálogo Propiedades.

 **NOTA:** Si su sistema operativo es anterior a Windows 2000, cree la configuración según el manual de la herramienta de configuración inalámbrica suministrado por el fabricante del dispositivo inalámbrico.

Configuración de seguridad

1. Pulse ▼ hasta que aparezca >CONFIGURACIÓN y, a continuación, pulse ✓.
2. Pulse ▼ hasta que aparezca >Menú Admin y, a continuación, pulse ✓.
3. Pulse ▼ hasta que aparezca >Config segura. Pulse ✓.
4. Pulse ▼ hasta que aparezca el valor que desea. Pulse ✓.

Para establecer o cambiar la contraseña y limitar el acceso a los menús desde el panel del operador.

Establezca la contraseña de la Dell Printer Configuration Web Tool en Definir Contraseña en Valores del servidor de impresión.

Valores:

Aj bloqueo panel	Defina una contraseña para limitar el acceso al Menú admin.
Bloqueo Copiar/Escan/Fax	Establecer una contraseña para limitar el acceso a la copia, el escáner y el fax.
Recepción segura	Defina una contraseña cuando reciba un fax.

 **NOTA:** Este menú permite definir una contraseña para bloquear el panel del operador. Al cambiar la contraseña de la Dell Printer Configuration Web Tool, haga clic en Definir Contraseña en el cuadro izquierdo y escriba la contraseña.

Guía de localización de fallos

Use el Modo cliente para localizar la unidad de la impresora multifunción que causa un problema.

Mapa del menú de diagnósticos (Modo cliente)

1. Apague la impresora multifunción.
2. Mantenga pulsados ▲ y ▼ mientras enciende la impresora multifunción. Aparecerá el menú Modo personalizado.

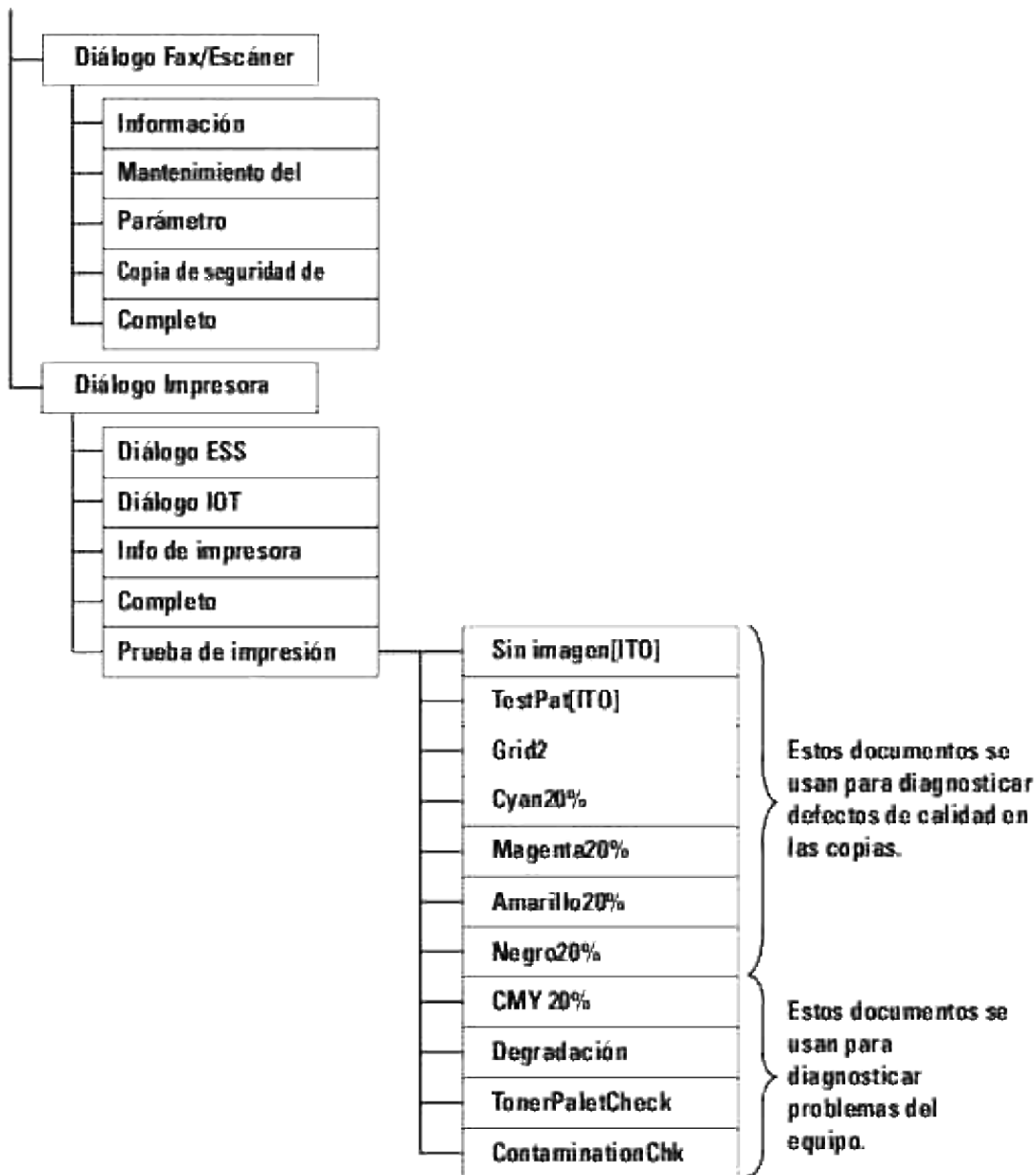

Prueba de "Calidad de impresión"

"Calidad de impresión" se utiliza para detectar defectos de calidad de impresión.

1. En el menú Modo Cliente, vaya hacia abajo hasta Cyan20%, Magenta20%, Amarillo20%, o Negro20% y pulse ✓ .

Cyan 20%	Expulsa tóner cian a una densidad del 20% sobre todo el área del papel.
Magenta20%	Expulsa tóner magenta a una densidad del 20% sobre todo el área del papel.
Amarillo20%	Expulsa tóner amarillo a una densidad del 20% sobre todo el área del papel.
Negro20%	Expulsa tóner negro a una densidad del 20% sobre todo el área del papel.

Una vez generados los resultados de la prueba, póngase en contacto con Dell.

Prueba de "TonerPalletCheck" o "ContaminationChk"

"Comprobación de palés de tóner" y "ContaminationChk" se utilizan para detectar problemas de la máquina.

1. En el menú Modo cliente, vaya hacia abajo hasta ComprbPalÉTóner o ComprbContamin y pulse ✓.

TonerPalletCheck	Le permite identificar el problema con el tóner cuando se producen problemas de calidad de impresión al imprimir imágenes o fotografías.
ContaminationChk	Le permite comprobar si existen líneas o puntos regulares al imprimir si se producen problemas de calidad de impresión.

Una vez generados los resultados de la prueba, póngase en contacto con Dell.

Cambie el modo ECM

El modo ECM se puede habilitar o deshabilitar.

1. En el menú Modo personalizado, desplácese hacia abajo hasta Diálogo Fax/Escáner→Parámetro→Parámetro fax→Capacidad ECM, y luego pulse ✓.

Habilitar*	Activa el modo ECM.
Deshabilitar	Desactiva el modo ECM.

Borre la NVRAM

Los valores de menú predeterminados de fábrica originales se pueden restaurar inicializando la memoria NVRAM.



1. Pulse ▼ hasta que aparezca >CONFIGURACIÓN y, a continuación, pulse ✓.

2. Pulse ▼ hasta que aparezca >Menú Admin y, a continuación, pulse ✓ .
3. Pulse ▼ hasta que aparezca >Mantenimiento y, a continuación, pulse ✓ .
4. Pulse ▼ hasta que aparezca >Inic. NVRAM y, a continuación, pulse ✓ .
5. Aparece el mensaje Inic NVRAM ¿Está seguro? en el panel del operador. Pulse ✓ .

Apague la impresora multifunción y, a continuación, vuelva a encenderla.



Otros

Cómo reemplazar los cartuchos de impresión

-  **PRECAUCIÓN:** Antes de realizar cualquiera de los procedimientos siguientes, siga las instrucciones de seguridad del *Manual del propietario* o de la *Guía de información del producto*.
-  **AVISO:** Para proteger los tambores de los cartuchos de impresión de la luz intensa, cierre la cubierta frontal antes de cinco minutos. Si la cubierta frontal permanece abierta más de cinco minutos, la calidad de impresión podría deteriorarse.

Los cartuchos de impresión Dell sólo están disponibles a través de Dell. Puede pedir más cartuchos en <http://www.dell.com/supplies> o por teléfono. Para realizar un pedido por teléfono, consulte "[Cómo ponerse en contacto con Dell](#)" en el *Manual del propietario* o en este manual.

Dell recomienda que utilice cartuchos de impresión Dell en su impresora multifunción. Dell no proporciona ninguna garantía por problemas causados por el uso de accesorios, piezas o componentes no proporcionados por Dell.

-  **PRECAUCIÓN:** No arroje nunca los cartuchos de impresión usados al fuego. El tóner residual podría explotar y causar quemaduras y lesiones.
-  **PRECAUCIÓN:** No agite los cartuchos de impresión usados, ya que podría derramarse restos de tóner.

Extracción del cartucho de impresión usado

1. Pulse el botón (lado derecho) y abra la cubierta frontal.

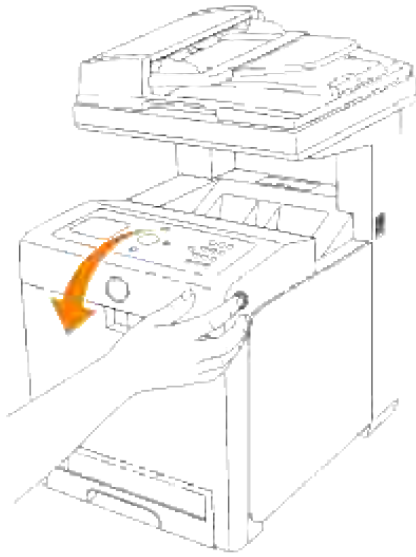

2. Agarre las asas que hay en los extremos del cartucho de impresión que desea reemplazar y tire de él para sacarlo.

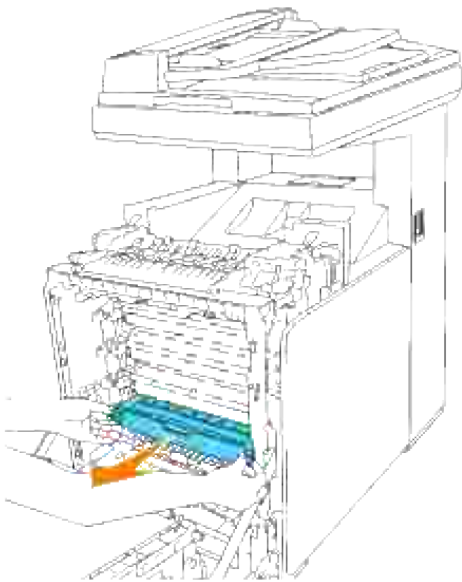

 **PRECAUCIÓN:** No agite los cartuchos de impresión usados, ya que podría derramarse restos de tóner.

Instalación de un cartucho de impresión nuevo

1. Elija el cartucho de impresión nuevo cuyo color coincida con el color de las asas del cartucho de impresión que va a reemplazar y agítelo cinco ó seis veces para distribuir el tóner por igual.

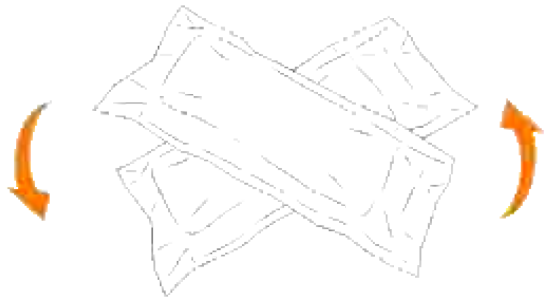

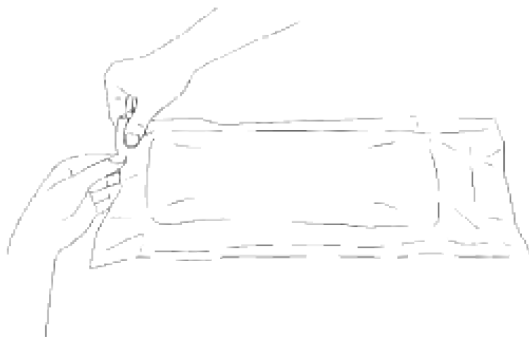

2. Saque el cartucho de impresión de su envoltura.

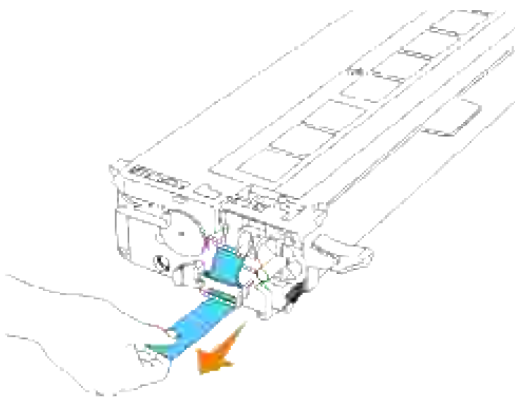

 **NOTA:** Para proteger el tambor de la luz intensa, no quite la tapa protectora naranja del cartucho de impresión antes de insertar el cartucho en su ranura dentro de la impresora multifunción.

3. Retire todo el precinto del cartucho de impresión tirando de la lengüeta del extremo del cartucho de impresión.



 **NOTA:** Quite el precinto tirando hacia arriba en línea recta. Si tira del precinto en diagonal podría romperse.

4. Agarre el cartucho de impresión por ambas asas, con la etiqueta hacia arriba, e introdúzcalo en la ranura de su mismo color. Asegúrese de que lo ha insertado hasta el final.





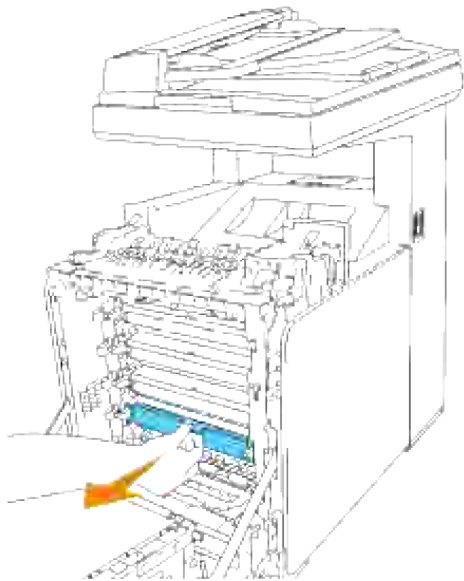

5. Quite la tapa protectora naranja del cartucho de impresión que acaba de instalar y deséchela.

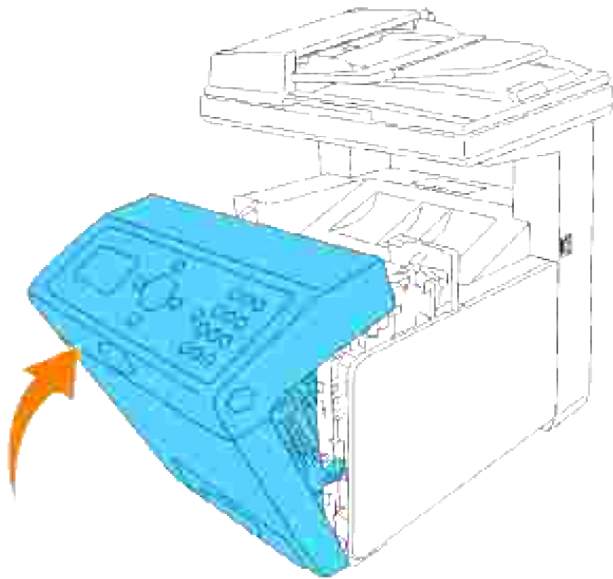

6. Cierre la cubierta frontal.



Cómo reemplazar la unidad de fusor

-  **PRECAUCIÓN:** Para evitar descargas eléctricas, apague siempre la impresora multifunción y desconecte el cable de alimentación del enchufe con toma de tierra antes de realizar trabajos de mantenimiento.
-  **PRECAUCIÓN:** Antes de realizar cualquiera de los procedimientos siguientes, siga las instrucciones de seguridad del *Manual del propietario* o de la *Guía de información del producto*.
-  **AVISO:** Para proteger los tambores de los cartuchos de impresión de la luz intensa, cierre la cubierta frontal antes de cinco minutos. Si la cubierta frontal permanece abierta más de cinco minutos, la calidad de impresión podría deteriorarse.
-  **NOTA:** Antes de abrir la cubierta frontal, extraiga los trabajos de impresión que haya en la bandeja de salida y cierre el alimentador multiuso.

La unidad de fusor Dell sólo está disponible a través de Dell. Para realizar un pedido por teléfono, consulte ["Cómo ponerse en contacto con Dell"](#) en el *Manual del propietario* o en este manual.

Dell recomienda utilizar el fusor Dell en su impresora multifunción. Dell no proporciona ninguna garantía por problemas causados por el uso de accesorios, piezas o componentes no proporcionados por Dell.

Extracción de la unidad de fusor usada

-  **PRECAUCIÓN:** Para evitar quemaduras, no sustituya la unidad de fusor inmediatamente después de imprimir, ya que éste se calienta mucho durante este proceso.
1. Apague la impresora multifunción y espere 30 minutos para que se enfríe la unidad de fusor antes de retirarla.
 2. Pulse el botón (lado derecho) y abra la cubierta frontal.

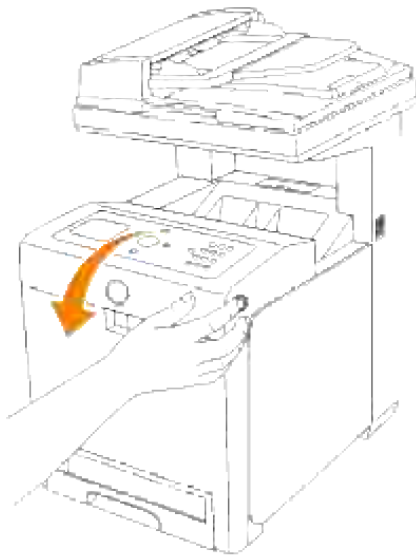

3. Levante el conducto de transferencia de papel hasta su posición vertical.

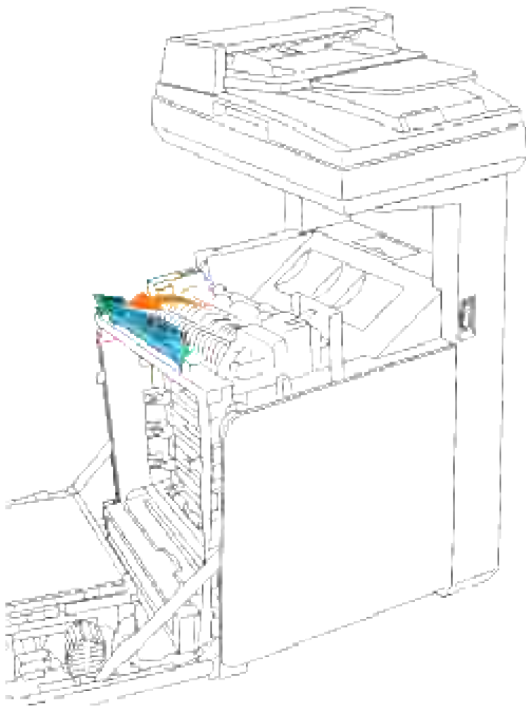

4. Suelte las palancas a ambos lados de la unidad de fusor.

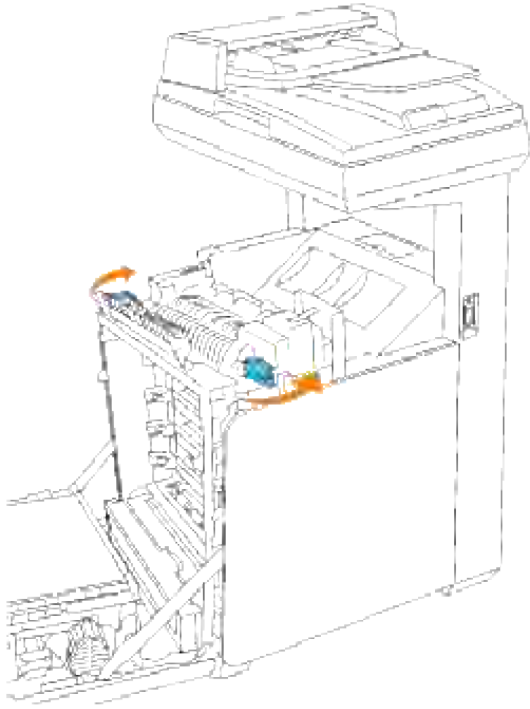

5. Sujete la unidad de fusor instalada por ambos lados, tire de ella hacia la para parte frontal de la impresora multifunción para liberar la conexión del lado derecho y luego levántela para retirarla.

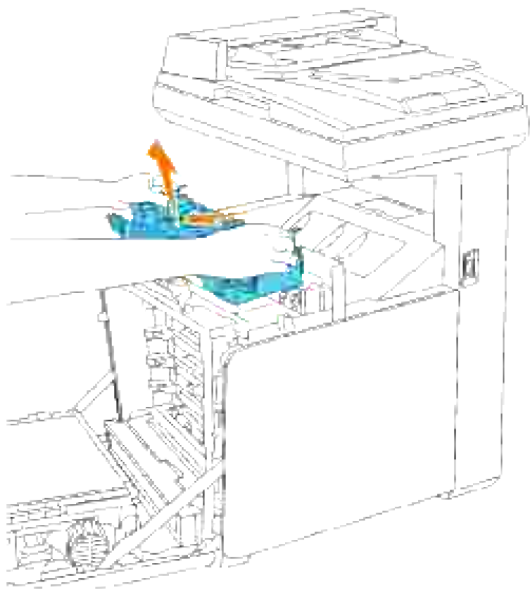

Instalación de una unidad de fusor nueva

1. Desembale una unidad de fusor nueva y sujétela con las manos por ambos lados.

2. Con el conector de la unidad de fusor mirando hacia la ranura, inserte el conector en la ranura con firmeza.

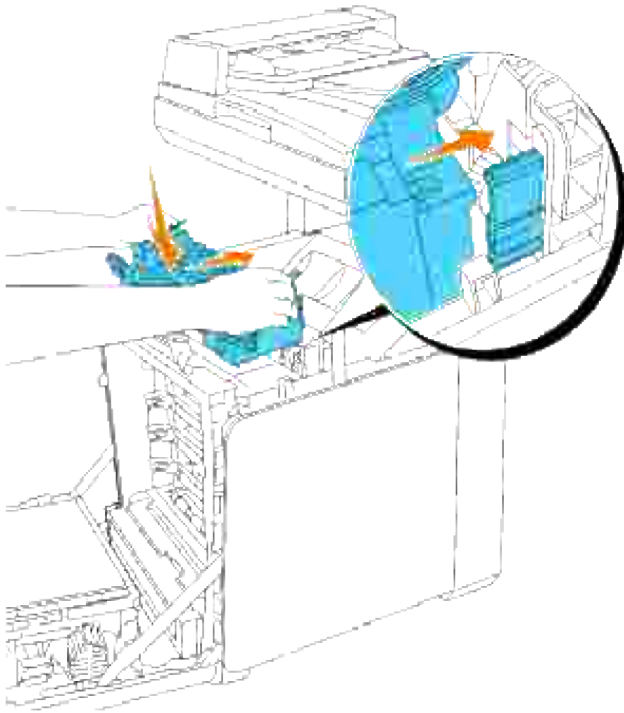

 **NOTA:** Asegúrese de que el conector del fusor ha quedado colocado firmemente.

3. Bloquee las dos palancas situadas a ambos extremos de la unidad de fusor.

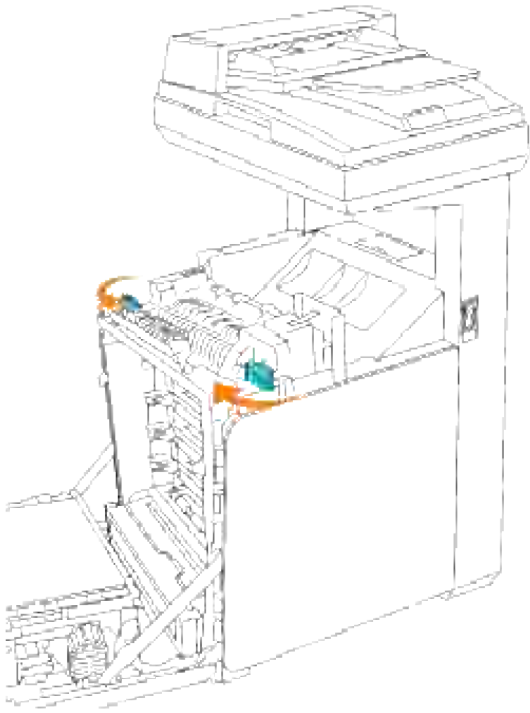

4. Baje el conducto de transferencia de papel hasta su posición horizontal.

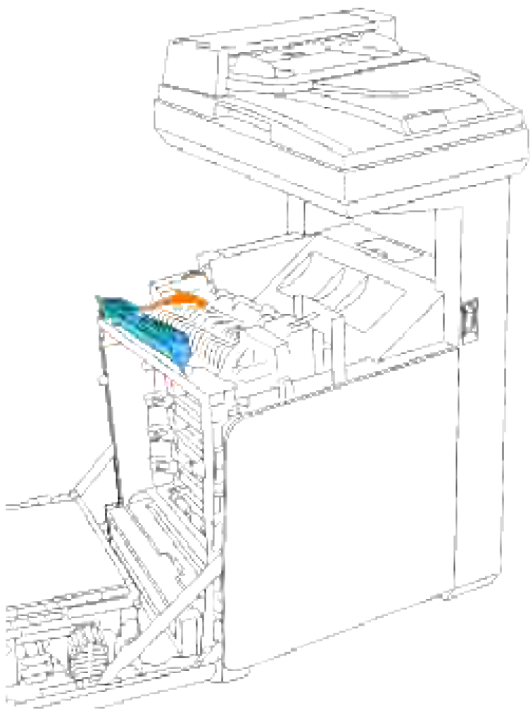

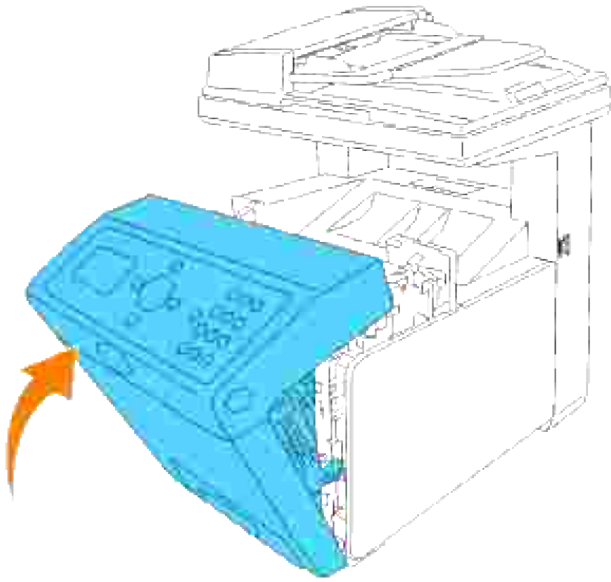

5. Cierre la cubierta frontal.



Cómo reemplazar los rodillos

En la impresora multifunción hay tres rodillos separadores que es necesario cambiar periódicamente. Uno se encuentra en la bandeja y los otros en el interior de la impresora multifunción. Básicamente, todos los rodillos separadores se cambian como se ha descrito en esta sección.

 **PRECAUCIÓN:** Para evitar descargas eléctricas, apague siempre la impresora multifunción y desconecte el cable de alimentación del enchufe con toma de tierra antes de realizar trabajos de mantenimiento.

 **PRECAUCIÓN:** Antes de realizar cualquiera de los procedimientos siguientes, siga las instrucciones de seguridad del *Manual del propietario* o de la *Guía de información del producto*.

Los rodillos separadores de Dell sólo están disponibles a través de Dell. Para realizar un pedido por teléfono, consulte "[Cómo ponerse en contacto con Dell](#)" en el *Manual del propietario* o en este manual.

Dell recomienda utilizar rodillos separadores de Dell en su impresora multifunción. Dell no proporciona ninguna garantía por problemas causados por el uso de accesorios, piezas o componentes no proporcionados por Dell.

Extracción del rodillo separador usado de la bandeja

 **NOTA:** Quite los trabajos de impresión de la bandeja antes de extraerla de la impresora multifunción.

1. Extraiga la bandeja de la impresora multifunción hasta el tope. Sujete la bandeja con ambas manos, levante la parte frontal un poco y retírela de la impresora multifunción.

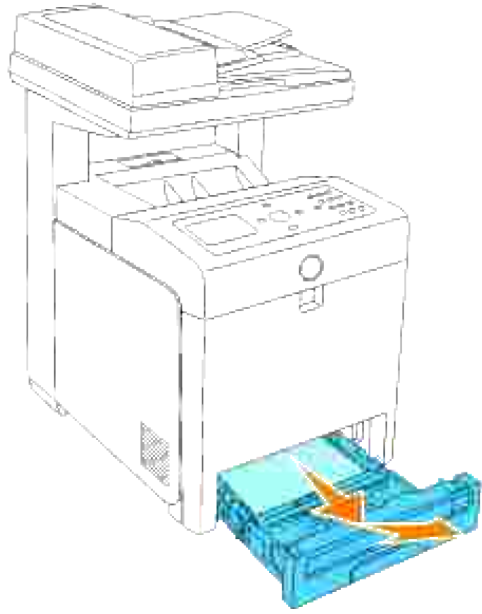

 **NOTA:** Retire todo el papel de la bandeja antes de abrir la cubierta del rodillo separador.

2. Eche hacia atrás las asas situadas a cada lado de la cubierta del rodillo separador como se indica en la ilustración siguiente y abra la cubierta.

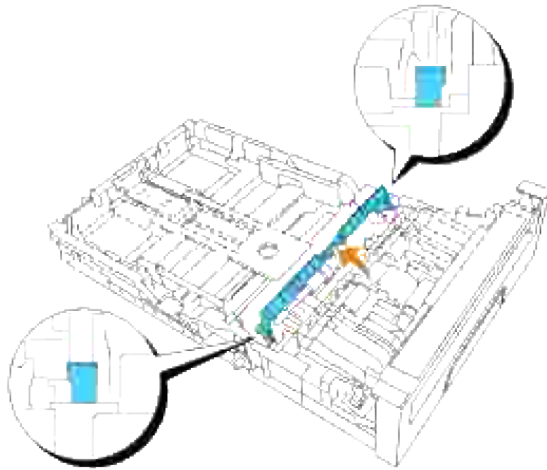

3. Gire el rodillo separador hasta que se pueda ver el gancho del rodillo.

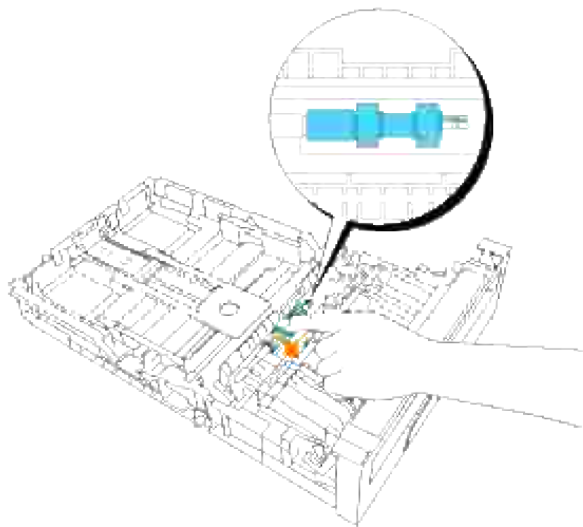

4. Saque el gancho del rodillo separador de la ranura del eje y mueva el rodillo separador a la derecha.

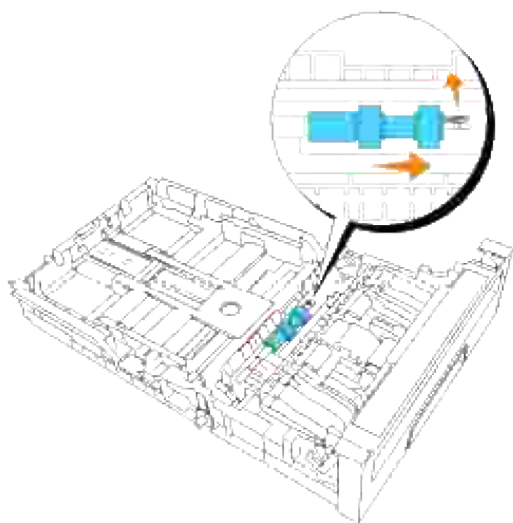

Instalación del rodillo separador nuevo en la bandeja

1. Alinee el hueco del nuevo rodillo separador con el eje.

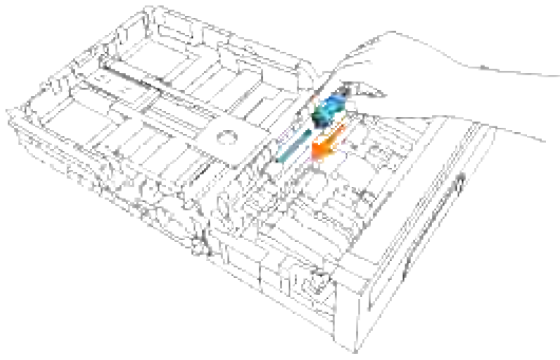

2. Desplace el rodillo separador por el eje de forma que las protuberancias queden encajadas por completo en las ranuras y el gancho del rodillo repose de nuevo en la ranura del eje.

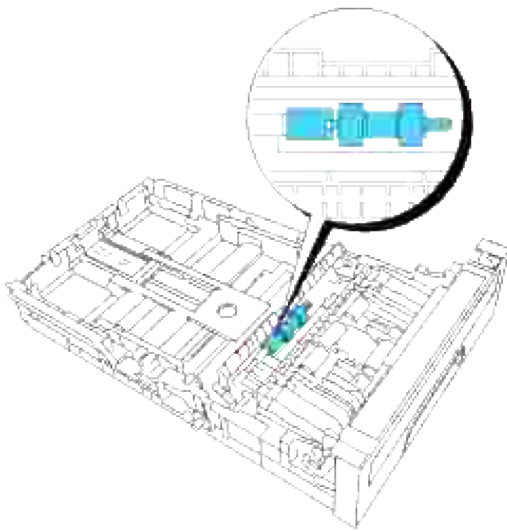

3. Cierre la cubierta del rodillo separador hasta que ambos lados encajen en su sitio.

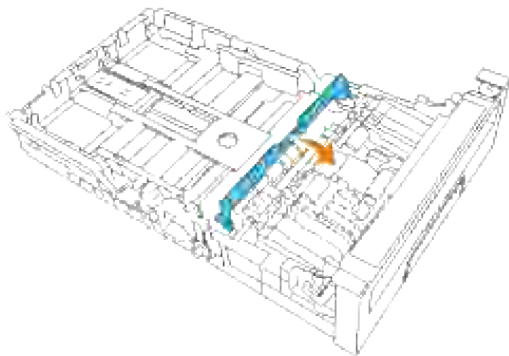

4. Cargue papel en la bandeja y vuelva a colocarla en la impresora multifunción.

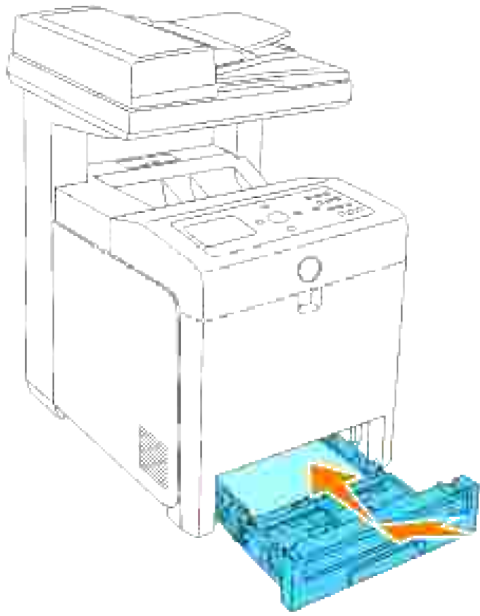

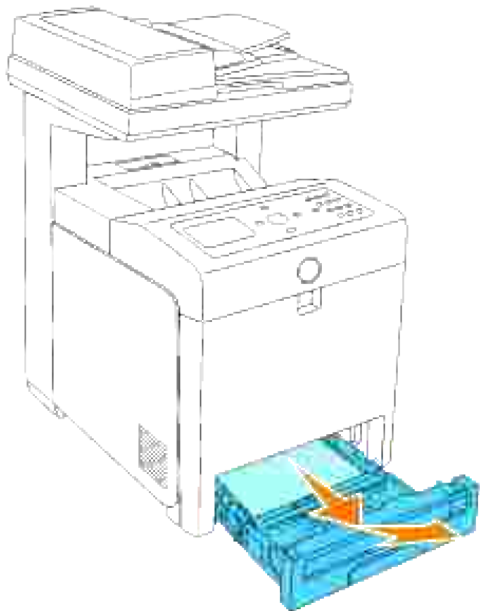

Extracción del rodillo separador usado de la impresora multifunción

1. Extraiga la bandeja de la impresora multifunción hasta el tope. Sujete la bandeja con ambas manos, levante la parte frontal un poco y retírela de la impresora multifunción.

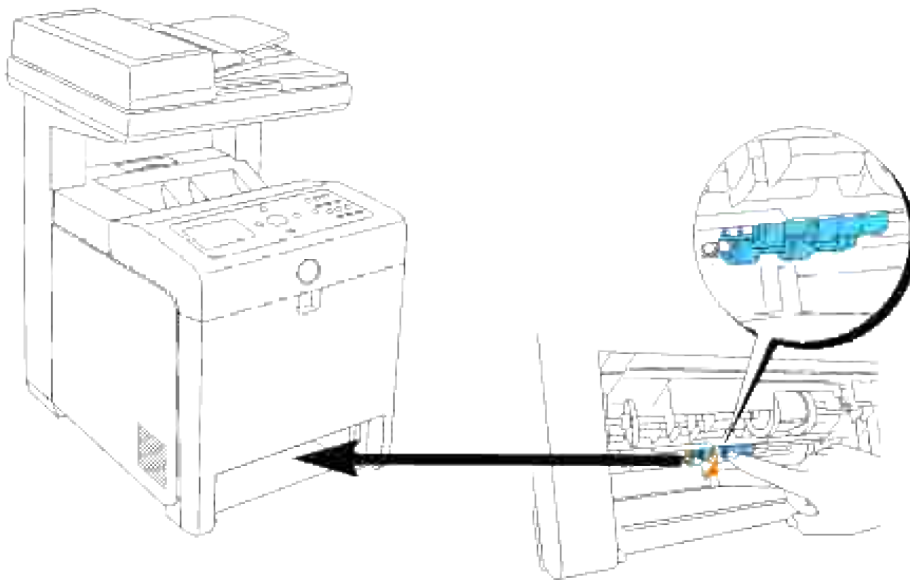

2. Gire el rodillo separador hasta que se pueda ver el gancho del rodillo.



 **NOTA:** El rodillo se encuentra a unos 165 mm en el interior de la máquina según se mide desde la cara de la apertura de la bandeja de papel.

3. Saque el gancho del rodillo separador de la ranura del eje y mueva el rodillo separador a la izquierda.

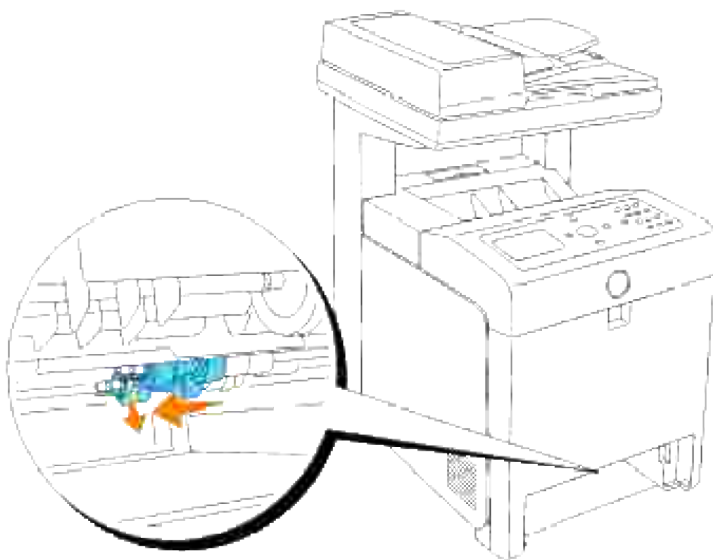

4. Repita los pasos 2 y 3 para sacar el otro rodillo separador del interior de la impresora multifunción.

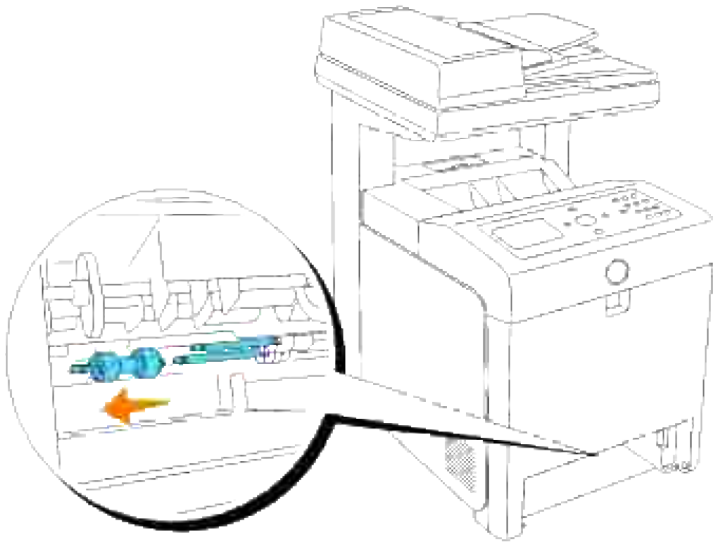

Instalación del rodillo separador nuevo dentro de la impresora multifunción

1. Alinee el hueco del nuevo rodillo separador con el eje.

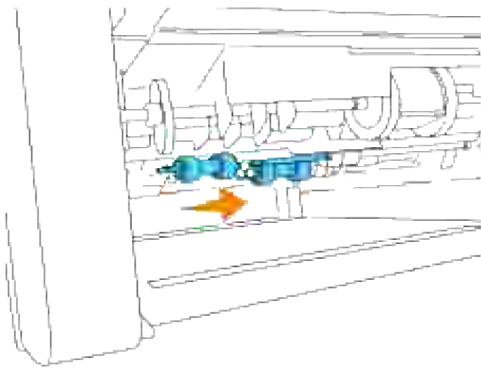

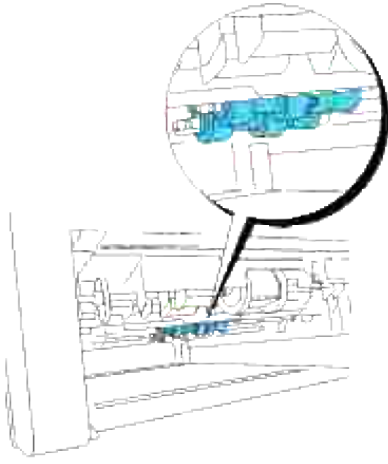

2. Desplace el rodillo separador por el eje de forma que las protuberancias queden encajadas por completo en las ranuras y el gancho del rodillo repose de nuevo en la ranura del eje.

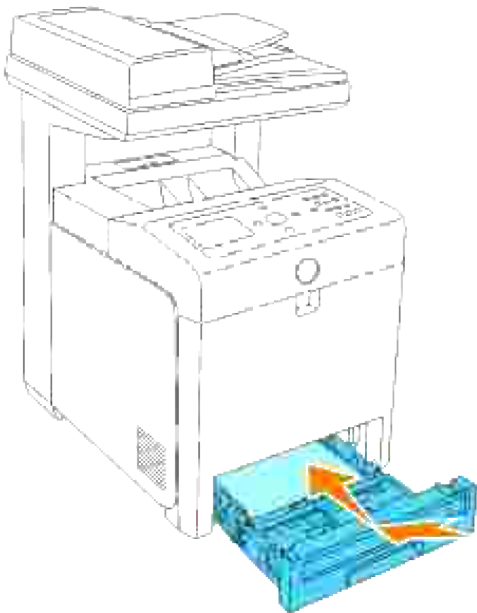

3. Vuelva a colocar la bandeja en la impresora.



Sustitución de la unidad de correa de transferencia

-  **PRECAUCIÓN:** Antes de realizar cualquiera de los procedimientos siguientes, siga las instrucciones de seguridad del *Manual del propietario* o de la *Guía de información del producto*.
-  **AVISO:** asegúrese de que nada roce o raye la superficie (película negra) de la unidad de correa de transferencia. La presencia de rayaduras, suciedad o grasa de las manos en la película de la unidad de correa de transferencia puede reducir la calidad de impresión.
-  **AVISO:** Para proteger los tambores de los cartuchos de impresión de la luz intensa, cierre la cubierta frontal antes de cinco minutos. Si la cubierta frontal permanece abierta más de cinco minutos, la calidad de impresión podría deteriorarse.

Las unidades de correa de transferencia de Dell sólo están disponibles a través de Dell. Para realizar un pedido por teléfono, consulte "[Cómo ponerse en contacto con Dell](#)" en el *Manual del propietario* o en este manual. Dell recomienda unidades de correa de transferencia de Dell para su impresora multifunción. Dell no proporciona ninguna garantía por problemas causados por el uso de accesorios, piezas o componentes no proporcionados por Dell.

Extracción de la unidad de correa de transferencia usada

 **NOTA:** Antes de abrir la cubierta frontal, extraiga los trabajos de impresión que haya en la bandeja de salida y cierre la cubierta del alimentador multiuso.

1. Compruebe que la impresora multifunción está apagada.
2. Pulse el botón lateral y abra la cubierta frontal.

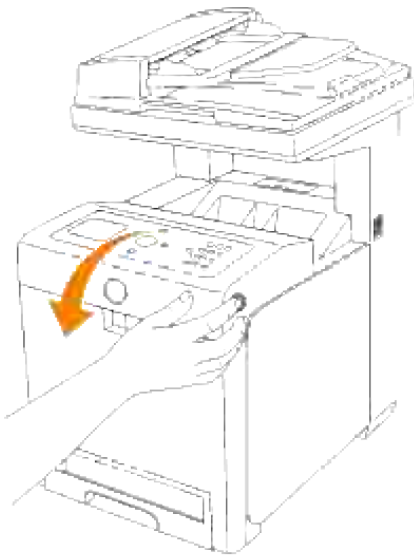

3. Levante las palancas de liberación y gire la unidad de correa de transferencia hacia arriba como se muestra en la ilustración.

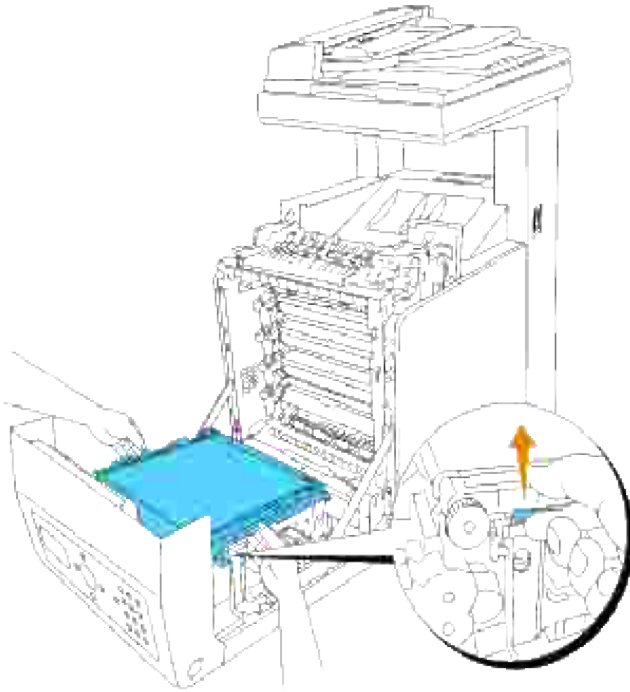

 **PRECAUCIÓN:** No toque el interior de la impresora multifunción. Es posible que algunas piezas estén calientes. Deje que la impresora multifunción se enfríe antes de intentar extraer piezas de esta zona.

4. Sujete la unidad de correa de transferencia con las manos por ambos lados y levante el lado izquierdo hasta que el vástago de la izquierda salga de la ranura. Luego, gire la unidad de correa de transferencia hacia la derecha y retírela de la impresora multifunción.

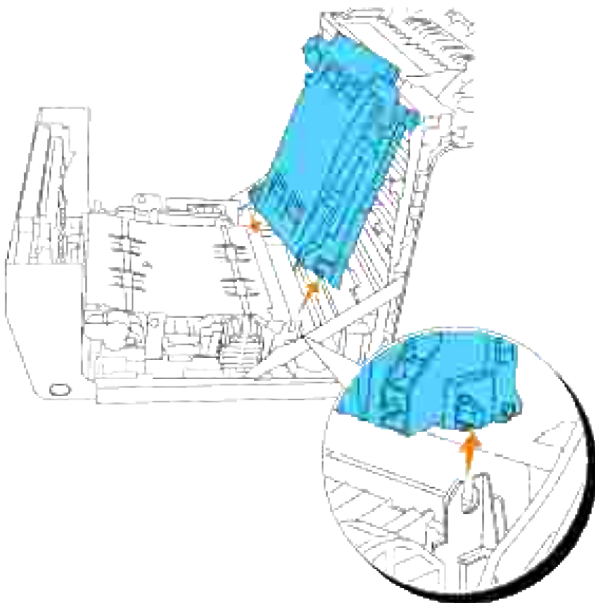

Instalación de una unidad de correa de transferencia nueva

1. Desembale una unidad de correa de transferencia nueva.
2. Inserte el vástago izquierdo en el agujero correspondiente de la unidad de correa de la izquierda, luego alinee el vástago derecho con la ranura y después empuje hacia abajo el lado derecho de la unidad de correa de transferencia hasta que repose en su sitio.

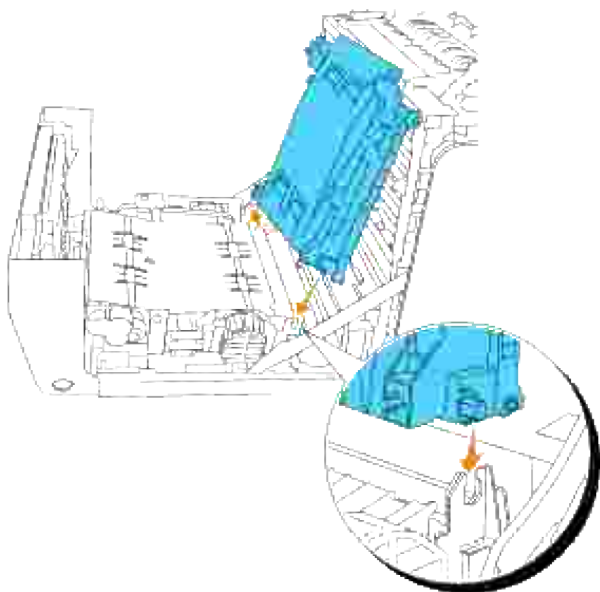

3. Cierre la unidad de correa de transferencia bajándola hasta que quede encajada en su sitio.

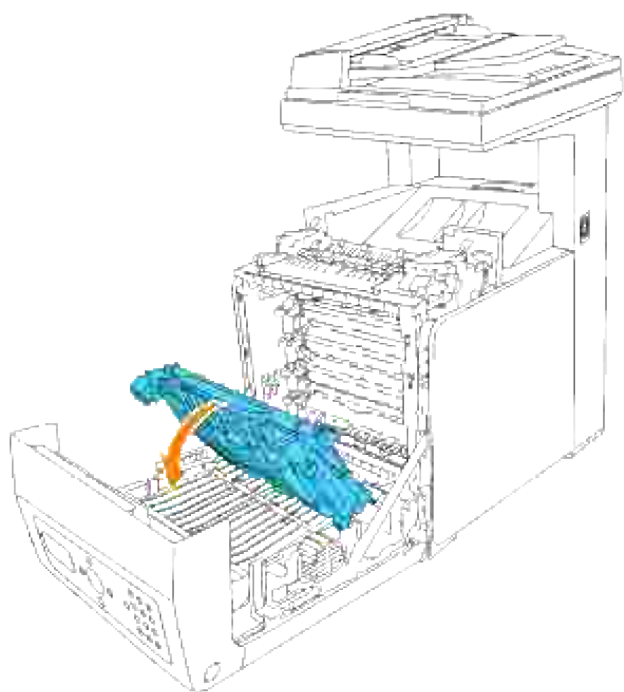

4. Retire la película protectora de la unidad de correa de transferencia recién instalada y deséchela.

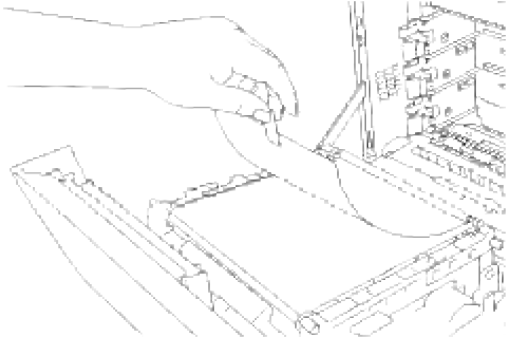

5. Cierre la cubierta frontal.

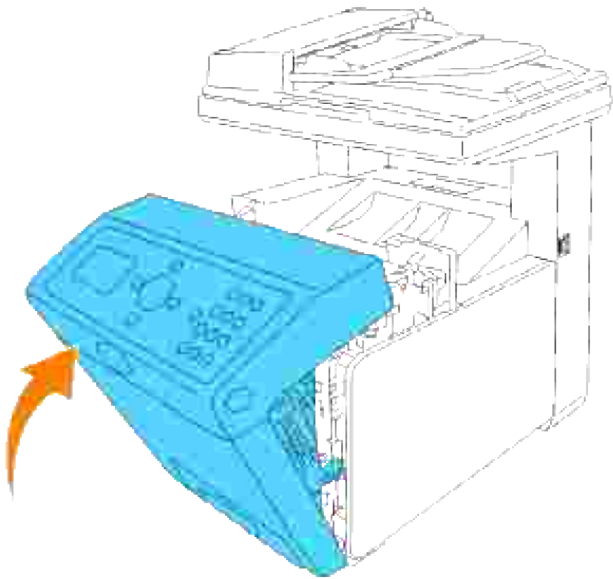

Impresión con Web Services for Devices (WSD)

En esta sección encontrará información para imprimir en red con los servicios WSD, el nuevo protocolo de Windows Vista de Microsoft.

[Configuración de la impresora](#)

Configuración de la impresora

Puede instalar la nueva impresora en la red utilizando el CD *Controladores y utilidades* incluido con la impresora, o utilizando el Asistente para agregar impresoras de Microsoft Windows.

Sin embargo, cuando utilice Modo IPv6, no podrá instalar el controlador de impresora desde el CD *Controladores y utilidades*. Utilice el Asistente para agregar impresoras.

Instalación de un controlador de impresora mediante el Asistente para agregar impresoras.

1. Haga clic en Inicio→ Panel de control→ Hardware y sonido→ Impresoras.
2. Haga clic en Agregar una impresora para iniciar el Asistente para agregar impresoras.
3. Seleccione Agregar una impresora de red, inalámbrica o Bluetooth.
4. En la lista de las impresoras disponibles, seleccione la que desee utilizar y haga clic en Siguiente. Si su computadora está conectada a una red, sólo se mostrarán las impresoras de la lista de Active Directory de su dominio .
5. Si se le pide, instale el controlador de impresora en su computadora. Si se le pide que escriba una contraseña de administrador o confirmación de la misma, escriba la contraseña o facilite la confirmación.
6. Complete los pasos adicionales del asistente y, a continuación, haga clic en Fertig stellen.
7. Imprima una página de prueba para verificar la instalación de la impresora.
8. Haga clic en Inicio→ Panel de control→ Hardware y sonido→ Impresoras.
9. Haga clic con el botón derecho en el icono de la impresora que acaba de crear y haga clic en Propiedades.
10. En la ficha General, haga clic en Imprimir página de prueba. Cuando la página de prueba se imprima correctamente, la instalación de la impresora estará completa.

Mantenimiento de la impresora multifunción

De forma periódica, la impresora precisa que se realicen determinadas tareas para mantener una calidad de impresión óptima. Si varias personas utilizan la impresora multifunción, es posible que desee designar a una persona para que se encargue del mantenimiento de la impresora. Informe a esta persona de los problemas de impresión y las tareas de mantenimiento.

- [Determinación del estado de los suministros](#)
 - [Ahorro de suministros](#)
 - [Solicitud de suministros](#)
 - [Almacenamiento del material de impresión](#)
 - [Almacenamiento de consumibles](#)
 - [Sustitución de los cartuchos de impresión](#)
 - [Sustitución de la Unidad de fusor](#)
 - [Sustitución del rodillo separador](#)
 - [Sustitución de la Unidad de Correa de Transferencia](#)
 - [Ajuste de registro de color](#)
 - [Limpieza del escáner](#)
 - [Limpieza del rodillo del ADF](#)
-

Determinación del estado de los suministros

Si la impresora multifunción está conectada a la red, la Dell Printer Configuration Web Tool puede proporcionar información instantánea sobre los niveles de tóner restantes. Escriba la dirección IP de la impresora en el navegador Web para ver esta información. Para utilizar la característica Configuración de Alerta de E-Mail que le avisa cuando la impresora necesita nuevos suministros, escriba su nombre o el nombre de la persona encargada en el cuadro de lista de correos electrónicos. operario key operator in the e-mail list box.

En el panel del operador también puede confirmar lo siguiente:

- Cualquier suministro o elemento de mantenimiento que requiera atención o sustitución (no obstante, la impresora multifunción sólo puede mostrar información sobre los elementos uno a uno.)
 - Cantidad de tóner que queda en cada cartucho de impresión
-

Ahorro de suministros

Existen varios valores que puede modificar en el programa de software o en el panel del operador para ahorrar cartucho de impresión y papel.

Suministro	Valor	Función	Para obtener más información
Cartucho de impresión	Draft Mode in the Advanced	Esta casilla de verificación permite a los usuarios seleccionar un modo de impresión que utiliza menos tóner. Si se activa, la calidad de imagen será inferior que cuando se deja desactivada.	
Material de impresión	Multiple Up	La impresora multifunción imprime dos o más páginas en una cara de una hoja. Los valores de Multiple up son 2 Up, 4 Up, 8 Up, 16 Up, o 32 Up. Utilizada conjuntamente con la opción dúplex, Multiple Up le permite imprimir hasta 64 páginas en una hoja de papel. (32 imágenes en el anverso y 32 en el reverso)	
	Duplex	De este modo podrá imprimir en ambas caras de la hoja de papel. La impresión a doble cara sólo está disponible cuando el módulo dúplex opcional está instalado en la impresora multifunción.	

Solicitud de suministros

Si la impresora está conectada a red, puede solicitar consumibles a Dell a través de Internet. Escriba la dirección IP de la impresora multifunción en el navegador Web, inicie la Dell Printer Configuration Web Tool y haga clic en Realice el pedido de Suministros en: para solicitar tóner para la impresora multifunción.

También puede solicitar cartuchos de impresión de la siguiente forma.

1. Haga clic en Inicio→Todos los programas→Impresoras Dell→Programas adicionales láser color →Sistema de administración de suministros Dell.

Aparece la ventana Dell Supplies Management System.

2. Seleccione su impresora multifunción de la lista Seleccionar modelo de impresora.
3. Si se solicita desde la Web:
 - a. Cuando no se puede obtener información de la impresora multifunción de forma automática mediante comunicación bidireccional, aparece una ventana en la que se solicita que escriba el número de la tarjeta de servicio. Introduzca el número de la etiqueta de servicio de impresora Dell en el campo habilitado.
El número de etiqueta de servicio se encuentra en el interior de la cubierta frontal de la impresora multifunción.
 - b. Seleccione una dirección URL de la lista Seleccionar URL para pedidos nuevos.
 - c. Haga clic en Visite el sitio de Internet de pedidos de suministros de la impresora Dell.
4. Si lo solicita por teléfono, llame al número que aparece en el encabezado Por Teléfono.

Almacenamiento del material de impresión

Existen varios métodos para evitar posibles problemas de alimentación de papel y calidad de impresión desigual.

- Para obtener la mejor calidad de impresión posible, almacene el material de impresión en un entorno en el que la temperatura sea aproximadamente de 21°C (70°F) y la humedad relativa sea del 40%.
 - Es preferible guardar las cajas de material de impresión en una estantería o palé que en el suelo directamente.
 - Si guarda paquetes individuales de material de impresión fuera de su caja original, compruebe que estén sobre una superficie plana de forma que los bordes y esquinas no se arruguen.
 - No coloque nada sobre los paquetes de material de impresión.
-

Almacenamiento de consumibles

Almacene los consumibles en su embalaje original hasta que vaya a utilizarlos. No almacene consumibles en:

- Temperaturas superiores a los 40°C (104°F)
 - En ambientes con cambios bruscos de humedad o temperatura.
 - Bajo la luz directa del sol.
 - En lugares polvorientos.
 - En un coche durante mucho tiempo.
 - En ambientes con gases corrosivos.
 - En ambientes con aire salado.
-

Sustitución de los cartuchos de impresión



PRECAUCIÓN: Antes de realizar cualquiera de los procedimientos siguientes, siga las instrucciones de seguridad del *Manual del propietario* o de la *Guía de información del producto*.



AVISO: Para proteger los tambores de los cartuchos de impresión de la luz intensa, cierre la cubierta frontal antes de cinco minutos. Si la cubierta frontal permanece abierta más de cinco minutos, la calidad de impresión podría deteriorarse.

Los cartuchos de impresión Dell sólo están disponibles a través de Dell. Puede pedir más cartuchos en <http://www.dell.com/supplies> o por teléfono. Para realizar un pedido por teléfono, consulte "[Cómo ponerse en contacto con Dell](#)" en el *Manual del propietario* o en este manual.

Dell recomienda que utilice cartuchos de impresión Dell en su impresora multifunción. Dell no proporciona ninguna garantía por problemas causados por el uso de accesorios, piezas o componentes no proporcionados por Dell.

 **PRECAUCIÓN:** No arroje nunca los cartuchos de impresión usados al fuego. El tóner residual podría explotar y causar quemaduras y lesiones.

 **PRECAUCIÓN:** No agite los cartuchos de impresión usados, ya que podría derramarse restos de tóner.

Extracción del cartucho de impresión usado

1. Pulse el botón (lado derecho) y abra la cubierta frontal.

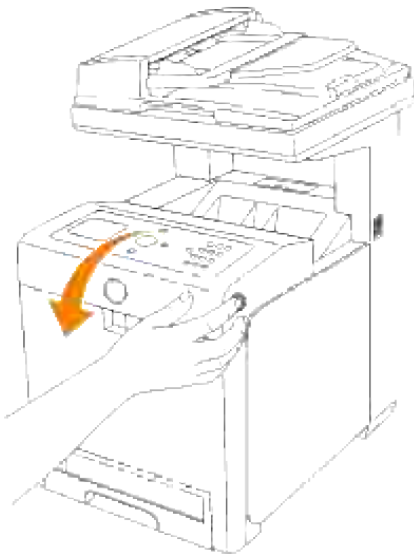

2. Agarre las asas que hay en los extremos del cartucho de impresión que desea reemplazar y tire de él para sacarlo.

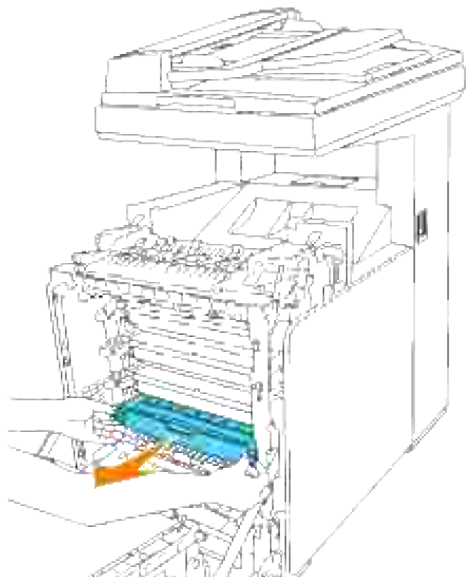

 **PRECAUCIÓN:** No agite los cartuchos de impresión usados, ya que podría derramarse restos de tóner.

Instalación de un cartucho de impresión nuevo

1. Elija el cartucho de impresión nuevo cuyo color coincida con el color de las asas del cartucho de impresión que va a reemplazar y agítelo cinco ó seis veces para distribuir el tóner por igual.

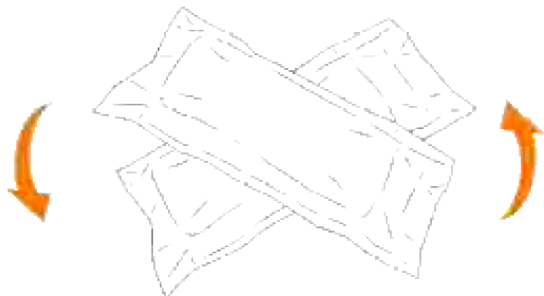



2. Saque el cartucho de impresión de su envoltura.

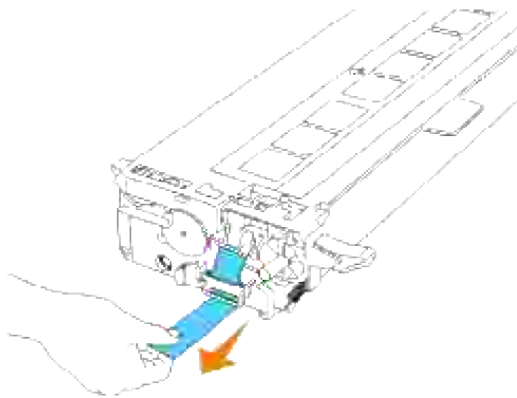

 **NOTA:** Para proteger el tambor de la luz intensa, no quite la tapa protectora naranja del cartucho de impresión antes de insertar el cartucho en su ranura dentro de la impresora multifunción.

3. Retire todo el precinto del cartucho de impresión tirando de la lengüeta del extremo del cartucho de impresión.



 **NOTA:** Quite el precinto tirando hacia arriba en línea recta. Si tira del precinto en diagonal podría romperse.

4. Agarre el cartucho de impresión por ambas asas, con la etiqueta hacia arriba, e introdúzcalo en la ranura de su mismo color. Asegúrese de que lo ha insertado hasta el final.

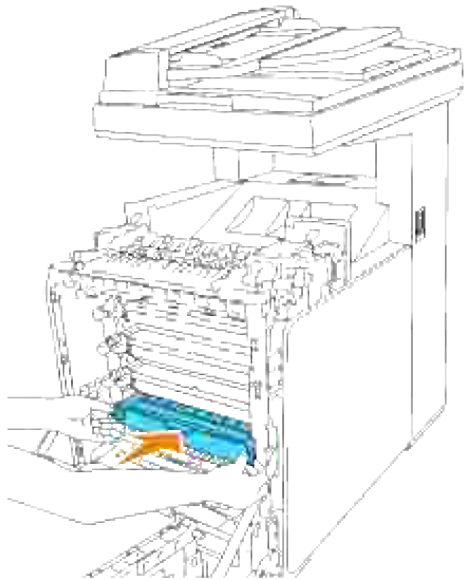



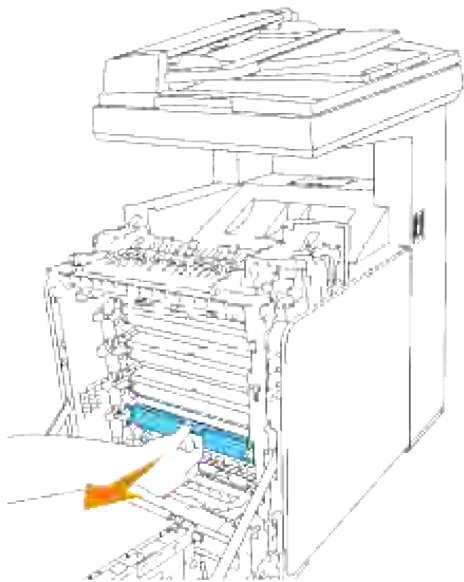

5. Quite la tapa protectora naranja del cartucho de impresión que acaba de instalar y deséchela.

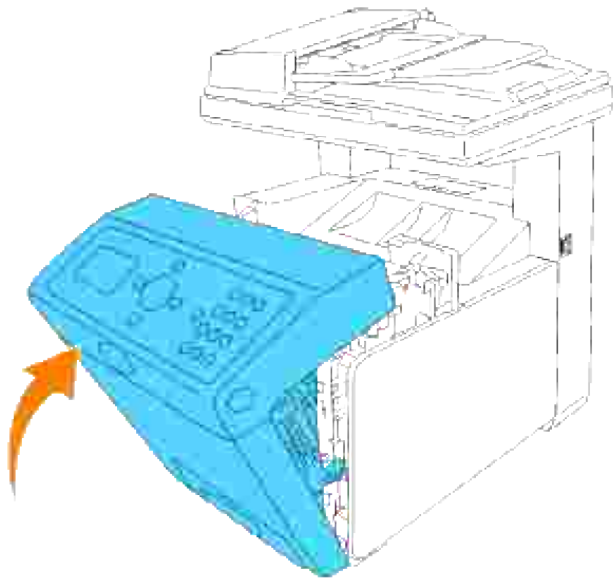

6. Cierre la cubierta frontal.



Sustitución de la Unidad de fusor

-  **PRECAUCIÓN:** Para evitar descargas eléctricas, apague siempre la impresora multifunción y desconecte el cable de alimentación del enchufe con toma de tierra antes de realizar trabajos de mantenimiento.
-  **PRECAUCIÓN:** Antes de realizar cualquiera de los procedimientos siguientes, siga las instrucciones de seguridad del *Manual del propietario* o de la *Guía de información del producto*.
-  **AVISO:** Para proteger los tambores de los cartuchos de impresión de la luz intensa, cierre la cubierta frontal antes de cinco minutos. Si la cubierta frontal permanece abierta más de cinco minutos, la calidad de impresión podría deteriorarse.
-  **NOTA:** Antes de abrir la cubierta frontal, extraiga los trabajos de impresión que haya en la bandeja de salida y cierre el alimentador multiuso.

La unidad de fusor Dell sólo está disponible a través de Dell. Para realizar un pedido por teléfono, consulte "[Cómo ponerse en contacto con Dell](#)" en el *Manual del propietario* o en este manual.

Dell recomienda utilizar el fusor Dell en su impresora multifunción. Dell no proporciona ninguna garantía por problemas causados por el uso de accesorios, piezas o componentes no proporcionados por Dell.

Extracción de la unidad de fusor usada

-  **PRECAUCIÓN:** Para evitar quemaduras, no sustituya la unidad de fusor inmediatamente después de imprimir, ya que éste se calienta mucho durante este proceso.
1. Apague la impresora multifunción y espere 30 minutos para que se enfríe la unidad de fusor antes de retirarla.

2. Pulse el botón (lado derecho) y abra la cubierta frontal.

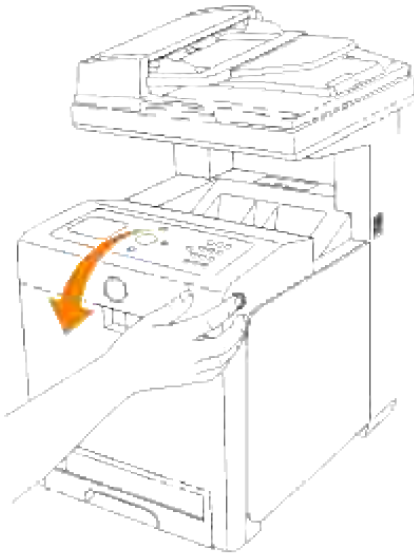

3. Levante el conducto de transferencia de papel hasta su posición vertical.

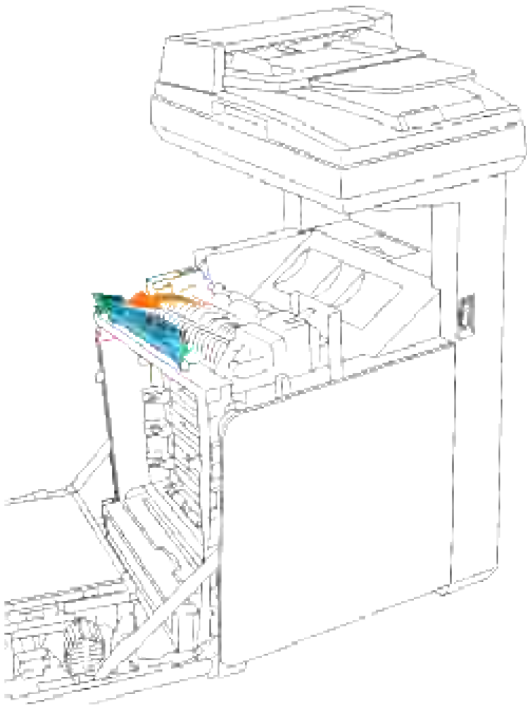

4. Suelte las palancas a ambos lados de la unidad de fusor.

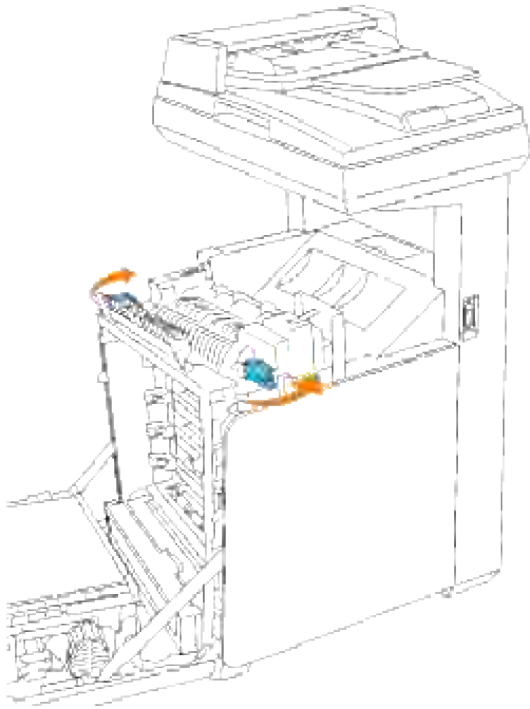

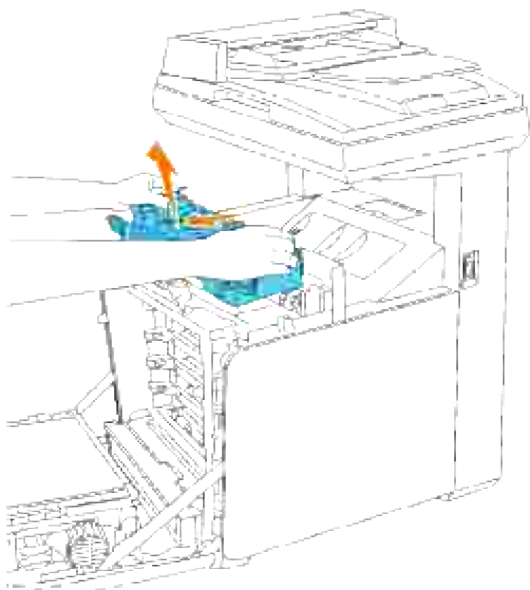

5. Sujete la unidad de fusor instalada por ambos lados, tire de ella hacia la para parte frontal de la impresora multifunción para liberar la conexión del lado derecho y luego levántela para retirarla.

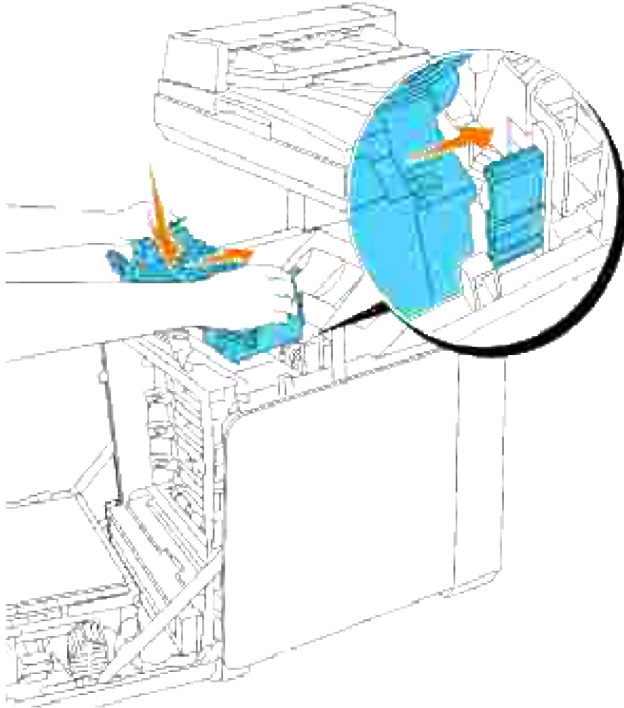

Instalación de una unidad de fusor nueva

1. Desembale una unidad de fusor nueva y sujétela con las manos por ambos lados.
2. Con el conector de la unidad de fusor mirando hacia la ranura, inserte el conector en la ranura con firmeza.



 **NOTA:** Asegúrese de que el conector del fusor ha quedado colocado firmemente.

3. Bloquee las dos palancas situadas a ambos extremos de la unidad de fusor.

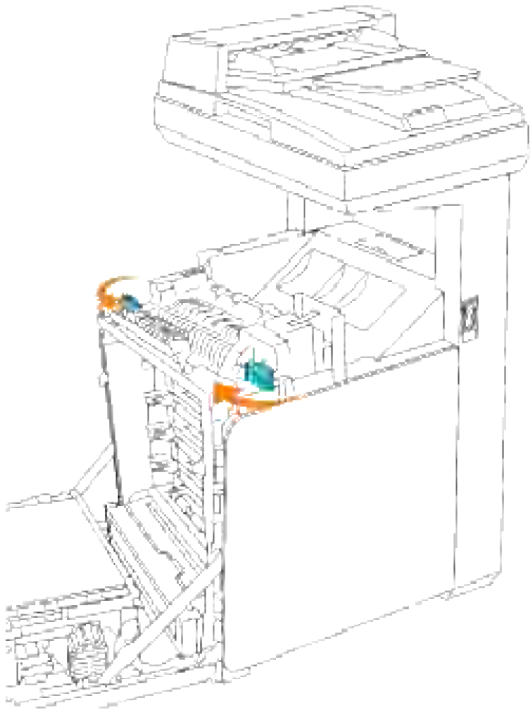

4. Baje el conducto de transferencia de papel hasta su posición horizontal.

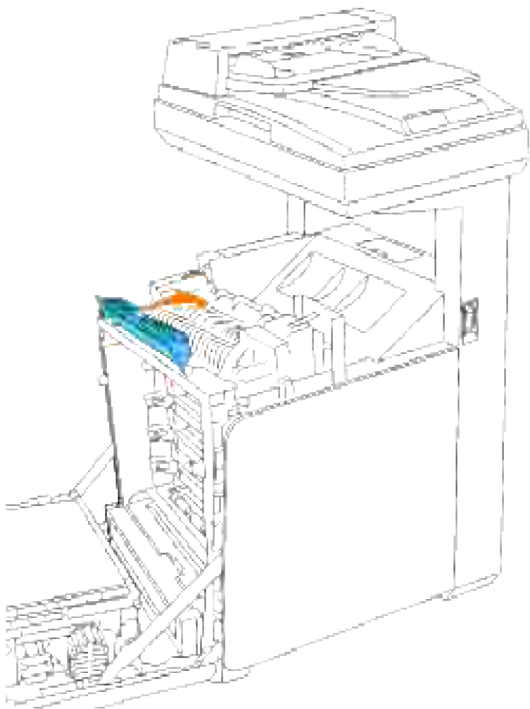

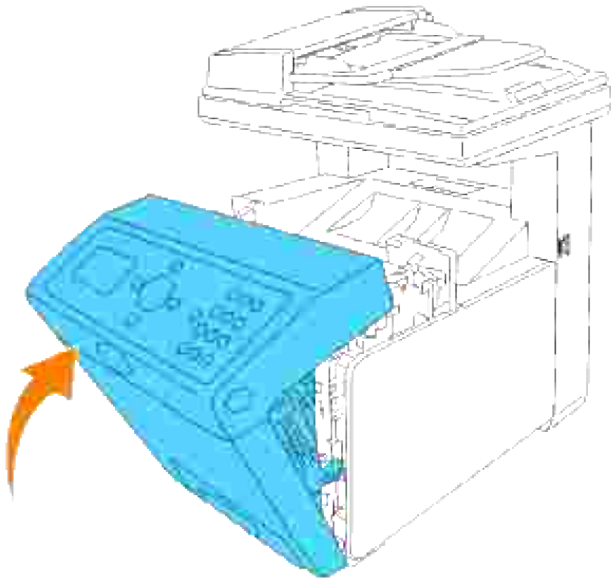

5. Cierre la cubierta frontal.



Sustitución del rodillo separador

En la impresora multifunción hay tres rodillos separadores que es necesario cambiar periódicamente. Uno se encuentra en la bandeja y los otros en el interior de la impresora multifunción. Básicamente, todos los rodillos separadores se cambian como se ha descrito en esta sección.

 **PRECAUCIÓN:** Para evitar descargas eléctricas, apague siempre la impresora multifunción y desconecte el cable de alimentación del enchufe con toma de tierra antes de realizar trabajos de mantenimiento.

 **PRECAUCIÓN:** Antes de realizar cualquiera de los procedimientos siguientes, siga las instrucciones de seguridad del *Manual del propietario* o de la *Guía de información del producto*.

Los rodillos separadores de Dell sólo están disponibles a través de Dell. Para realizar un pedido por teléfono, consulte "[Cómo ponerse en contacto con Dell](#)" en el *Manual del propietario* o en este manual.

Dell recomienda utilizar rodillos separadores de Dell en su impresora multifunción. Dell no proporciona ninguna garantía por problemas causados por el uso de accesorios, piezas o componentes no proporcionados por Dell.

Extracción del rodillo separador usado de la bandeja

 **NOTA:** Quite los trabajos de impresión de la bandeja antes de extraerla de la impresora multifunción.

1. Extraiga la bandeja de la impresora multifunción hasta el tope. Sujete la bandeja con ambas manos, levante la parte frontal un poco y retírela de la impresora multifunción.

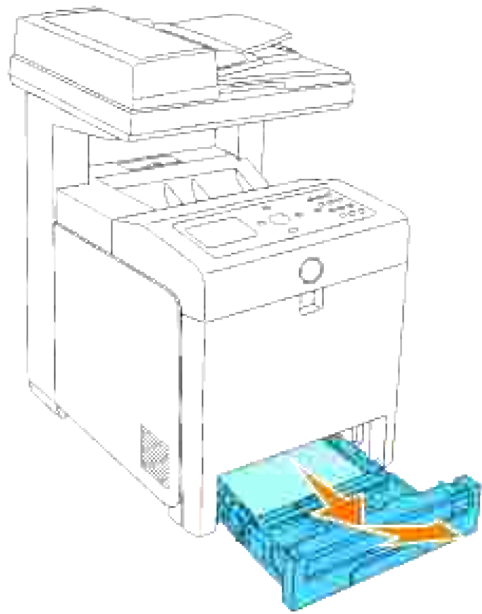

 **NOTA:** Retire todo el papel de la bandeja antes de abrir la cubierta del rodillo separador.

2. Eche hacia atrás las asas situadas a cada lado de la cubierta del rodillo separador como se indica en la ilustración siguiente y abra la cubierta.

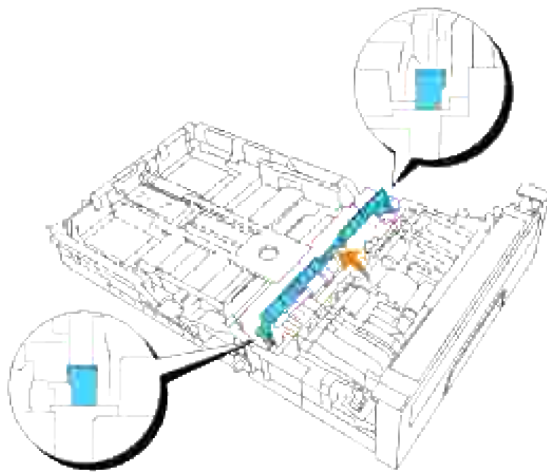

3. Gire el rodillo separador hasta que se pueda ver el gancho del rodillo.

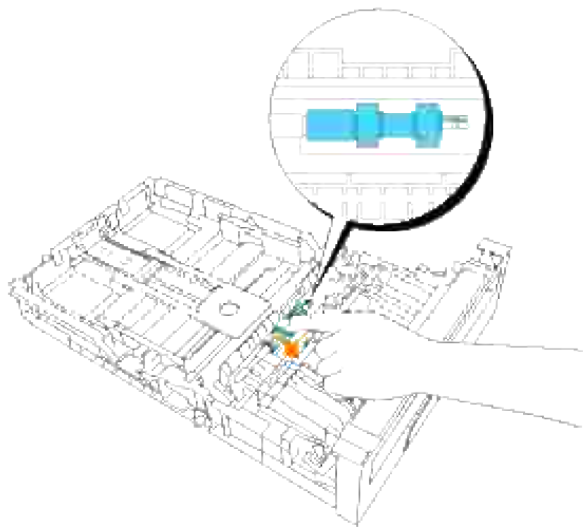

4. Saque el gancho del rodillo separador de la ranura del eje y mueva el rodillo separador a la derecha.

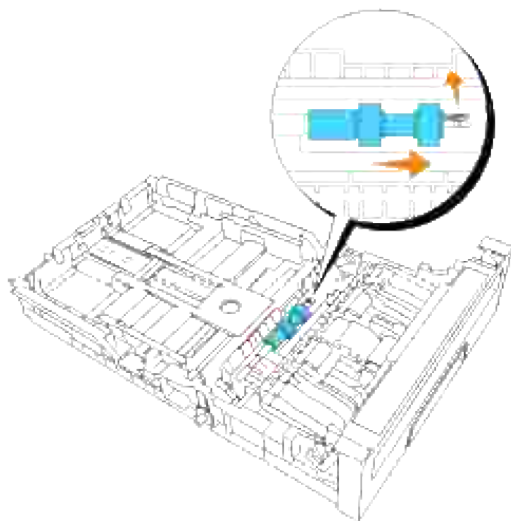

Instalación del rodillo separador nuevo en la bandeja

1. Alinee el hueco del nuevo rodillo separador con el eje.

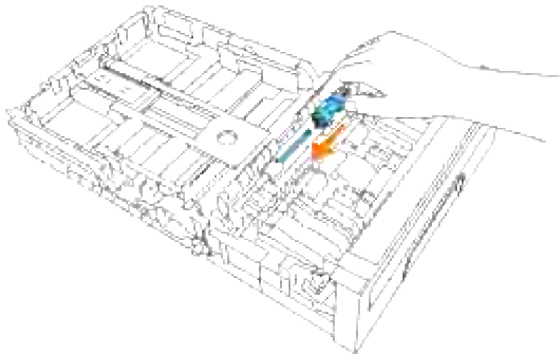

2. Desplace el rodillo separador por el eje de forma que las protuberancias queden encajadas por completo en las ranuras y el gancho del rodillo repose de nuevo en la ranura del eje.

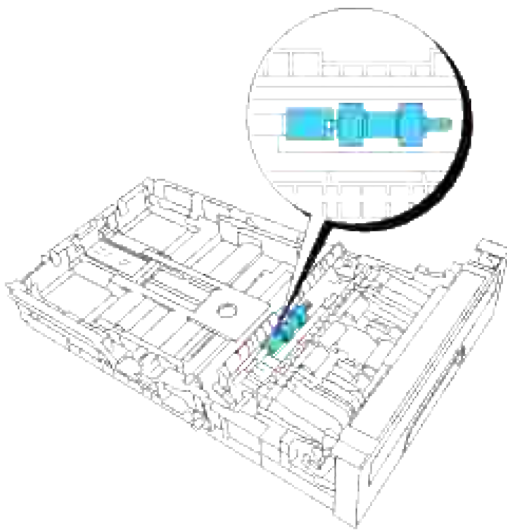

3. Cierre la cubierta del rodillo separador hasta que ambos lados encajen en su sitio.

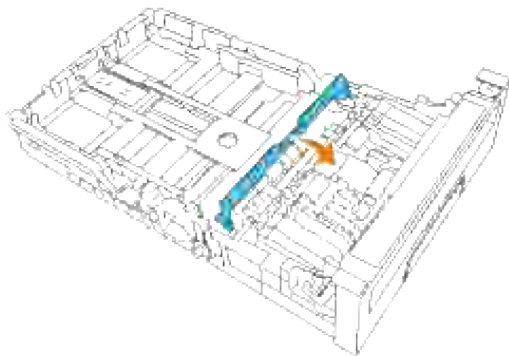

4. Cargue papel en la bandeja y vuelva a colocarla en la impresora multifunción.

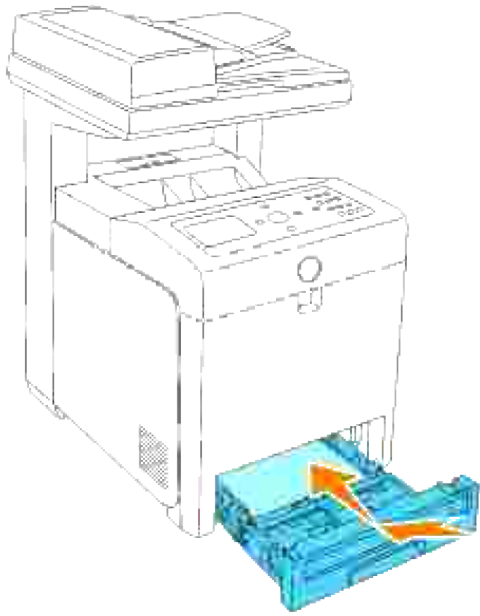

Extracción del rodillo separador usado de la impresora multifunción

1. Extraiga la bandeja de la impresora multifunción hasta el tope. Sujete la bandeja con ambas manos, levante la parte frontal un poco y retírela de la impresora multifunción.

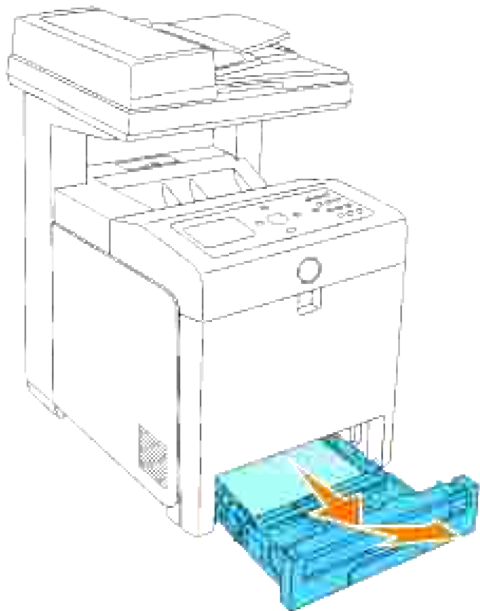

2. Gire el rodillo separador hasta que se pueda ver el gancho del rodillo.

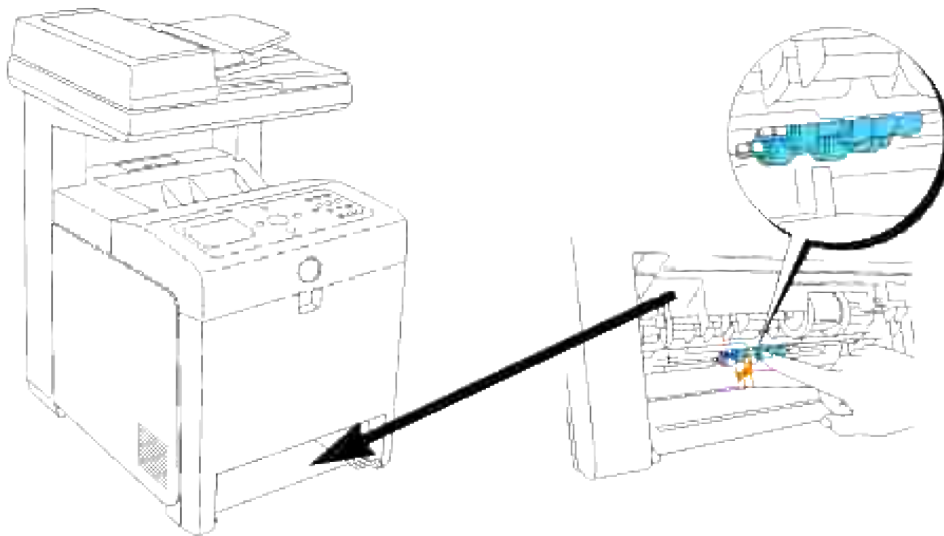

NOTA: El rodillo se encuentra a unos 165 mm en el interior de la máquina según se mide desde la cara de la apertura de la bandeja de papel.

3. Saque el gancho del rodillo separador de la ranura del eje y mueva el rodillo separador a la izquierda.

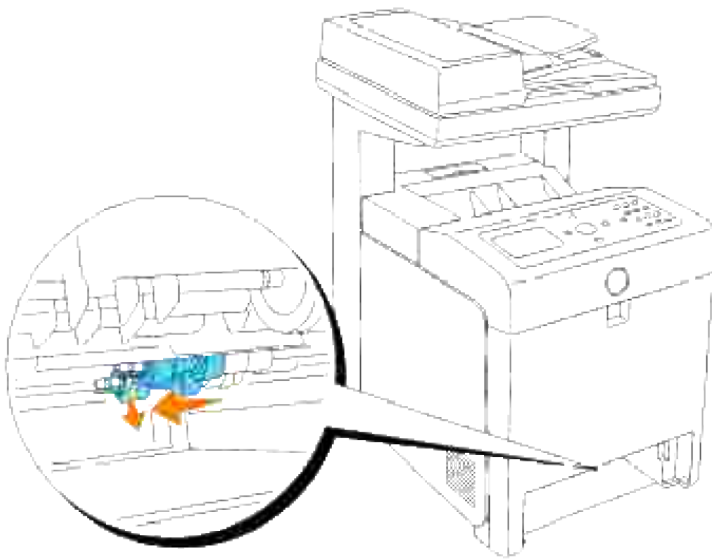

4. Repita los pasos 2 y 3 para sacar el otro rodillo separador del interior de la impresora multifunción.

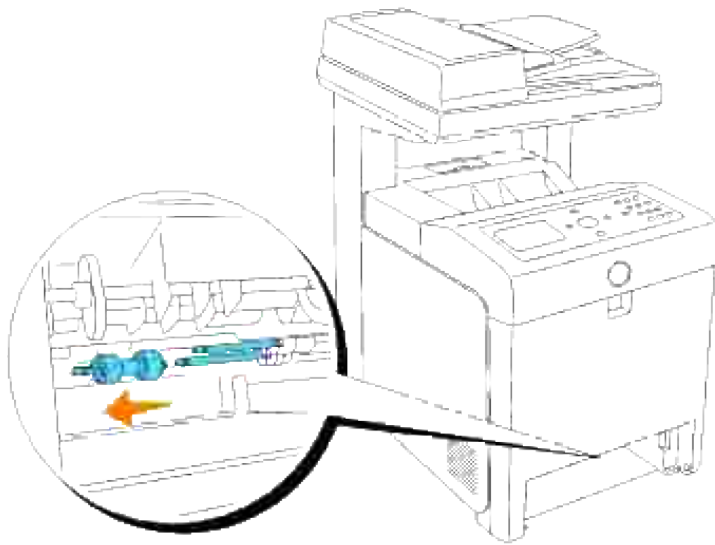

Instalación del rodillo separador nuevo dentro de la impresora multifunción

1. Alinee el hueco del nuevo rodillo separador con el eje.

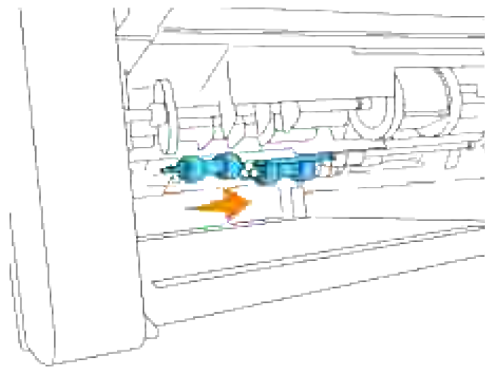

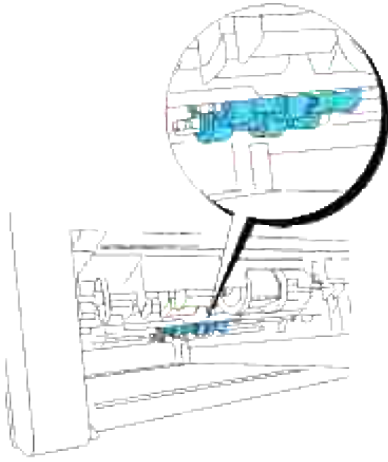

2. Desplace el rodillo separador por el eje de forma que las protuberancias queden encajadas por completo en las ranuras y el gancho del rodillo repose de nuevo en la ranura del eje.

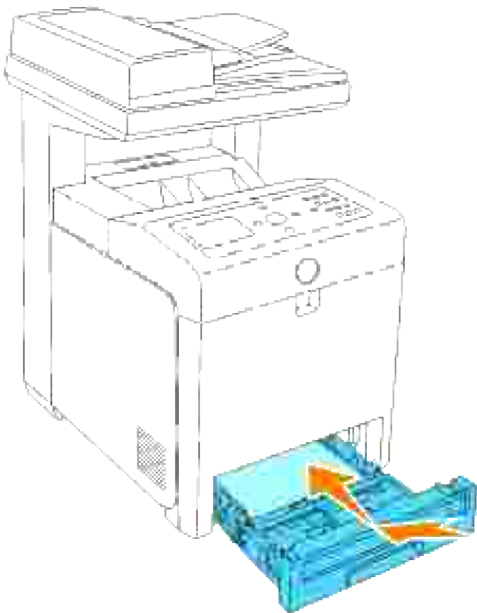

3. Vuelva a colocar la bandeja en la impresora.



Sustitución de la Unidad de Correa de Transferencia

-  **PRECAUCIÓN:** Antes de realizar cualquiera de los procedimientos siguientes, siga las instrucciones de seguridad del *Manual del propietario* o de la *Guía de información del producto*.
-  **AVISO:** asegúrese de que nada roce o raye la superficie (película negra) de la unidad de correa de transferencia. La presencia de rayaduras, suciedad o grasa de las manos en la película de la unidad de correa de transferencia puede reducir la calidad de impresión.

 **AVISO:** Para proteger los tambores de los cartuchos de impresión de la luz intensa, cierre la cubierta frontal antes de cinco minutos. Si la cubierta frontal permanece abierta más de cinco minutos, la calidad de impresión podría deteriorarse.

Las unidades de correa de transferencia de Dell sólo están disponibles a través de Dell. Para realizar un pedido por teléfono, consulte "[Cómo ponerse en contacto con Dell](#)" en el *Manual del propietario* o en este manual. Dell recomienda unidades de correa de transferencia de Dell para su impresora multifunción. Dell no proporciona ninguna garantía por problemas causados por el uso de accesorios, piezas o componentes no proporcionados por Dell.

Extracción de la unidad de correa de transferencia usada

 **NOTA:** Antes de abrir la cubierta frontal, extraiga los trabajos de impresión que haya en la bandeja de salida y cierre la cubierta del alimentador multiuso.

1. Compruebe que la impresora multifunción está apagada.
2. Pulse el botón (lado derecho) y abra la cubierta frontal.

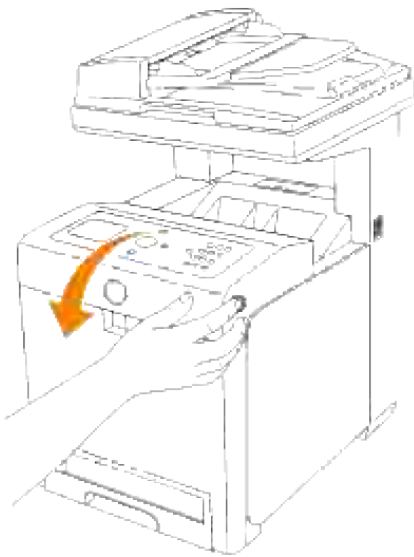

3. Levante las palancas de liberación y gire la unidad de correa de transferencia hacia arriba como se muestra en la ilustración.

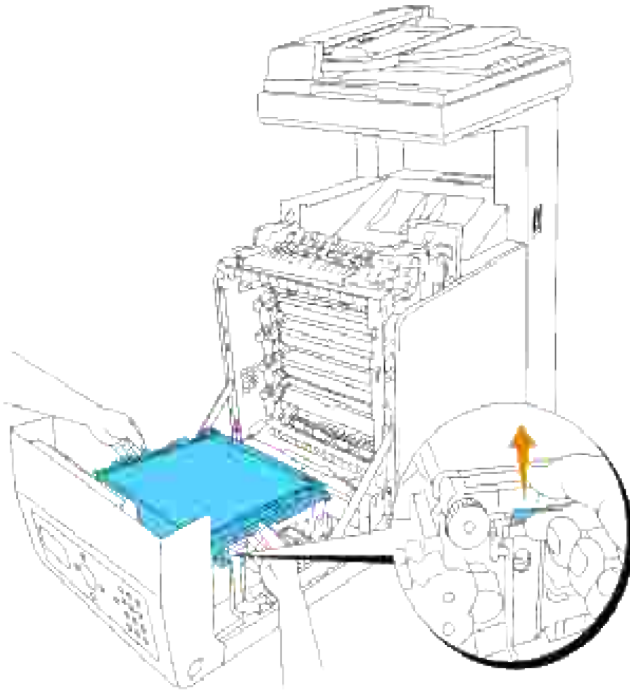

 **PRECAUCIÓN:** No toque el interior de la impresora multifunción. Es posible que algunas piezas estén calientes. Deje que la impresora multifunción se enfríe antes de intentar extraer piezas de esta zona.

4. Sujete la unidad de correa de transferencia con las manos por ambos lados y levante el lado izquierdo hasta que el vástago de la izquierda salga de la ranura. Luego, gire la unidad de correa de transferencia hacia la derecha y retírela de la impresora multifunción.

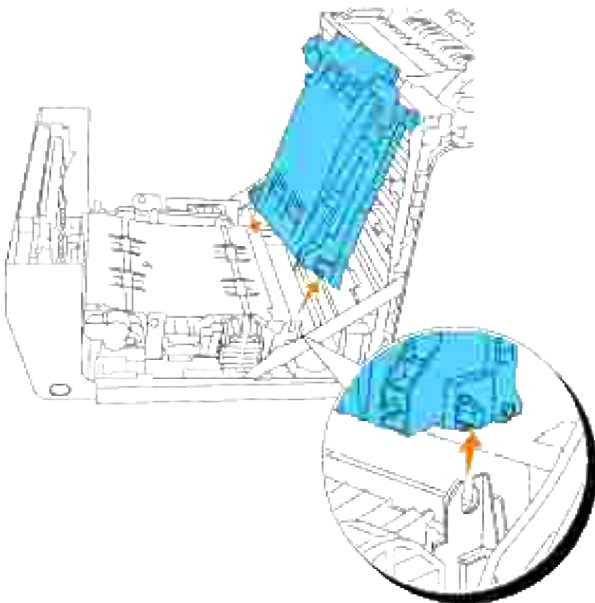

Instalación de una unidad de correa de transferencia nueva

1. Desembale una unidad de correa de transferencia nueva.
2. Inserte el vástago izquierdo en el agujero correspondiente de la unidad de correa de la izquierda, luego alinee el vástago derecho con la ranura y después empuje hacia abajo el lado derecho de la unidad de correa de transferencia hasta que repose en su sitio.

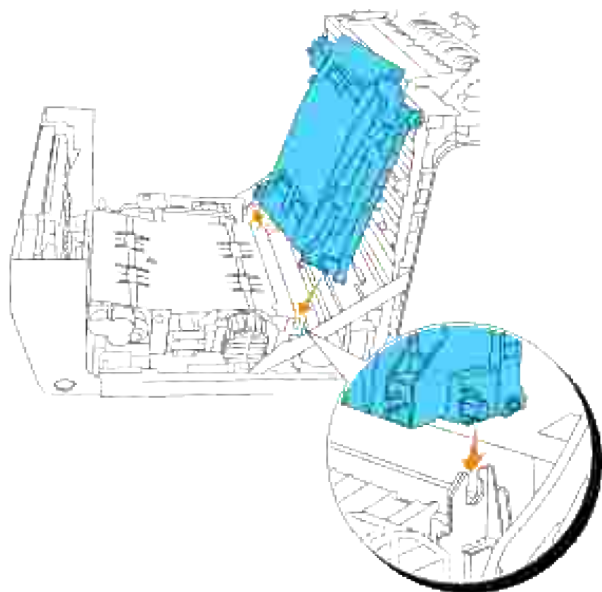

3. Cierre la unidad de correa de transferencia bajándola hasta que quede encajada en su sitio.

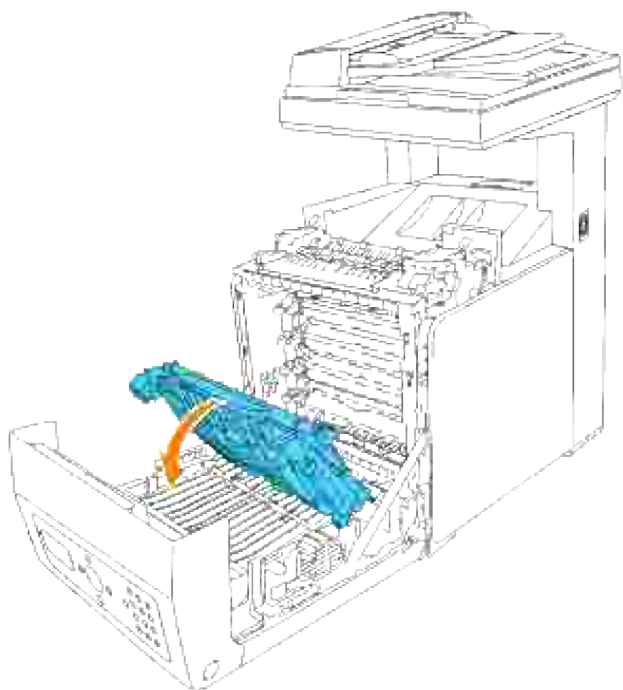

4. Retire la película protectora de la unidad de correa de transferencia recién instalada y deséchela.

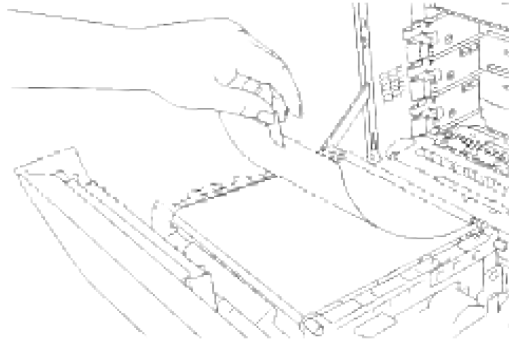

5. Cierre la cubierta frontal.

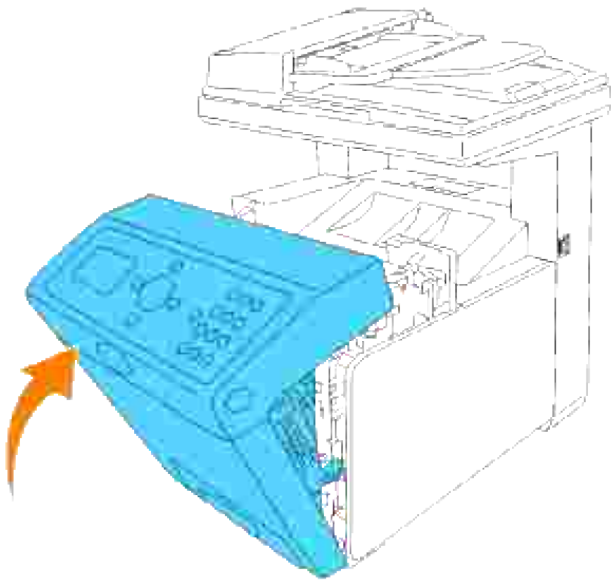

Ajuste de registro de color

Para ajustar el registro de color cuando instala la impresora multifunción por primera vez o después de trasladarla a una nueva ubicación, siga el procedimiento a continuación. Para obtener información sobre el panel del operador, consulte "[Panel del operador](#)" y "[Ajust reg Color](#)".

Impresión del gráfico de registro de colores

Use the operator panel to print the color registration chart.

1. Pulse ▼ hasta que aparezca >CONFIGURACIÓN y, a continuación, pulse ✓.
2. Pulse ▼ hasta que aparezca >Menú Admin y, a continuación, pulse ✓.
3. Pulse ▼ hasta que aparezca >Mantenimiento y, a continuación, pulse ✓.
4. Pulse ▼ hasta que aparezca >Ajust reg color y, a continuación, pulse ✓.
5. Pulse ▼ hasta que aparezca >Cdro reg color y, a continuación, pulse ✓.

Se imprime el gráfico de registro de colores.

Determinación de valores

En las líneas a la derecha de los patrones de Y (Amarillo), M (Magenta) y C (Cyan), busque los valores de las líneas más rectas.

 **NOTA:** Utilice también los colores densos de la patrón lattice para buscar las líneas más rectas. Los colores impresos con la mayor densidad son los más cercanos a las líneas más rectas. Cuando el valor más cercano a la línea más recta es 0, no necesita ajustar el registro de colores. Cuando el valor no sea 0, siga el procedimiento descrito en "[Introducción de valores](#)".

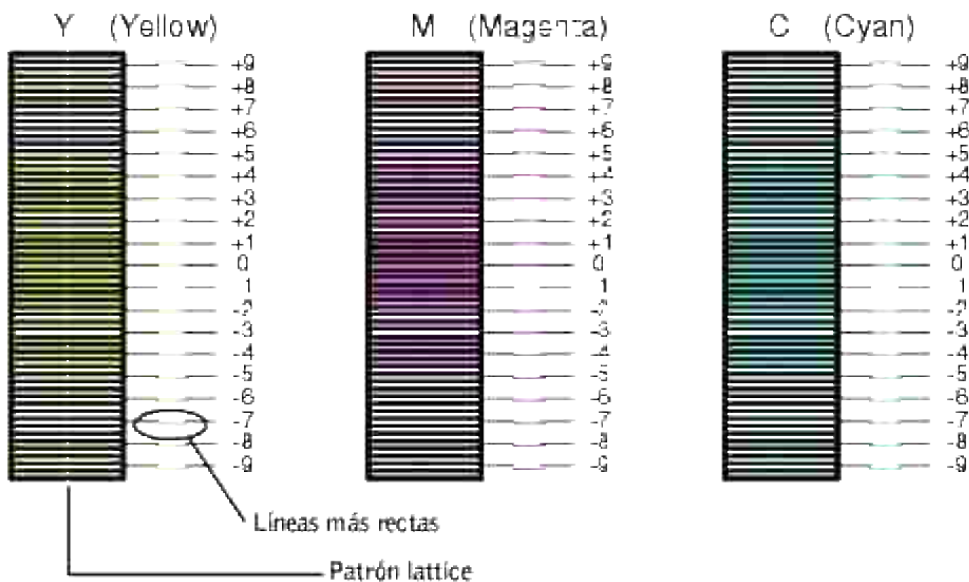

Introducción de valores

Utilizando el panel del operador, introduzca los valores que ha encontrado en el gráfico de registro de colores para realizar los ajustes.

1. Pulse ▼ hasta que aparezca >CONFIGURACIÓN y, a continuación, pulse ✓ .
2. Pulse ▼ hasta que aparezca >Menú Admin y, a continuación, pulse ✓ .
3. Pulse ▼ hasta que aparezca >Mantenimiento y, a continuación, pulse ✓ .
4. Pulse ▼ hasta que aparezca >Ajust reg color y, a continuación, pulse ✓ .
5. Pulse ▼ hasta que aparezca >Ingresar Número y, a continuación, pulse ✓ .

El cursor se sitúa en el primer dígito de Introducir número.

6. Pulse ▲ o ▼ hasta que llegue al valor (por ejemplo, +3) mostrado en el gráfico.
7. Pulse ► otra vez y mueva el cursor al valor siguiente.
8. Repita los pasos 6 y 7 para introducir todos los dígitos de Introducir número y, a continuación, pulse ✓ .
9. Pulse ▼ hasta que aparezca >Cdro reg color y, a continuación, pulse ✓ .
El gráfico de registro de colores se imprime con los nuevos valores.
10. El ajuste del registro de colores se completa cuando las líneas más rectas a la derecha del patrón Y (Yellow), M (Magenta), y C (Cyan) estén al lado de la línea O.



PRECAUCIÓN: Después de imprimir el gráfico de registro de colores, no apague la impresora multifunción hasta que el motor se haya detenido.



NOTA: Si no hay un O al lado de líneas más rectas, determine los valores y ajuste de nuevo la impresora multifunción.

Limpieza del escáner

Mantener el escáner limpio le ayuda a asegurarse la obtención de las mejores copias posibles. Dell recomienda limpiar el escáner al principio de cada día y durante el día, según sea necesario.

1. Humedezca ligeramente con agua un paño suave que no deje pelusas o una toalla de papel.
2. Abra la cubierta de documentos.

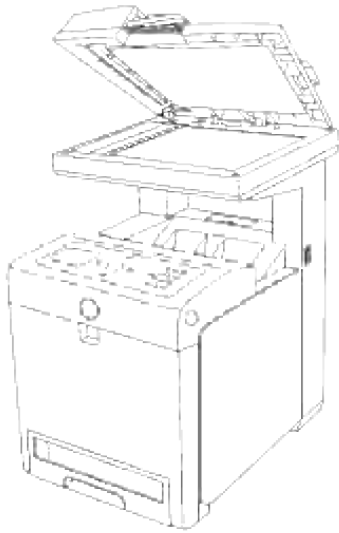

3. Limpie la superficie del cristal del alimentador de documentos y el cristal del ADF hasta que queden limpios y secos.

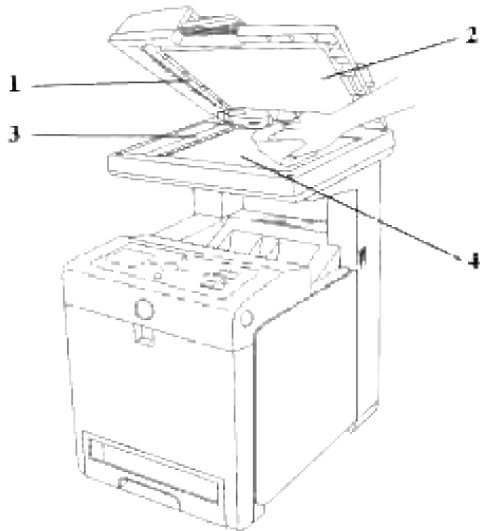

1	Lámina blanca  NOTA: Manipular con cuidado
2	Cubierta de documentos
3	Cristal del ADF
4	Cristal del alimentador de documentos

4. Limpie la parte de abajo de la cubierta blanca del documento y la lámina blanca hasta que queden limpias y secas.
5. Cierre la cubierta de documentos.

Limpeza del rodillo del ADF

Manteniendo limpios los rodillos del ADF obtendrá copias de mejor calidad. Dell recomienda limpiar los rodillos de forma regular.

1. Abra la cubierta del ADF.

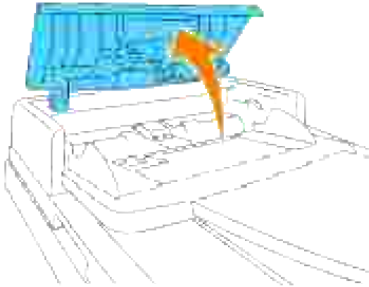

2. Limpie el rodillo con un trapo suave que no deje pelusas o papel de secar hasta que quede limpio.

Si los rodillos se ensucian con manchas de tinta, es posible que el papel del ADF también se ensucie. En tal caso, humedezca ligeramente un trapo suave que no deje pelusa o un papel de secar, con detergente neutro o agua y elimine la suciedad del rodillo hasta que quede limpio y seco.

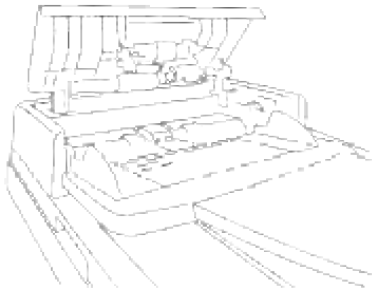

Extracción de opciones

Si necesita cambiar la ubicación de la impresora multifunción o debe enviar las opciones de manejo de la impresora o del material de impresión a otro lugar, se deben desinstalar todas estas opciones de la impresora multifunción. Para su envío, embale correctamente la impresora multifunción y las opciones de manejo del material de impresión para evitar que se dañen.

- [Extracción del alimentador de papel de 550 hojas opcional](#)
 - [Desinstalación del duplexador opcional](#)
 - [Extracción de la tarjeta de memoria opcional](#)
 - [Extracción de la tarjeta multiprotocolo opcional](#)
 - [Desinstalación del adaptador de impresora inalámbrica](#)
-

Extracción del alimentador de papel de 550 hojas opcional

 **NOTA:** Si va a quitar el alimentador de papel de 550 hojas opcional, asegúrese de apagar la impresora multifunción, desenchufar el cable de alimentación y desconectar todos los cables de la parte posterior de la impresora antes de realizar estas tareas.

1. Apague la impresora multifunción y desenchufe el cable de alimentación de la misma.
2. Extraiga la bandeja de la impresora multifunción hasta el tope. Sujete la bandeja con ambas manos, levante la parte frontal un poco y retírela de la impresora multifunción.

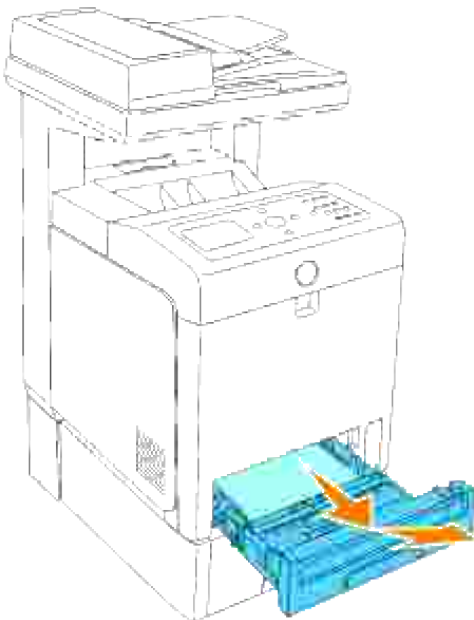

3. Retire los dos tornillos que unen la impresora multifunción y el alimentador de papel de 550 hojas opcional desenroscándolos con una moneda u objeto similar.

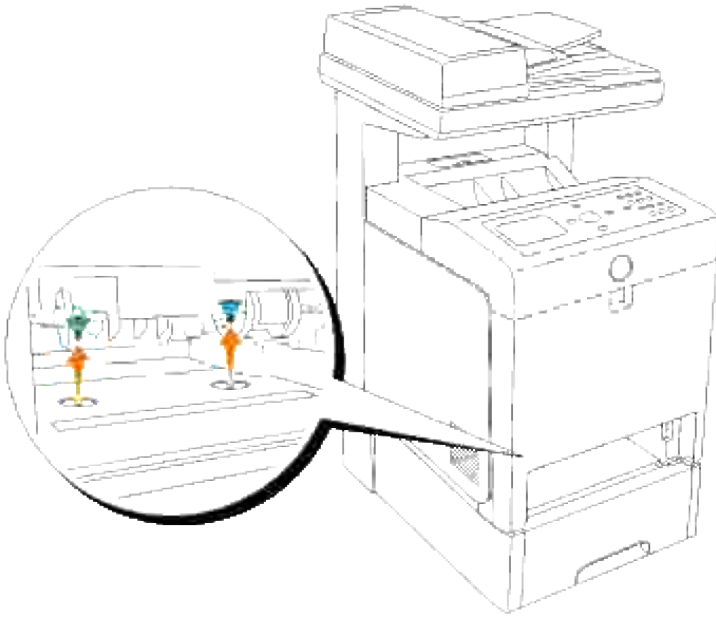

4. Levante con cuidado la impresora multifunción para separarla del módulo de bandeja y colóquela sobre una superficie nivelada.

 **PRECAUCIÓN:** Para levantar la impresora multifunción de forma segura, retire primero los cartuchos de impresión y luego levántela entre dos personas, una por delante y otra por detrás. No intente levantar la impresora multifunción sujetándola por los laterales.

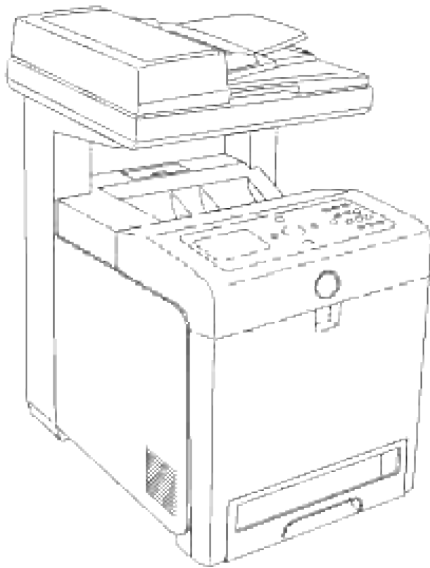

5. Inserte la bandeja en la impresora multifunción, y empújela hacia dentro hasta el tope.

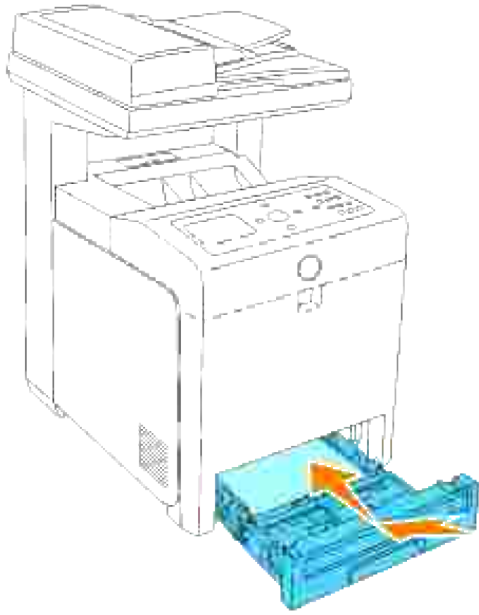

Desinstalación del duplexador opcional

- ⓘ **AVISO:** asegúrese de que nada roce o raye la superficie (película negra) de la unidad de correa de transferencia. La presencia de rayaduras, suciedad o grasa de las manos en la película de la unidad de correa de transferencia puede reducir la calidad de impresión.
 - ⓘ **AVISO:** Para proteger los tambores de los cartuchos de impresión de la luz intensa, cierre la cubierta frontal antes de cinco minutos. Si la cubierta frontal permanece abierta más de cinco minutos, la calidad de impresión podría deteriorarse.
1. Asegúrese de que la impresora multifunción está apagada y desconecte el cable de alimentación de la parte posterior de la impresora.
 2. Pulse el botón (lado derecho) y abra la cubierta frontal.

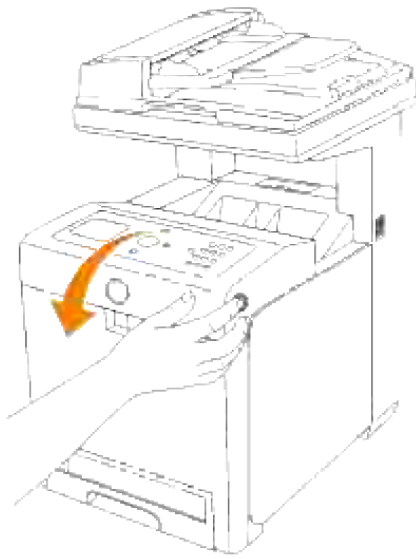

3. Levante las palancas de liberación y gire la unidad de correa de transferencia hacia arriba como se muestra en la ilustración.

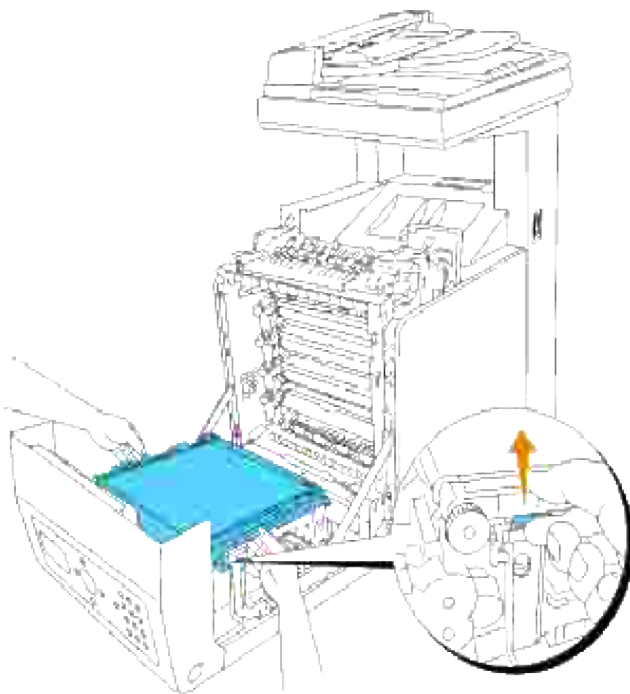

4. Sujete el pestillo del duplexador como se indica en la ilustración siguiente y saque el duplexador de la impresora multifunción.

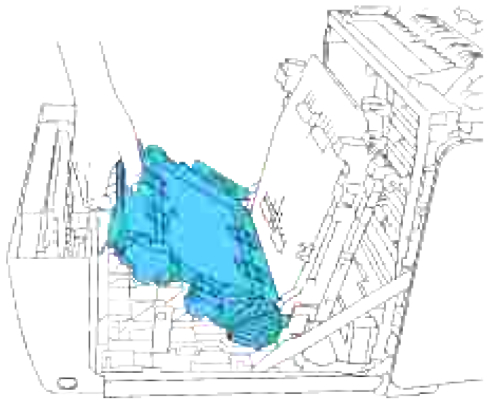

5. Baje la unidad de correa de transferencia para cerrarla.

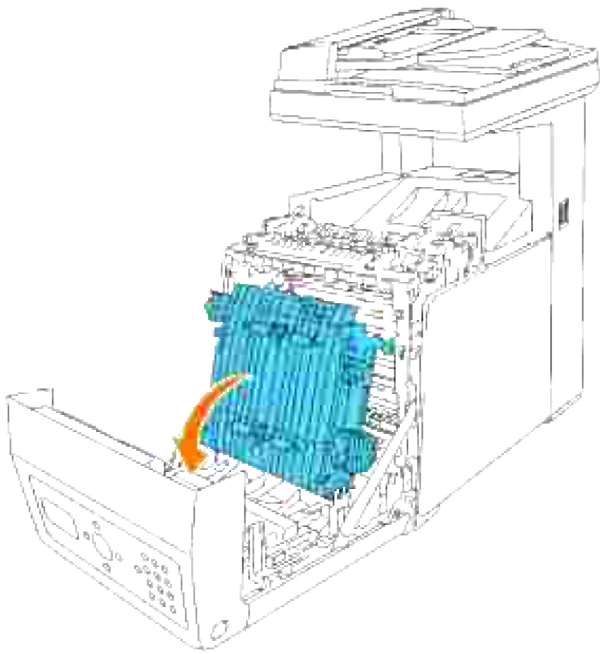

6. Cierre la cubierta frontal.

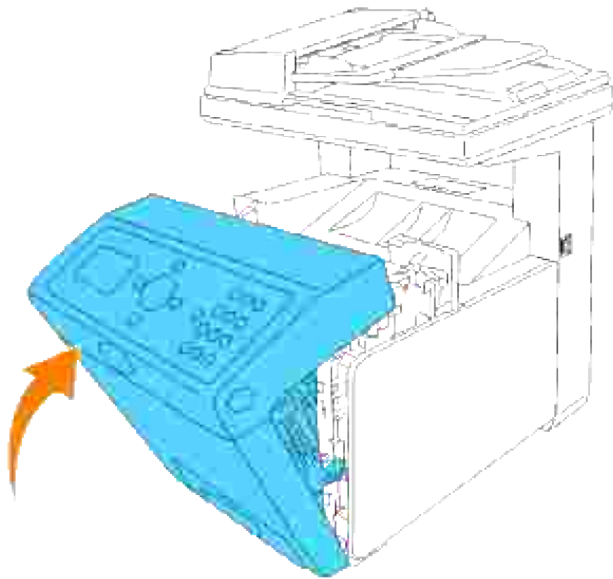

Extracción de la tarjeta de memoria opcional

1. Asegúrese de que la impresora multifunción está apagada y desconecte todos los cables incluido el cable de alimentación de la parte posterior de la impresora multifunción.
2. Gire el tornillo de la cubierta de la placa de control con cuidado hacia la izquierda y abra la cubierta.

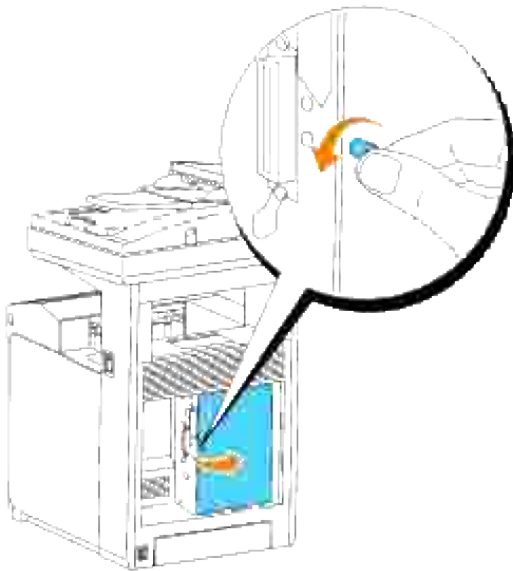

3. Tire de los pestillos de ambos lados de zócalo simultáneamente para soltar la tarjeta de memoria.

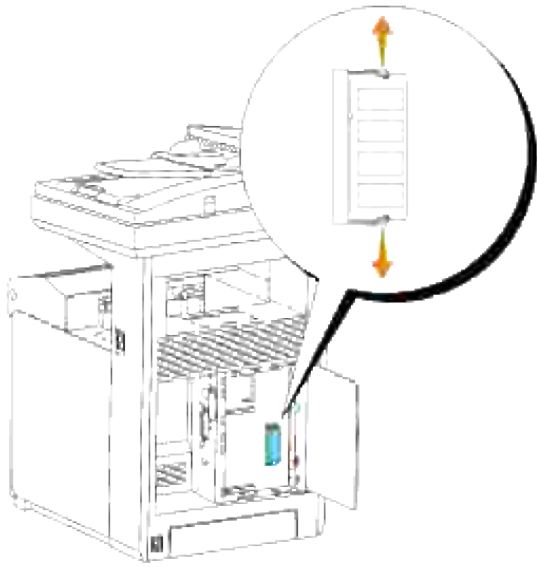

4. Sujete la tarjeta de memoria y tire de ella hacia afuera.

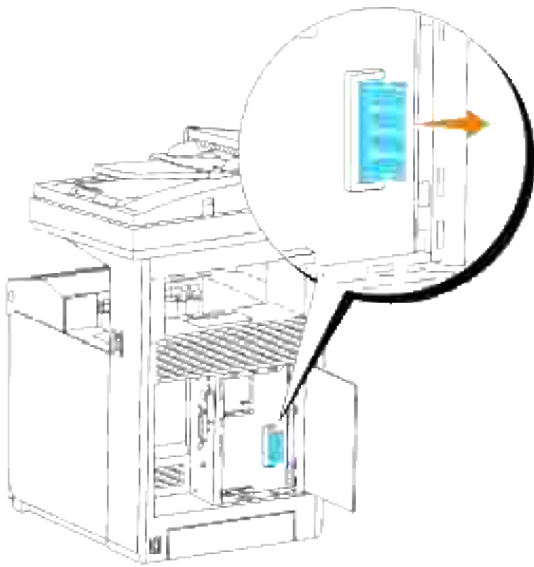

5. Cierre la cubierta de la placa de control y gire el tornillo hacia la derecha.

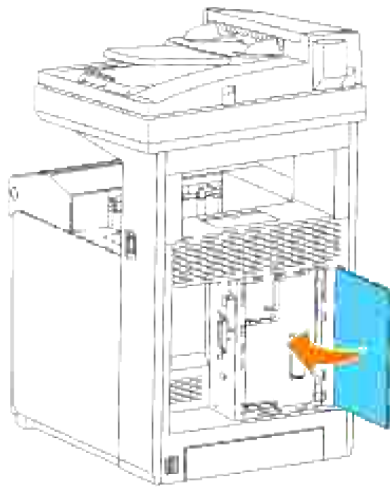

Extracción de la tarjeta multiprotocolo opcional

 **NOTA:** Si también se ha instalado el adaptador de impresora inalámbrica opcional, deberá desinstalarse en primer lugar.

1. Asegúrese de que la impresora multifunción está apagada y desconecte todos los cables incluido el cable de alimentación de la parte posterior de la impresora multifunción.
2. Gire el tornillo de la cubierta de la placa de control con cuidado hacia la izquierda y abra la cubierta.

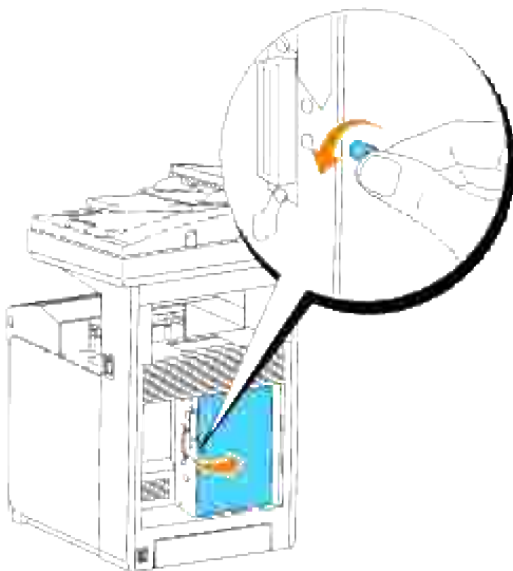

3. Retire los dos tornillos de la tarjeta multiprotocolo situados la parte posterior de la placa de control.

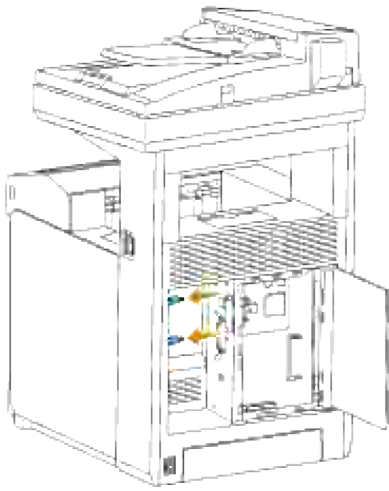

4. Sostenga la tarjeta multiprotocolo y retírela de la placa de control.

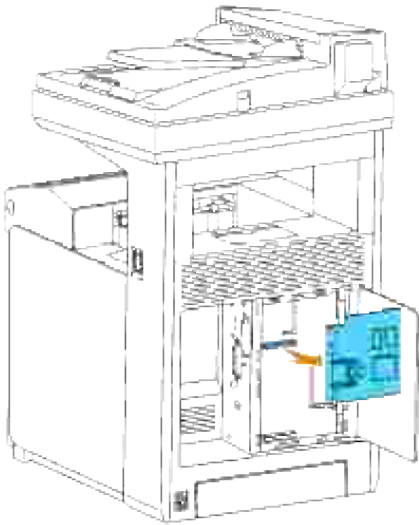

5. Cierre la cubierta de la placa de control y gire el tornillo hacia la derecha.

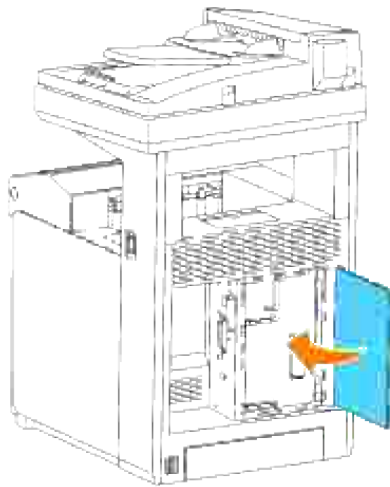

Desinstalación del adaptador de impresora inalámbrica

1. Compruebe que la impresora multifunción está apagada.
2. Gire el tornillo de la cubierta de la placa de control con cuidado hacia la izquierda y abra la cubierta.

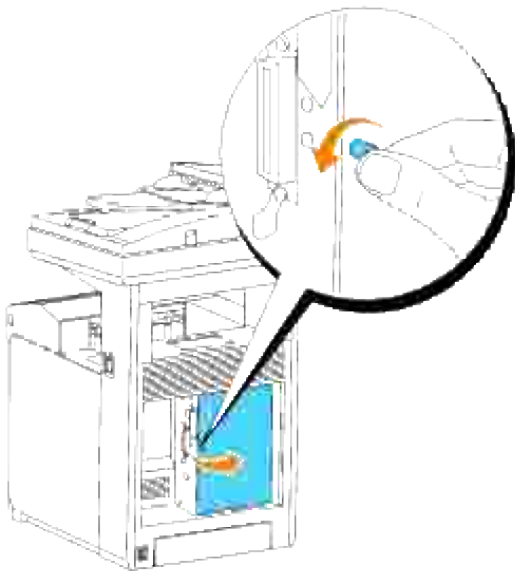

3. Retire la tapa del adaptador de impresora inalámbrica de la placa de control soltando los ganchos de la tapa.

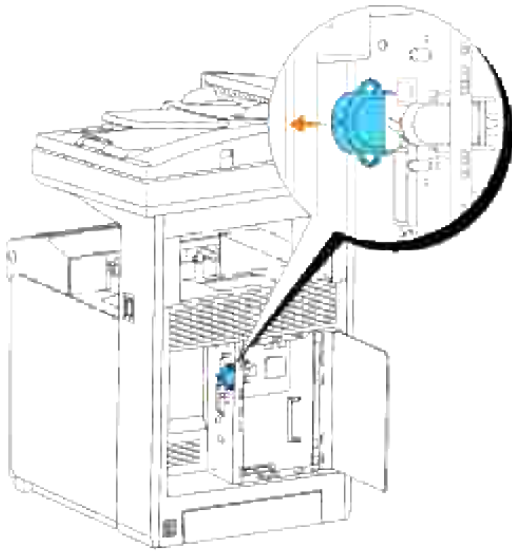

4. Retire el adaptador de impresora inalámbrica de la impresora multifunción.

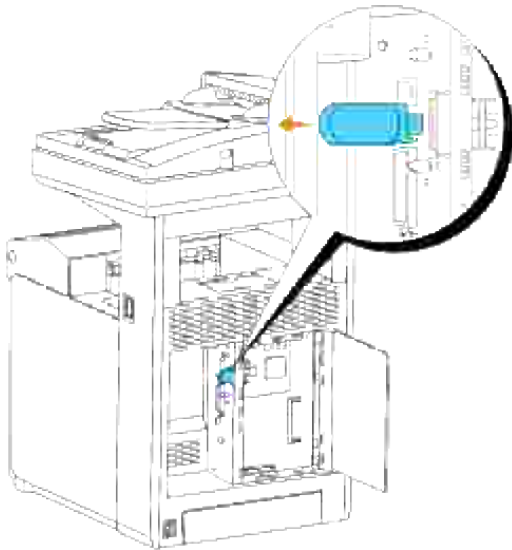

5. Coloque la placa apretando el tornillo en la parte posterior de la impresora multifunción, para cubrir así la toma del adaptador de impresora inalámbrica.

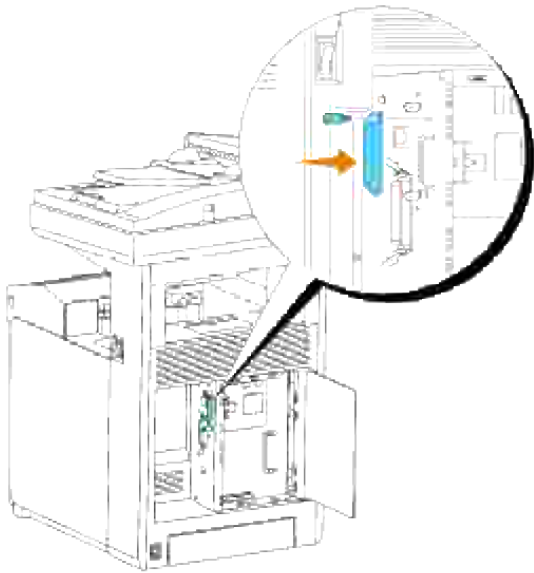

6. Cierre la cubierta de la placa de control y gire el tornillo hacia la derecha.

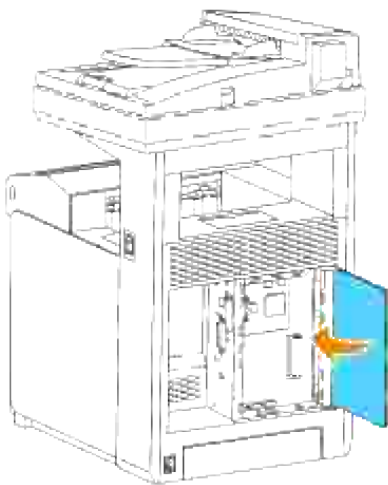

Especificaciones de la impresora

- [Compatibilidad con sistemas operativos](#)
 - [Alimentación eléctrica](#)
 - [Dimensiones](#)
 - [Memoria](#)
 - [Lenguaje de descripción de páginas \(PDL\)/emulaciones, sistema operativo e interfaz](#)
 - [Condiciones medioambientales](#)
 - [Cables](#)
 - [Especificaciones de la copiadora](#)
 - [Especificaciones del escáner](#)
 - [Especificaciones del fax](#)
-

Compatibilidad con sistemas operativos

La impresora Dell™ Multifunction Color Laser 3115cn Printer es compatible con Windows® (Windows Vista®, Windows® XP, Windows XP 64-bit Edition, Windows Server® 2003, Windows Server 2003 Enterprise x64 Edition, Windows Server® 2008, Windows Server 2008 Enterprise x64 Edition, Windows 2000, Windows NT® 4.0); Mac OS X³ (10.2.8/10.3.9/10.4.x); Novell®3 (3.X, 4.X, 5.X, 6, 6.5) pero no es compatible con ¹; Linux³ (RedHat ES 3/4 (Inglés), SuSE 9.2/9.3 (Inglés), TurboLinux 10 Desktop (Inglés)) pero no es compatible² con; Unix³ (RedHat AS 2.1, HP-UX 11.i, Solaris 9/10) (Inglés).

¹ La impresora Dell Multifunction Color Laser Printer 3115cn es compatible con los sistemas operativos Microsoft, Novell y Linux, aunque el servicio de asistencia telefónica de Dell sólo cubre los sistemas operativos instalados en fábrica (Microsoft) de forma gratuita durante los primeros 30 días. Para más información, consulte <http://www1.us.dell.com/content/products/compare.aspx/laser?c=us&cs=555&l=en&s=biz>. El cliente deberá comprar asistencia técnica al fabricante del sistema operativo para poder obtener asistencia técnica después de los 30 días.

² Si el cliente tiene otros sistemas operativos, como Novell o Linux y ha adquirido Asistencia técnica Gold (para más información sobre Asistencia técnica Gold, consulte <http://www1.us.dell.com/content/topics/global.aspx/services/en/gts?c=us&cs=555&l=en&s=biz>), el servicio de asistencia telefónica será el "mejor cauce" para resolver la cuestión del sistema operativo. Si el cliente necesita contactar con el fabricante, debe pagar un cargo adicional para recibir dicha asistencia. El único supuesto en el Dell corre con los gastos de asistencia de terceros es cuando Dell es responsable de la incidencia. En el caso de la instalación y puesta en marcha de la impresora multifunción, se trata de una cuestión de configuración, por lo que el cliente deberá correr con los gastos.

³ Max OS I, Novell, Linux y UNIX sólo admiten escaneado e impresión en red.

Alimentación eléctrica

Voltaje nominal	220-240 VAC	110-127 VAC
Frecuencia	50/60 Hz	50/60 Hz
Intensidad	5 A	11 A

Dimensiones

Altura: 730 mm (28,74 pulg.) Ancho: 460 mm (17,11 pulg.) Fondo: 520 mm (20,47 pulg.)

Peso (sin incluir el cartucho): 35 kg (77,2 libras)

Memoria

Memoria base	128 MB
Memoria máxima	1152 MB (128+1024 MB)
Conector	DDR2 SO-DIMM de 200 pines
Tamaño del DIMM	256 MB, 512 MB, 1024 MB
Velocidad	PC2-3200, PC2-4200, PC2-5300

Lenguaje de descripción de páginas
(PDL)/emulaciones, sistema operativo e interfaz

PDL/Emulaciones	Adobe PostScript 3, PCL 6, PCL5c	
Sistemas operativos	Microsoft Windows Vista, Windows XP, Windows XP 64-bit Edition, Windows Server 2003, Windows Server 2003 Enterprise x64 Edition, Windows Server 2008, Windows Server 2008 Enterprise x64 Edition, Windows 2000, Windows NT 4.0, UNIX (Solaris 9/10, HP-UX 11.i), Linux (Red Hat ES 3/4, SuSE 9.2/9.3, TurboLinux 10 Desktop), Mac OS X (10.2.8, 10.3.9, 10.4.x)	
Interfaces	Local estándar: Red estándar: Red opcional:	USB, IEEE 1284 Ethernet 10Base-T/100Base-TX IEEE802,11b/802,11g (Inalámbrica)

Compatibilidad MIB

Una base de información de administración (MIB) es una base de datos que contiene información sobre los dispositivos de red (como adaptadores, puentes, encaminadores u ordenadores). Esta información ayuda a los administradores de red a administrar la red (analizar rendimiento, tráfico, errores, etc.). Dell Multifunction Color Laser Printer 3115cn cumple las especificaciones MIB estándar de la industria, permitiendo que la impresora se pueda reconocer y controlar desde varios sistemas de software de gestión de red, como IBM Tivoli, Hewlett-Packard OpenView, CA Unicenter, Hewlett-Packard Web JetAdmin, y otros.

Condiciones medioambientales

Funcionamiento

Temperatura	5-32°C
Humedad relativa	15-85% HR (sin condensación)

Garantía de calidad de impresión

Temperatura	10-28°C
Humedad relativa	15-85% HR (sin condensación) (Con 85% de HR, la temperatura no debe superar los 28°C.)

Almacenamiento

Rango de temperaturas	-20-40°C
Rango de humedad de almacenamiento	5-95% HR (sin condensación)

Altitud



Funcionamiento	Hasta 3.100 m (10.000 pies)
Almacenamiento	70,9275 Kpa

Emisión química

Concentración de ozono	0,019 mg/m ³
------------------------	-------------------------

Cables

El cable de interconexión debe cumplir los siguientes requisitos:

	Tipo de conexión	Especificaciones de conexión y símbolos	
1	Conector de la pared		FAX
2	Conector del teléfono		
3	USB	USB2.0	
4	Paralelo	IEEE 1284	I O I O I
5	Conexión inalámbrica	IEEE802,11b/802,11g	
6	Ethernet	10 Base-T/100 Base-TX	

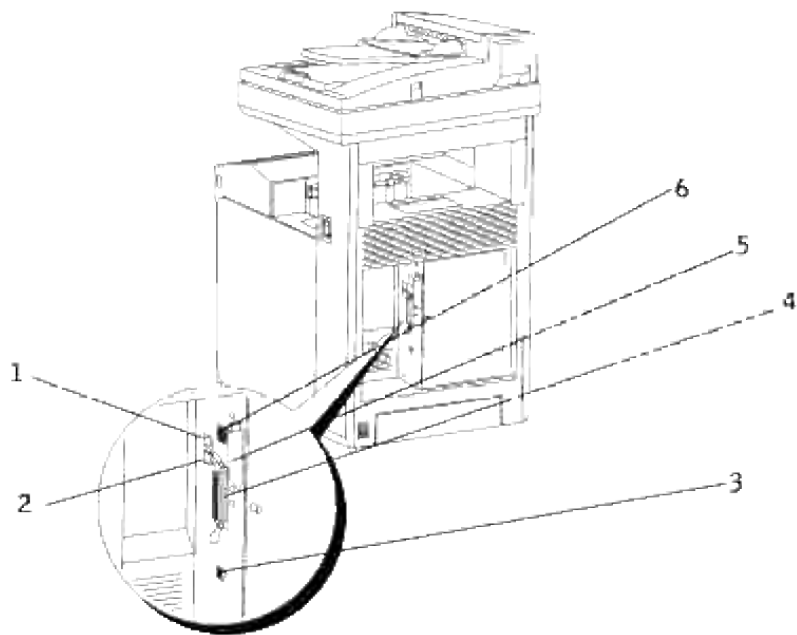

Especificaciones de la copiadora

Elemento	Descripción
Resolución de copiado	Óptica: 600 x 600 ppp
Velocidad de copiado	Color 17 cpm, Blanco&negro 30 cpm (cuando se escanea desde el cristal del alimentador de documentos y se carga papel desde la bandeja estándar)
Tamaño de Papel	A5, A4, B5, Ejecutivo, Carta, Legal 13", Legal 14"
Porcentaje de zoom	Cristal del alimentador de documentos: 25% - 400%, ADF: 25% - 400%
Varias copias	De 1 a 99 páginas
Modo de copia (=Tipo original)	Texto, Texto&Foto, Foto, Óptm
Método de escaneado	Módulo de dispositivo de carga acoplada (CCD)

Especificaciones del escáner

Elemento	Descripción
Compatibilidad	TWAIN, WIA (Windows Image Acquisition)  NOTA: WIA no está disponible para Windows 2000
Resolución de escaneado	Óptica: 600 x 600 ppp Ampliada: 9,600 x 9,600 ppp (Gris y color sólo en TWAIN)
Profundidad de bits de color	24 bits (WIA, TWAIN), 48 bits (TWAIN)
Profundidad de bits monocolor	1 bit para línea 8 bits para escala de grises
Longitud efectiva de escaneado	Cristal del alimentador de documentos: 297 mm. ADF: 355.6 mm
Ancho efectivo de escaneado	215.9 mm
Velocidad de escaneado (Modo de texto)	Monocromo: 469,8 µs/línea (300 ppp), 423 µs/línea (600 ppp) Color: 939,8 µs/línea (8 bits), 1879,6 µs/línea (16 bits)

Especificaciones del fax

Compatibilidad	Grupo 3 de ITU-T
Línea aplicable	Red telefónica pública conmutada (PSTN) o detrás de PABX
Codificación de datos	MH/MR/MMR/JBIG
Velocidad de módem	33,6 Kbps
Velocidad de transmisión	Aprox 3 segundos/página *Tiempo de transmisión aplicable a la transmisión de memoria de los datos de texto con compresión ECM usando sólo la Tabla ITU-T nº1.
Velocidad de escaneado	Cristal de documentos: aprox. 3 segundos/A4 (en modo de resolución de fax estándar) ADF: aprox. 5 segundos/Carta (en modo de resolución de fax estándar), 7,5 segundos/Carta (en modo de resolución de fax fina)
Longitud máxima del documento	Cristal de documentos: 297 mm ADF: 356 mm
Tamaño de papel	Carta, A4, Legal
Resolución	Estándar: 203 x 98 ppp Fina: 203 x 196 ppp Súper fina: 406 x 392 ppp
Memoria de usuario	4 MB (320 páginas)
Media tinta	256 niveles

Impresión con el filtro UNIX (UNIX/Linux)

- [Descripción general](#)
 - [Instalación del filtro UNIX](#)
 - [Desinstalación del filtro UNIX](#)
 - [Impresión y uso de las utilidades](#)
 - [Precauciones y limitaciones](#)
-

Descripción general

El filtro UNIX

En esta sección se describen las características del filtro UNIX y su entorno operativo.

Características

El filtro UNIX es un programa de utilidad que convierte archivos creados por la estación de trabajo UNIX a un formato conforme al lenguaje PostScript cargado en la impresora multifunción. La utilidad proporciona software que convierte los archivos de texto, archivos de imagen SunRaster (sólo para Sun/Solaris), archivos de imagen TIFF y archivos de imagen XWD al programa de lenguaje PostScript. Además, utiliza las características de la impresora para trabajar de la siguiente forma.

- Selección del papel de entrada
- Impresión a doble cara
- Selección del papel de salida

 **AVISO:** Según las configuraciones de las impresoras, es posible que algunas no puedan utilizar el filtro UNIX.

Entorno operativo

Los archivos de texto, archivos de imagen SunRaster (sólo para Solaris), archivos de imagen TIFF (Formato de archivo de imagen con etiquetas) y archivos de imagen XWD (Volcado de X Windows) procedentes de una estación de trabajo conectada a una impresora multifunción mediante cable USB o cable paralelo (en lo sucesivo denominada estación de trabajo local), o de una estación de trabajo ubicada en la red (en lo sucesivo denominada estación de trabajo remota), se pueden convertir al programa de lenguaje PostScript y enviarse a la impresora.

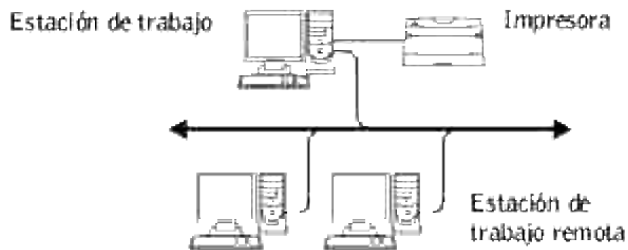

Es más, también se puede utilizar en un entorno con una impresora multifunción, dotada de tarjeta de interfaz, que esté conectada directamente a la red.

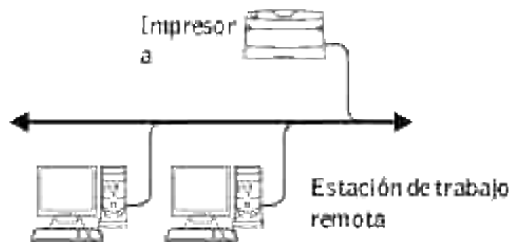

Antes de utilizar el filtro UNIX

Antes de utilizar el filtro UNIX, compruebe los siguientes puntos.

Antes de configurar la estación de trabajo, configure la impresora multifunción como se indica a continuación:

1. Compruebe que el puerto lpd funciona correctamente cuando se utiliza el entorno de red. Si el puerto lpd no funciona, defina LPD en ON en el panel del operador. (Obligatorio) Consulte "[Protocolo](#)" para obtener más información.

Si se va a utilizar un puerto paralelo o USB, compruebe que los puertos USB funcionan correctamente. (Obligatorio)

2. Defina la dirección IP y la máscara de subred cuando utilice la impresora multifunción en el entorno de red. (Obligatorio)
 3. Habilite la función TBCP (Protocolo de comunicación binario con etiquetas) si el filtro TBCP (Protocolo de comunicación binario con etiquetas) está instalado en la impresora multifunción. Consulte "[Adobe Protocol](#)" para obtener más información.
-

Instalación del filtro UNIX

Antes de realizar la instalación

Requisitos de la instalación.

- El sistema operativo compatible se describe en "[Lenguaje de descripción de páginas \(PDL\)/emulaciones, sistema operativo e interfaz](#)".

Capacidad en disco: Se precisan 20 MB de espacio libre en disco, incluido el espacio temporal de trabajo para la instalación.

- Inicie una sesión como cuenta root para realizar la operación aquí. Si no dispone de privilegio root, consulte al administrador del sistema.
- Antes de utilizar el filtro UNIX, la impresora de salida debe estar registrada en la estación de trabajo. (HP-UX)
Utilice el comando `sam` para registrar la impresora de salida.
Para obtener más información, consulte el manual de HP-UX.

Archivos añadidos con la instalación

Cuando se instala el filtro UNIX se añaden los archivos siguientes.

Solaris

Directorio	Nombre de archivo	Contenido
/usr/local/dellbin3115	txt2ps2	Utilidad de conversión de texto
	sunras2ps2	Utilidad de conversión de formato SunRaster
	tiff2ps2	Utilidad de conversión de formato TIFF
	xwd2ps2	Utilidad de conversión de formato XWD
	dellpsif	Filtro de entrada
/usr/lib/lp/postscript	dellposttxt3115cn	Archivo de vínculo simbólico para llamar a txt2ps2
	dellpostps3115cn	Archivo de vínculo simbólico para llamar a dellpsif
	dellbinpath3115	Archivo de descripción de directorio para la herramienta de impresión del filtro UNIX

/usr/lib/lp/model	Model interface program	Archivo de origen del programa de interfaz modelo (guardado como el nombre de impresora durante el registro)
/etc/lp/interfaces	Model interface program	Programa de interfaz de la IMPRESORA (guardado como el nombre de impresora durante el registro)
/etc/lp/fd	posttxt3115cn.fd	Archivo de descripción de filtro para txt2ps2
	dell3115cn.fd	Archivo de descripción de filtro dell3115cn para Dell Multifunction Color Laser Printer 3115cn
	postio3115.fd	archivo de descripción de filtro postio3115
	download3115.fd	archivo de descripción de filtro download3115
/usr/share/man/man1	txt2ps23115cn.1	Archivo de página manual de txt2ps2
	sunras2ps23115cn.1	Archivo de página manual de sunras2ps2
	tiff2ps23115cn.1	Archivo de página manual de tiff2ps2
	xwd2ps23115cn.1	Archivo de página manual de xwd2ps2
	dellpsif3115cn.1	Archivo de página manual de dellpsif
 NOTA: Los directorios que aparecen son directorios predeterminados.		

Linux

Directorio	Nombre de archivo	Contenido
/usr/local/dellbin3115	txt2ps2	Utilidad de conversión de texto
	tiff2ps2	Utilidad de conversión de formato TIFF
	xwd2ps2	Utilidad de conversión de formato XWD
	printcap. sample	Muestra de archivo printcap
	dellpsif	Filtro de entrada
	.dellpsdefault3115	Archivo de opciones de comando predeterminado
/usr/share/man/man1	txt2ps23115cn.1	Archivo de página manual de txt2ps2
	tiff2ps23115cn.1	Archivo de página manual de tiff2ps2
	xwd2ps23115cn.1	Archivo de página manual de xwd2ps2
	dellpsif3115cn.1	Archivo de página manual de dellpsif

 **NOTA:** Los directorios que aparecen son directorios predeterminados.

HP-UX

Directorio	Nombre de archivo	Contenido
/usr/local/dellbin3115	txt2ps2	Utilidad de conversión de texto
	xwd2ps2	Utilidad de conversión de formato XWD
	tiff2ps2	Utilidad de conversión de formato TIFF
/usr/lib/lp/postscript	dellbinpath3115	Archivo de descripción de directorio para la herramienta de impresión del filtro UNIX
/usr/spool/lp/interface	Model interface program	Programa de interfaz de la IMPRESORA (guardado como el nombre de impresora durante el registro)
/usr/share/man/man1	txt2ps23115cn.1	Archivo de página manual de txt2ps2
	tiff2ps23115cn.1	Archivo de página manual de tiff2ps2
	xwd2ps23115cn.1	Archivo de página manual de xwd2ps2

 **NOTA:** Los directorios que aparecen son directorios predeterminados.

Descripción general del procedimiento de instalación

En esta sección se proporciona información sobre la instalación del filtro UNIX desde la estación de trabajo UNIX.

Linux

1. Configure la impresora multifunción y la red.
2. Introduzca el CD *Controladores y utilidades* en la estación de trabajo local.
3. Ejecute el programa de instalación y comience la instalación.
4. Edite `/etc/printcap` e imprima para probar la impresora multifunción.

Solaris

1. Configure la impresora multifunción y la red.
2. Introduzca el CD *Controladores y utilidades* en la estación de trabajo local.

3. Ejecute el programa de instalación y comience la instalación.
4. Imprima para probar la impresora multifunción.

HP-UX

1. Configure la impresora multifunción y la red.
2. Introduzca el CD *Controladores y utilidades* en la estación de trabajo local.
3. Ejecute el programa de instalación y comience la instalación.
4. Imprima para probar la impresora multifunción.

Funcionamiento en Linux

Instalación del software

1. Introduzca el CD *Controladores y utilidades* en la unidad de CD-ROM de estación de trabajo local. Si la estación de trabajo no tiene instalada una unidad de CD-ROM, extraiga los archivos desde otra estación de trabajo que disponga de una unidad de CD-ROM y transfiera los archivos a su equipo.
2. Inicie una sesión como cuenta root y extraiga la secuencia de comandos de instalación del CD *Controladores y utilidades*.



AVISO: Si no dispone de privilegio root, consulte al administrador del sistema.

```
# mount /dev/cdrom /mnt/cdrom
# cd /tmp
# cp /mnt/cdrom/UXFILTER.tar /tmp
# tar xvf ./UXFILTER.tar
```



NOTA: A veces el CD-ROM se monta automáticamente.

3. Escriba `./install.sh` y ejecute el programa de instalación.

```
#!/install.sh
```

4. Seleccione el modelo de impresora que va a instalar.

```
Printer Model?
  1. Dell MFP Color Laser 3115cn
  2. Exit
Enter Process No (1/2)? : 1
```

5. Le pregunta si desea instalar el filtro. Escriba `<y>`.

```
Install Filter? (y/n) [y] : y
```

 **NOTA:** si aparece [] en un mensaje, el valor predeterminado aparecerá entre []. Se seleccionará cuando pulse la tecla <Intro>.

Aparece el estado del disco en la estación de trabajo. Para la instalación del filtro, se requieren 20 MB de espacio libre en disco.

6. Especifique el directorio donde se va a instalar el filtro. Para instalarla en `/usr/local/dellbin3115`, pulse la tecla <Intro>. Para cambiar de directorio, especifique uno. Cambie el directorio a.

```
Introduzca el nombre de directorio de la biblioteca [/usr/local/dellbin3115]
```

7. Confirme el directorio donde se va a realizar la instalación.

```
directory is '/usr/local/dellbin3115' (y/n)[n]: y
```

La instalación del software ha finalizado.

Configuración de la impresora multifunción

Escriba los valores del sistema en `/etc/printcap` o `/etc/printcap.local` referenciando `/usr/local/dellbin3115/printcap.sample`.

Linux (LPRng):

```
/etc/printcap.local 0 /etc/printcap
```

```
lp:\
:bk:\
:bkf:\
:lpd_bounce=true:\
:sd=/var/spool/lpd/lp:\
:af=/var/spool/lpd/lp/lp.acct:\
:lf=/var/spool/lpd/lp/log:\
:rm=PrinterHostName:\
:rp=ps:\
:if=/usr/local/dellbin3115/dellpsif:
```

 **AVISO:** El directorio de la cola de impresión se puede crear en la partición que disponga de espacio en disco suficiente. Si no existe ningún directorio de cola de impresión, no se podrán imprimir archivos grandes.

 **AVISO:** Los archivos de cuenta o archivos de registro pueden crearse con el nombre de archivo definido en la ruta de directorio especificada.

Funcionamiento en Solaris

Instalación/Configuración del sistema

1. Introduzca el CD *Controladores y utilidades* en la unidad de CD-ROM de estación de trabajo local. Si la estación de trabajo no tiene instalada una unidad de CD-ROM, extraiga los archivos desde otra estación de trabajo que disponga de una unidad de CD-ROM y transfiera los archivos a su equipo.
2. Inicie una sesión como cuenta root y extraiga la secuencia de comandos de instalación del CD *Controladores y utilidades*.

 **AVISO:** Si no dispone de privilegio root, consulte al administrador del sistema.

```
# cd /tmp
# cp /cdrom/cdrom0/UXFILTER.tar /tmp
# tar xvf ./UXFILTER.tar
```

3. Escriba `./install.sh` y ejecute el programa de instalación.

```
# ./install.sh
```

4. Seleccione el modelo de impresora que va a instalar.

```
Printer Model?
  1. Dell MFP Color Laser 3115cn
  2. Exit
Enter Process No (1/2)? : 1
```

5. Aparece el siguiente menú. Seleccione `<1>` y configure la impresora local.

```
Instalación de Solaris Installation para la Dell MFP Laser Printer 3115cn
  1. Set Local Printer
  2. Set Remote Printer
Enter Process No (1/2)? : 1
```

6. Escriba el nombre de dispositivo del puerto de conexión.

```
Enter port-device-name? [/dev/ecpp0] : /dev/bpp0
```

 **AVISO:** Especifique el archivo de dispositivo en el puerto de comunicación disponible.

7. Si `Set Remote Printer` está seleccionado, escriba el nombre del host del servidor o el nombre del host de la impresora multifunción.

```
Enter server-hostname? : server
server-hostname is 'server' (y/n)[y] : y
```

- ➡ **AVISO:** El nombre del host del servidor debe estar previamente registrado con DNS, NIS, NIS+ o /etc/hosts.

8. Si Set Remote Printer está seleccionado, escriba el nombre de la impresora remota.

```
Enter server-printer-name? : ps
server-printer-name is 'ps' (y/n)[y] : y
```

- ➡ **AVISO:** Si la impresora multifunción está conectada a la red, escriba ps.

9. Escriba el nombre de impresora que se va a registrar en el sistema.

```
Enter printer-name? [dell3115cn] : dell3115cn
Printer-name is 'dell3115cn' (y/n)[y] : y
```

10. Especifique el directorio donde se va a instalar la utilidad. Para instalarla en /usr/local/dellbin3115, pulse la tecla <Intro>. Para cambiar de directorio, especifique uno.

```
Enter Binary directory name? [/usr/local/dellbin3115] :
```

11. Si esta utilidad ya se ha instalado anteriormente, al usuario se le preguntará si desea sobrescribir la versión anterior.

```
directory is '/usr/local/dellbin3115' (y/n)[n]: y
```

12. Si el servidor especificado en el paso 5 y la impresora multifunción están conectados a red, escriba <y>. Si el servidor y la impresora multifunción están conectados localmente, escriba <n>.

```
'dell3115cn' is network printer?:(y/n)[y] : y
```

La instalación del software ha finalizado.

- ➡ **AVISO:** Cuando los valores de impresión se modifican o cambian con la herramienta de administración (admintool) después de la instalación, es posible que no se pueda imprimir.

Funcionamiento en HP-UX

Procedimiento de instalación

 **NOTA:** El nombre del host de la impresora que desea especificar en el paso [6](#) debe estar previamente registrado con un comando `sam`.

1. Introduzca el CD *Controladores y utilidades* en la unidad de CD-ROM de estación de trabajo local.
2. Inicie una sesión como cuenta root y extraiga la secuencia de comandos de instalación del CD *Controladores y utilidades*.

 **AVISO:** Si no dispone de privilegio root, consulte al administrador del sistema.

```
# mount -F cdfs -o cdcase /dev/dsk/clt2d0 /cdrom
# cd /tmp
# cp /cdrom/uxfilter.tar /tmp
# tar xvf UXFILTER.tar
```

 **NOTA:** `/dev/ds/clt2d0` es un ejemplo. Especifique el archivo de dispositivo de CD-ROM de todas las estaciones de trabajo.

3. Escriba `./install.sh` y ejecute el programa de instalación.

```
# ./install.sh
```

4. Seleccione el modelo de impresora que va a instalar.

```
Printer Model?
 1. Dell MFP Color Laser 3115cn
 2. Exit
Enter Process No (1/2)? : 1
```

5. Especifique el directorio donde se va a instalar la utilidad.

```
Enter install directory name /usr/local/dellbin3115] :
directory is '/usr/local/dellbin3115' (y/n)[n]: y
```

6. Especifique el nombre de la impresora de salida. Escriba `dell1p3115cn`. Escriba el nombre de impresora que se va a registrar en el sistema.

```
Enter output-printer-name? : dell1p3115cn
output-printer-name is 'dell1p3115cn' (y/n)[y]: y
```

 **NOTA:** El nombre de impresora registrado se puede comprobar ejecutando `lpstat -v`.

7. Escriba el nombre de la impresora lógica. Escriba `dell3115cn`. Escriba un nombre de impresora que no se haya registrado antes en el sistema.

```
Enter logical-printer-name? : dell3115cn
Printer-name is 'dell3115cn' (y/n)[y] : y
```

8. La utilidad se instalará en el directorio especificado en el [5](#). El registro se ejecutará aquí para que la impresora lógica registrada en el [7](#) pueda tener acceso a la utilidad. Como este proceso es automático, no es necesario especificar ningún dato. Una vez realizados los pasos anteriores, ha finalizado la instalación.

Desinstalación del filtro UNIX

Acerca de la desinstalación

El filtro UNIX no incorpora un desinstalador. Para desinstalar el filtro UNIX, siga este procedimiento.

-  **AVISO:** Inicie una sesión como cuenta root para realizar la operación aquí. Si no dispone de privilegio root, consulte al administrador del sistema.

Linux

1. Borre las descripciones de cada impresora multifunción de `/etc/printcap`.
2. Borre el directorio de cola de impresión añadido.
3. Reinicie `lpd`.
4. Borre todos los directorios que contengan los filtros UNIX y los archivos de dichos directorios que se crearon durante la instalación. Deben borrarse los siguientes directorios.

```
/usr/local/dellbin3115
```

Estos directorios son directorios estándar que se crearon durante la instalación. Si especificó otros directorios para la instalación, bórrelos.

Solaris

1. Borre la impresora multifunción que se registró en el sistema. Utilice el nombre de impresora creado durante la instalación y el comando `lpadmin`.

```
# lpadmin -x printername
```

2. Borre los filtros registrados en el sistema. Borre los filtros registrados durante la instalación, utilizando el comando `lpfilter`.

```
# lpfilter -f dell3115cn -x (para Dell Multifunction Color Laser Printer 3115cn)
# lpfilter -f download3115 -x
# lpfilter -f postio3115cn -x
# lpfilter -f posttxt3115cn -x
```

3. Borre los archivos simbólicos necesarios para llamar al filtro. Borre los siguientes archivos de `/usr/lib/lp/postscript`.

```
dellposttxt3115cn
dellpostps3115cn
dellbinpath3115
```

4. Borre los archivos del programa de la interfaz de *Selected printer type name* de `/usr/lib/lp/model`. Borre también los archivos del programa de la interfaz de *Selected printer type name* de `/etc/lp/interfaces`.
5. Borre todos los directorios que contengan los filtros UNIX y los archivos de dichos directorios que se crearon durante la instalación. Deben borrarse los siguientes directorios.

```
/usr/local/dellbin3115
```

6. Borre los archivos de descripción de filtro. Borre los siguientes archivos de `/etc/lp/fd`. Archivos de descripción de filtro de varias impresoras.

```
dell3115cn.fd (para Dell Multifunction Color Laser Printer 3115cn)
download3115.fd
postio3115cn.fd
posttxt3115cn.fd
```

HP-UX

1. Borre la impresora multifunción que se registró en el sistema. Utilice el comando `sam` para borrar la impresora creada durante la instalación.

```
# sam
```

2. Borre todos los directorios que contengan los filtros UNIX y los archivos de dichos directorios que se crearon durante la instalación. Deben borrarse los siguientes directorios.

```
/usr/local/dellbin3115 (directorio especificado durante la instalación)
```

Impresión y uso de las utilidades

Impresión (Linux)

En esta sección se proporciona información sobre la impresión con el filtro.

Para imprimir desde Solaris, especifique la impresora multifunción registrada con `/etc/printcap` como destino de salida.

Impresión desde Linux

Para imprimir en la impresora predeterminada:

Si la impresora multifunción esta registrada como impresora predeterminada, el nombre de la impresora multifunción se puede abreviar y especificar como se indica en el siguiente ejemplo.

```
% lpr filename
```

Para imprimir en otra impresora multifunción:

Para imprimir en una impresora multifunción denominada *dell3115cn*, escriba lo siguiente:

```
% lpr -Pdell3115cn filename
```

Para seleccionar una bandeja de papel para la impresión

Para seleccionar una bandeja donde imprimir, debe ejecutarse el archivo `.dellpsdefault3115` antes de definir la impresora multifunción que usa la bandeja de papel deseada.

Para seleccionar la bandeja 2 (alimentador de papel de 550 hojas opcional) donde imprimir, ejecuta el archivo `.dellpsdefault3115` predeterminado y defina la impresora multifunción para que se alimente de papel de la bandeja 2. Especifique *bandeja2*, que es el nombre de impresora definido, de la siguiente forma.

```
% lpr -Ptray2 filename
```

Acerca de `/usr/local/dellbin3115/.dellpsdefault3115`:

Éste es el archivo que se usa para definir valores predeterminados del sistema cuando se utilizan varias utilidades a través de `/etc/printcap`. En lo sucesivo, se denominará *archivo de definición de opciones de comando*.

Método:

Para definir una impresora multifunción denominada *a4d* que imprima en A4 con la característica de encuadernación por el borde largo activada, siga estos pasos.

Procedimiento:

1. Registre la impresora *a4d* en `/etc/printcap`.

Linux (LPRng):

```
/etc/printcap.local or /etc/printcap
```

```
a4d:\
:bk:\
:bkf:\
:lpd_bounce=true:\
:sd=/var/spool/lpd/a4d:\
:af=/var/spool/lpd/a4d/a4d.acct:\
:lf=/var/spool/lpd/a4d/log:\
:rm=PrinterHostName:\
:rp=ps:\
:if=/usr/local/dellbin3115/dellpsif_a4d:
```

2. Inicie una sesión como cuenta root y cree los vínculos simbólicos para `dellpsif_a4d` del filtro IF para imprimir en A4 con la característica de encuadernación por el borde largo activada.

```
# ln -s /usr/local/dellbin3115/dellpsif /usr/local/dellbin3115/dellpsif_a4d
```

3. Añada las siguientes descripciones al archivo de definición de opciones de comando predeterminado que especifica los comandos definidos por el usuario de `dellpsif_a4d` del filtro IF.

```
/usr/local/dellbin3115/.dellpsdefault3115
```

```
dellpsif_a4d -IA4 -D
```

4. Cuando se especifique el nombre de impresora *a4d*, se podrá imprimir en A4 con la característica de encuadernación por el borde largo activada.

```
% lpr -Pa4d filename
```

Impresión (Solaris)

En esta sección se proporciona información sobre la impresión con el filtro. Para imprimir desde Solaris, especifique la impresora multifunción registrada durante la instalación de los filtros como destino de salida.

-  **AVISO:** Para utilizar el comando `lp`, compruebe que el entorno operativo del controlador de impresión diferida se ha configurado correctamente (habilitado, disponible) utilizando el comando `lpstat` (`lpstat -p all`). Para obtener información detallada sobre las opciones de los comandos `lp` y `lpstat` o cómo utilizarlas, consulte los manuales correspondientes de Solaris.

Impresión desde Solaris

Para imprimir en la impresora predeterminada:

Si la impresora multifunción está registrada como impresora predeterminada, el nombre de la impresora multifunción se puede abreviar y especificar como se indica en el siguiente ejemplo.

```
% lp filename
```

Para imprimir en otras impresoras:

Para imprimir en una impresora multifunción denominada *dell3115cn*, escriba lo siguiente:

```
% lp -d dell3115cn filename
```

 **NOTA:** El nombre de la impresora se puede confirmar ejecutando `lpstat -v`.

Para cambiar la impresora predeterminada temporalmente para imprimir:

Para cambiar la impresora predeterminada, escriba el nombre de impresora en la variable de entorno LPDEST.

Para definir una impresora multifunción denominada *dell3115cn* como la impresora predeterminada para imprimir, haga lo siguiente:

```
% setenv LPDEST dell3115cn
% lp filename
```

 **NOTA:** Con este método, se puede configurar una impresora predeterminada para cada usuario.

 **NOTA:** El ejemplo anterior describe el método de configuración realizado cuando se utiliza `csh`.

Para seleccionar una bandeja de papel para la impresión

Para seleccionar una bandeja de papel para imprimir, especifique la a continuación de la opción `-y` del comando `lp`.

 **NOTA:** Según las opciones instaladas, las bandejas de papel disponibles pueden variar.

Para definir una impresora multifunción denominada *dell3115cn* como la impresora predeterminada para imprimir, haga lo siguiente:

```
% lp -d dell3115cn -y landscape -y letter filename
```

Las opciones siguientes pueden especificarse con el comando `lp`.

Para imprimir archivos de texto:

 **NOTA:** Imprime según la longitud y anchura especificadas con el comando `lpadmin`.

`-y double`

Define la impresión a dos columnas.

`-y landscape`

Gira la imagen 90° y utiliza el papel con orientación horizontal.

`-y size=n`

Establece el tamaño de fuente en `n` puntos.

`-y outcolumn=n`

Esta opción convierte texto en texto de un solo byte y establece que la impresión comience a partir de la *n*^a columna.

`-y outline=n`

Establece que la impresión comience a partir de la *n*^a línea.

`-y font=font`

Establece la fuente para imprimir caracteres alfanuméricos de un solo byte. Si la fuente especificada no está disponible para la impresora multifunción, se utilizan las fuentes predeterminadas.

 **NOTA:** para especificar una fuente, escriba el nombre de la fuente tal cual a después de la opción `-y font=`.

`% lp -y font=Courier-Oblique filename`

 **NOTA:** Para obtener información sobre las fuentes disponibles, consulte la Lista de fuentes PS.

`-y margin=u:b:r:l`

Especifica el margen de una página en pulgadas. Los valores *u* (margen superior), *b* (margen inferior), *r* (margen derecho) y *l* (margen izquierdo) son números reales positivos (hasta dos puntos decimales). El valor predeterminado es *0*.

`-y ps`

El archivo de entrada se procesará como el archivo PostScript. Si el archivo no comienza con "%!", se imprimirá "%!" en la línea inicial. Si el archivo contiene "%!" se ignorará.

Para imprimir archivos de texto/PostScript:

`-y DuplexBook`

Activa la característica de encuadernación por el borde largo. Cuando se utiliza esta característica, se ajusta la dirección o posición de impresión y se imprimen ambas caras del papel de forma que se pueda encuadernar el borde más largo de las páginas.

`-y DuplexList`

Activa la característica de encuadernación por el borde corto. Cuando se utiliza esta característica, se ajusta la dirección o posición de impresión y se imprimen ambas caras del papel de forma que se pueda encuadernar el borde más corto de las páginas.

`-y tray-input`

Los parámetros de bandeja de papel que se pueden especificar con el comando `lp` son los siguientes:

`tray1`

El papel se obtiene de la bandeja 1 (bandeja de 250 hojas estándar).

`tray2`

El papel se obtiene de la bandeja 2 (alimentador de papel de 550 hojas opcional).

a4

El papel se toma de la bandeja cargada con A4 (210 x 297 mm).

a5

El papel se toma de la bandeja cargada con A5 (148 x 210 mm).

b5

El papel se toma de la bandeja cargada con B5 (182 x 257 mm).

letter

El papel se toma de la bandeja cargada con Letter (8,5 x 11 pulgadas).

folio

El papel se toma de la bandeja cargada con Folio (8,5 x 13 pulgadas).

legal

El papel se toma de la bandeja cargada con Legal (8,5 x 14 pulgadas).

executive

El papel se toma de la bandeja cargada con Executive (7,25 x 10,5 pulgadas).

monarch

El papel se toma de la bandeja cargada con Monarch (3,875 x 7,5 pulgadas).

com10

El papel se toma de la bandeja cargada con Envelope #10 (4,125 x 9,5 pulgadas).

d1

El papel se toma de la bandeja cargada con DL (110 x 220 mm).

c5

El papel se toma de la bandeja cargada con C5 (162 x 229 mm).

MxNmm

El papel de toma de la bandeja cargada con MxNmm definido por los usuarios.

Rango posible especificado:

Ancho: 76,2-220,0 mm

Largo: 98,0-355,6 mm

MxNpulgadas

El papel de toma de la bandeja cargada con MxNpulgadas definido por los usuarios.

Rango posible especificado:

Ancho: 3,00-219,96 mm

Largo: 3,86-355,60 mm

Si no se activa esta opción o la bandeja especificada no está disponible, el papel se toma de la bandeja predeterminada.

-y toner_save

Activa el modo *ahorro de tóner* al imprimir. El resultado de la impresión será más claro que la impresión normal.

-y nc=n

Especifica el número de copias de salida (este valor debe ser un número entero positivo). Si no se especifica esta opción, se seleccionará 1.

-y cl

Especifica que la impresión se realice en orden. Si no se activa la opción copias, no se tendrá en

cuenta esta opción.

-y ps

El archivo de entrada se procesará como el archivo PostScript. Si el archivo no comienza con %!, se imprimirá %! en la línea inicial. Si un archivo contiene %!, no se tendrá en cuenta esta opción.

-y msi

Especifica el alimentador multiuso.

-y m=*type*

Especifica el tipo de papel del alimentador multiuso.

Los tipos de papel del alimentador multiuso disponibles son los siguientes:

B

PapelFino/Alta calidad/Papel normal 2

BB

PapelFinoReverso/Alta calidad/Papel normal 2 - Cara 2

P

Papelería/Normal/Papel Normal 1

PB

PapeleríaReverso/Normal/Papel Normal 1 - Cara 2

H1

PapelGrueso/PapelPesado 1/Cubiertas 1

H1B

PapelGruesoReverso/PapelPesado 1/Cubiertas 1 1 - Cara 2

H2

PapelGrueso2/PapelPesado 2/Cubiertas 2

H2B

PapelGruesoReverso/PapelPesado 2/Cubiertas 2 - Cara 2

OHP

Transparencia

L

PapelEtiqueta/Etiquetas

C2

PapelEncapado2/Encapado 2/Papel Encapado 2

C2B

PapelEncapado2Reverso/Encapado 2/Papel Encapado 2 - Cara 2

C3

PapelEncapado/Encapado 3/Papel Encapado 3

C3B

PapelEncapado Reverso/Encapado 3/Papel Encapado 3 - Cara 3

E
Sobre

Si no se activa esta opción, se podrá utilizar un tipo de papel del alimentador multiuso de la impresora multifunción.

-y mfo=*mode*

Especifica la orientación del alimentador multiuso.

Las orientaciones disponibles para el alimentador multiuso son las siguientes:

le
Horizontal

ler
Horizontal (Rotado)

se
Vertical

ser
Vertical (Rotado)

-y po=*n*

Especifica una bandeja alternativa.

Las bandejas alternativas disponibles son:

0
Utilizar configuración del sistema

1
Visualizar mensaje

2
Alimentar desde el alimentador multiuso

3
Utilizar tamaño más aproximado (ajuste)

4
Utilizar tamaño más grande (ajuste)

5
Utilizar tamaño más próximo (sin zoom)

6
Utilizar tamaño más grande (sin zoom)

-y st=*mode*

Especifica los separadores de alimentación.

Los separadores de alimentación disponibles son los siguientes:

auto

BandejaAuto/Auto

1

1stTray/Bandeja 1 (bandeja de 250 hojas estándar)

2

2ndTray/Bandeja 2 (alimentador de papel de 550 hojas opcional)

off

Deshabilitar

-y sp

Especifica los separadores impresos.

-y sb

Especifica Saltear Hojas en Blanco.

-y cm=*mode*

Especifica el color de salida.

Los colores de salida disponibles son:

c

Color (CMYK)

k

Negro

-y pr=*mode*

Especifica el modo de impresión.

Los modos de impresión disponibles son:

hs

Alta velocidad

hq

Alta calidad

-y cc=*mode*

Especifica los tipos de imagen.

Los tipos de imagen disponibles son:

0

Deshabilitar

1

Foto

2

sRGB

3

Estándar/Normal

4
Presentación

Esta opción sólo está disponible para impresión en color y cuando los datos de entrada son datos RGB.

`-y gc=mode`

Especifica la corrección de gamma RGB.

Las correcciones de gamma RGB disponibles son:

1.0
1.0

1.4
1.4

1.8
1.8

2.2
2.2

2.6
2.6

off
Deshabilitar

Esta opción sólo está disponible para impresión en color y cuando los datos de entrada son datos RGB.

`-y sc=mode`

Especifica la pantalla.

Las pantallas disponibles son:

0
Excelente Calidad

1
Degradación

2
Auto

3
Para Transparencia

`-y gg=mode`

Especifica el gris garantizado.

Los modos de gris garantizado disponibles son:

on
Habilitar

off
Deshabilitar

Esta opción sólo está disponible para impresión en color.

-y ct

Especifica la transformación de color.

Esta opción sólo está disponible para impresión en color.

-y br=*modo*

Especifica el ajuste de brillo.

Los valores de ajuste de brillo disponibles son:

+5
Brillo 5

+4
Brillo 4

+3
Brillo 3

+2
Brillo 2

+1
Brillo 1

+0
Normal

-1
Oscuro 1

-2
Oscuro 2

-3
Oscuro 3

-4
Oscuro 4

-5
Oscuro 5

-y rgbc=*mode*

Especifica la corrección de color RGB.

Las correcciones de color RGB disponibles son.

10
Perceptual

11
Saturación

12
Colorimétrico Relativo

13
Colorimétrico Absoluto

Esta opción sólo está disponible para impresión en color y cuando los datos de entrada son datos RGB.

`-y rgbpr=mode`

Especifica el perfil de entrada RGB.

Los valores de la opción de perfil de entrada RGB disponibles son:

0
sRGB

1
AdobeRGB

Esta opción sólo está disponible para impresión en color y cuando los datos de entrada son datos RGB.

`-y rgtb=mode`

Especifica la temperatura de color RGB.

Los valores de la opción de temperatura de color RGB disponibles son:

5000
5.000K

6000
6.000K

9300
9.300K

Esta opción sólo está disponible para impresión en color y cuando los datos de entrada son datos RGB.

`-y cb=cyan-low:cyan-middle:cyan-high:magenta-low:magenta-middle:magenta-high:yellow-low:yellow-middle:yellow high:black-low:black-middle:black-high`

Especifica el valor de ajuste para el balance de color de cada color y densidad.

Los valores de ajuste disponibles son:

+3
Oscuro 3

+2
Oscuro 2

+1
Oscuro 1

0
Normal

-1
Claro 1

-2
Claro 2

-3
Claro 3

-Cb

El valor de opción debe especificarse en el orden siguiente:

Densidad baja de cyan, Densidad media de cyan, Densidad alta de cyan, Densidad baja de magenta, Densidad media de magenta, Densidad alta de magenta, Densidad baja de amarillo, Densidad media de amarillo, Densidad alta de amarillo, Densidad baja de negro, Densidad media de negro, Densidad alta de negro

Si no se especifica ningún valor se trata como "0" (Normal).

Por ejemplo, si desea especificar "Claro 2" para densidad media de cyan, "Oscuro 3" para densidad alta de amarillo y "Oscuro 2" para densidad baja de negro, se puede especificar con lo siguiente:

-Cb=0:-2:0:0:0:0:0:0:0:+3:+2:0:0

-Cb=-2::::::::::+3:+2::

-y -hld=*PrintType:UserID:Password:DocumentName*

Impresión Segura

PrintType

store

Impresión Segura/Almacenar Impresión

proof

Impr Prueba

UserID

Hasta ocho caracteres de un byte de 0x20 a 0x7E, excepto 0x20 " " (en blanco) y 0x3A":" (dos puntos).

Contraseña

Hasta 12 caracteres de un byte, de 0x30 a 0x39 (caracteres alfanuméricos).

DocumentName

Hasta 12 caracteres de un byte, de 0x20 a 0x7E, excepto 0x20 " " (en blanco) y 0x3A"." (dos puntos).

Impresión Segura

-y hld=store:*UserID:Password:DocumentName*

-y hld=store:*UserID:Password:*

Almacenar Impresión

-y hld=store:*UserID::DocumentName*

-y hld=store:*UserID::*

Impr Prueba

-y hld=proof:*UserID::DocumentName*

-y hld=proof:*UserID::*

-y -jown= jobownername: Configuración de autenticación de contraseña

Especifica el propietario del trabajo y la contraseña para autenticación.

- Cuando sólo se especifica el propietario del trabajo (-Jown=jobownername:) (sin contraseña), se considera que no se ha especificado la contraseña de autenticación.
- Cuando sólo se especifica la contraseña (-Jown=:password) (y no se indica el nombre del propietario del trabajo), se usa el nombre de usuario de inicio de sesión como el nombre del propietario del trabajo. La contraseña escrita se utiliza como contraseña de autenticación.
- Cuando no se especifica el nombre del propietario del trabajo ni la contraseña (-Jown=:), se usa el nombre de usuario de inicio de sesión como el nombre del propietario del trabajo y se considera que no se ha indicado ninguna contraseña de autenticación.
- Cuando el nombre del propietario del trabajo supera la longitud de caracteres permitida, los caracteres adicionales se ignoran.
- Cuando en el nombre del propietario del trabajo se especifica un carácter inaceptable, se usa "Usuario desconocido" como el nombre del propietario del trabajo.

 **NOTA:** Los caracteres aceptables para el nombre del propietario del trabajo son caracteres alfanuméricos y símbolos, excepto el espacio en blanco y los dos puntos.

 **NOTA:** En el nombre del propietario del trabajo se admiten hasta 32 caracteres.

- Cuando se especifica un carácter inaceptable en la contraseña, o cuando una contraseña indicada no está en el intervalo de la longitud de caracteres permitida, se considera que no se ha especificado ninguna contraseña de autenticación.

 **NOTA:** En la contraseña sólo se admiten números.

 **NOTA:** La longitud de la contraseña deben estar comprendida entre 4 y 12 caracteres.

Un formato incompleto de -Jown se considera como si no se hubiera realizando ninguna configuración de autenticación. En ese caso, si la configuración de autenticación se realiza con la variable de entorno, se utiliza como información de configuración.

Impresión (HP-UX)

En esta sección se proporciona información sobre la impresión desde la impresora lógica registrada durante la instalación.

Impresión desde HP-UX

Para imprimir en la impresora predeterminada:

Si la impresora multifunción está registrada como impresora predeterminada, el nombre de la impresora multifunción se puede abreviar y especificar como se indica en el siguiente ejemplo.

```
% lp filename
```

Para imprimir en otras impresoras:

Para imprimir en una impresora multifunción denominada `de113115cn`, escriba lo siguiente:

```
% lp -d de113115cn filename
```

Para cambiar la impresora predeterminada temporalmente para imprimir:

Para cambiar la impresora predeterminada, escriba el nombre de impresora en la variable de entorno `PRINTER`.

Para definir una impresora multifunción denominada `de113115cn` como la impresora predeterminada para imprimir, haga lo siguiente:

```
% setenv PRINTER de113115cn
% lp filename
```

Para imprimir con opciones adicionales:

Para imprimir con las opciones, especifique la opción del comando `lp` con `-o` de la forma siguiente:

Las opciones disponibles son las mismas que `txt2ps2/tiff2ps/xwd2ps2`.

Según las opciones instaladas, las bandejas de papel disponibles pueden variar.

```
%lp -d de113115cn -o r -o ILT filename
```

Para imprimir utilizando formato de archivo:

Para imprimir archivos de texto:

```
% lp -d dell3115cn filename
```

Para imprimir archivos XWD:

```
% lp -d dell3115cn -o XWD filename
```

Para imprimir archivos en formato TIFF:

```
% lp -d dell3115cn -o TIF filename
```

Para imprimir archivos PostScript:

```
% lp -d dell3115cn filename
```

Para imprimir archivos PostScript como archivos de texto:

```
% lp -d dell3115cn -o TX filename
```

En cambio, con archivos PostScript con opciones definidas, como selección de papel, etc., cuando se especifica la misma opción, ésta no se tiene en cuenta.

Impresión de autenticación

En esta sección encontrará información sobre cómo especificar el nombre de usuario y la contraseña empleados para la impresión de autenticación en la variable de entorno.

Especificación del nombre de usuario

Para especificar el nombre de usuario para la impresión de autenticación:

En la variable de entorno, puede especificar un nombre de usuario único como se indica a continuación:

```
% setenv JOWN3115U " jobownername"
```

El nombre de inicio de sesión se puede especificar como nombre de usuario de la siguiente forma:

```
% setenv JOWN3115U ""
```

 **NOTA:** Se pueden utilizar hasta 32 caracteres en el nombre de usuario. Cuando el nombre de usuario sobrepasa la longitud de caracteres establecida, los caracteres de más no se tendrán en cuenta.

 **NOTA:** Si especifica la opción de filtro una vez ya especificada la impresión de autenticación, la opción de filtro tiene prioridad sobre la impresión de autenticación.

Especificación de la contraseña





Para especificar la contraseña para la impresión de autenticación:

Si tiene que especificar la contraseña en la impresión de autenticación, puede especificarla en la variable de entorno, como se indica a continuación:

```
% setenv JOWN3115P "password"
```

Si especifica la contraseña de forma explícita, escriba lo siguiente:

```
% setenv JOWN3115P ""
```

-  **NOTA:** La longitud de la contraseña deben estar comprendida entre 4 y 12 caracteres. Cuando se especifica un carácter no permitido en la contraseña, o cuando ésta no se ajusta a la longitud de caracteres permitida, los caracteres de más no se tendrán en cuenta.
-  **NOTA:** Si especifica la opción de filtro una vez ya especificada la impresión de autenticación, la opción de filtro tiene prioridad sobre la impresión de autenticación.
-  **NOTA:** Si sólo especifica la contraseña sin especificar el nombre de usuario en la variable de entorno, el nombre de inicio de sesión se adoptará como nombre de usuario.
-  **AVISO:** Si especifica la contraseña en el archivo de inicio de sesión para asignar la variable de entorno automáticamente al iniciar una sesión, se recomienda especificar el privilegio de acceso correspondiente que impide que los usuarios no autorizados puedan leer el archivo de inicio de sesión.

txt2ps2 (Linux/Solaris/HP-UX)

Formato

```
/usr/local/dellbin3115/txt2ps2 [-d] [-D] [-Itray-input] [-t] [-2] [-r] [-F] [-llines] [-wcolumns] [-ooutcolumns] [-Loutlines] [-en] [-ssize] [-E] [-ffont] [-Nc=copies] [-cl] [-ps] [-mg=up:bottom:right:left] [-Hd=position:format:page] [-Hffont] [-MSI] [-M=type] [-Mfo=mode] [-Pon] [-St=mode] [-Sp] [-Sb] [-Cm=mode] [-Pr=mode] [-Cc=mode] [-Gc=mode] [-Sc=mode] [-Gg=mode] [-Cb=cyan-low:cyan-middle:cyan-high:magenta-low:magenta-middle:magenta-high:yellow-low;yellow-middle:yellow high:black-low:black-middle:black-high] [-Hld=PrintType:UserID:Password:DocumentName] [-Jown=jobownername:password] [filename...]
```

Función

Lee texto, lo convierte al programa de lenguaje PostScript y genera salida estándar. Si no se especifica el nombre de archivo, la entrada estándar se considerará como la entrada de comando.

Si se escriben cadenas de caracteres en la variable de entorno `TXT2PS2OPTION`, se puede omitir la entrada de opciones en la línea de comandos.

Si no se especifica ninguna opción en la variable de entorno `TXT2PS2OPTION` ni en la línea de comandos, la impresora multifunción imprimirá con un tamaño de fuente de 10 puntos en orientación vertical.

Si se especifica las misma opción en la variable de entorno `TXT2PS2OPTION` y en la línea de comandos, prevalecerá la de la línea de comandos.

`txt2ps2` llama al programa de lenguaje PostScript que ajusta la línea/columna según el tamaño de papel. Por este motivo, no es necesario que el usuario tenga en cuenta el tamaño de papel. Si hay una opción para especificar la línea/columna, no se ejecutará el salto automático de línea con arreglo al tamaño de papel. La impresión se efectuará conforme a la línea/columna especificada.

`txt2ps2` interpreta los siguientes códigos de control. Los otros códigos de control/códigos no definidos se convertirán a números octales y se enviarán tal cual.

Salto de línea

FF

Avance de página (modificable mediante opción)

TAB

Tabulación de 8 columnas (modificable mediante opción)

BS

Retroceder 1 carácter

Opción

-d

Activa la característica de encuadernación por el borde corto. Cuando se utiliza esta característica, se ajusta la dirección o posición de impresión y se imprimen ambas caras del papel de forma que se pueda encuadernar el borde más corto de las páginas. Esta opción sólo está disponible cuando el duplexador opcional está instalado en la impresora multifunción.

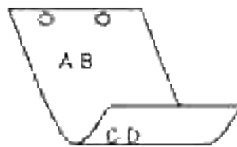

-D

Activa la característica de encuadernación por el borde largo. Cuando se utiliza esta característica, se ajusta la dirección o posición de impresión y se imprimen ambas caras del papel de forma que se pueda encuadernar el borde más largo de las páginas. Esta opción sólo está disponible cuando el duplexador opcional está instalado en la impresora multifunción.



-I *tray-input*

Especifica la bandeja de papel. Una bandeja de papel se puede seleccionar especificando una bandeja directamente o especificando un tamaño de papel.

Cuando se especifica un tamaño de papel, se busca la bandeja cargada con papel del tamaño

especificado y se selecciona automáticamente.

Los parámetros de selección de una bandeja de papel son los siguientes:

1

El papel se obtiene de la bandeja 1 (bandeja de 250 hojas estándar).

2

El papel se obtiene de la bandeja 2 (alimentador de papel de 550 hojas opcional).

A4

El papel se toma de la bandeja cargada con A4 (210 x 297 mm).

A5

El papel se toma de la bandeja cargada con A5 (148 x 210 mm).

B5

El papel se toma de la bandeja cargada con B5 (182 x 257 mm).

LT

El papel se toma de la bandeja cargada con Letter (8,5 x 11 pulgadas).

FL

El papel se toma de la bandeja cargada con Folio (8,5 x 13 pulgadas).

LG

El papel se toma de la bandeja cargada con Legal (8,5 x 14 pulgadas).

EX

El papel se toma de la bandeja cargada con Executive (7,25 x 10,5 pulgadas).

MO

El papel se toma de la bandeja cargada con Monarch (3,875 x 7,5 pulgadas).

COM10

El papel se toma de la bandeja cargada con Envelope #10 (4,125 x 9,5 pulgadas).

DL

El papel se toma de la bandeja cargada con DL (110 x 220 pulgadas).

C5

El papel se toma de la bandeja cargada con C5 (162 x 229 mm).

MxNmm

El papel se toma de la bandeja cargada con MxNmm definido por los usuarios.

Rango posible especificado:
Ancho: 76,2-220,0 mm
Largo: 98.0-355,6 mm

*MxN*pulgadas

El papel de toma de la bandeja cargada con *MxN*pulgadas definido por los usuarios.
Rango posible especificado:
Ancho: 3,00-219,96 mm
Largo: 3.86-14,0 pulgadas

Si no se activa esta opción o la bandeja especificada no está disponible, el papel se toma de la bandeja predeterminada.

-t

Activa el modo *ahorro de tóner* al imprimir. El resultado de la impresión será más claro que la impresión normal. En algunos casos esta opción no se tiene en cuenta.

-2

Define la impresión a dos columnas.

-r

Gira la imagen 90° y utiliza el papel con orientación horizontal.

-F

No tiene en cuenta el código de avance de página (FF).

-l*lines*

Especifica el número de líneas por página.

-w*columns*

Especifica el número de columnas por página.

-o*outcolumns*

Convierte los datos de impresión a texto de un solo byte y establece que la impresión comience desde *outcolumns*.

-l*outlines*

Imprime texto de las columna de contorno.

-e*n*

Expande las tabulaciones horizontales a *n* columnas (espacio). El valor predeterminado es 8.

`-ssize`

Especifica el tamaño de fuente como tamaño en puntos. El valor predeterminado es 10.

`-E`

Esta función activa la característica de mejora de imágenes. En modelos sin mecanismo de mejora de imagen no se tendrá en cuenta esta opción.

`-ffont`

Establece la fuente.

 **NOTA:** Las fuentes disponibles se limitan a la fuente de la impresora multifunción. Para obtener más información, consulte "[Descripción de las fuentes.](#)"

`-Nc=copies`

Especifica el número de copias de salida (este valor debe ser un número entero positivo).

`-cl`

Especifica que la impresión se realice en orden. Si no se activa la opción `copies`, no se tendrá en cuenta esta opción.

`-ps`

El archivo de entrada se procesará como el archivo PostScript. Si el archivo no comienza con `%!`, se imprimirá `%!` en la línea inicial. Si un archivo contiene `%!`, se procesará del mismo modo que `dellpsif`.

`-mg=up:bottom:right:left`

Especifica el margen de una página en pulgadas. El margen superior, margen inferior, margen derecho y margen izquierdo son números reales positivos (hasta dos puntos decimales). El valor predeterminado es 0.

`-mg=0:0:0:3`

Define el margen izquierdo en 3 pulgadas.

`-mg=3:3:0:5`

Define el margen superior en 3 pulgadas; el margen inferior, en 3 pulgadas; el margen izquierdo, en 5 pulgadas. Si el margen es 0, se puede omitir.

`-mg=: : : 3`

Define el margen izquierdo en 3 pulgadas.

-Hd=*position:format:page*

Especifica la posición en la que aparece la información de usuario en el encabezado o pie de página. *position* especifica la posición de impresión. Esta opción sólo está disponible para convertir archivos de texto.

ul

Impresión en la esquina superior izquierda del papel.

ur

Impresión en la esquina superior derecha del papel.

dl

Impresión en la esquina inferior izquierda del papel.

dr

Impresión en la esquina inferior derecha del papel.

format especifica el contenido y el orden de la impresión. Esta opción se puede omitir. Si esta opción se omite, se utiliza *uh* como valor predeterminado.

u

Nombre de usuario

h

Nombre de host

t

Fecha y hora

Si el contenido de salida se especifica como *tuh*, se imprimirá del siguiente modo:
Fecha y hora User: *username* Host: *hostname*

page especifica la página que se va a imprimir. Esta opción se puede omitir.

f

Lanzar sólo la página superior.

(valor predeterminado en caso de conversión de archivos PostScript)

a

Imprimir todas las páginas.

(valor predeterminado en caso de conversión de archivos de texto)

Especifique estas opciones de la forma siguiente:

Si convierte archivos de texto, imprima el nombre de host seguido del nombre de usuario en la esquina superior derecha de la página, imprima todas las páginas.

(Nombre de usuario, Nombre de host, impresión de todas las páginas son los valores

predeterminados)

-Hd=ur
-Hd=ur:uh
-Hd=ur:uh:a

En caso de conversión de un archivo PostScript, imprima el nombre de host seguido de la fecha y hora en la esquina inferior izquierda del papel, imprima todas las páginas (el valor de opción a es necesario ya que de forma predeterminada se utiliza *Lanzar sólo la página superior* cuando se convierte un archivo PostScript.)

-Hd=dl:th:a

 **AVISO:** Si no se especifica el tamaño de papel, el encabezado y el pie de página se imprimen en la posición del tamaño A4 de forma predeterminada. Si el tamaño de papel se especifica con el comando `lp`, la posición de impresión del encabezado y el pie de página no varía con respecto a la posición del tamaño de papel que especifica `txt2ps2`. Especifique el tamaño de papel al mismo tiempo cuando utilice la opción de encabezado y pie de página. En ocasiones no se imprimen todas las páginas aunque se haya especificado así al definir la conversión de archivos PostScript. En tales casos, especifique *Lanzar sólo la página superior*. Utilice la variable de entorno TZ para especificar la zona horaria (GMT etc.).

-Hffont

Especifique la fuente en que va a imprimir el encabezado y el pie de página. Se pueden especificar fuentes europeas que sean igual que fuentes alfanuméricas de mitad de tamaño. Helvetica es la fuente predeterminada. Si se especifica una fuente incorrecta, se puede utilizar la fuente europea de la impresora multifunción. Si se especifica la opción de impresión de encabezado/pie de página, no se tendrá en cuenta la especificación de fuente del encabezado/pie de página.

-MSI

Especifica el alimentador multiuso.

-M=type

Especifica el tipo de papel del alimentador multiuso.
Los tipos de papel del alimentador multiuso disponibles son los siguientes:

B

PapelFino/Alta calidad/Papel normal 2

BB

PapelFinoReverso/Alta calidad/Papel normal 2 - Cara 2

P

Papelería/Normal/Papel Normal 1

PB

PapeleríaReverso/Normal/Papel Normal 1 - Cara 2

H1

PapelGrueso/PapelPesado 1/Cubiertas 1

H1B

PapelGruesoReverso/PapelPesado 1/Cubiertas 1 - Cara 2

H2

PapelGrueso2/PapelPesado 2/Cubiertas 2

H2B

PapelGruesoReverso/PapelPesado 2/Cubiertas 2 - Cara 2

OHP

Transparencia

L

PapelEtiqueta/Etiquetas

C2

PapelEncapado/Encapado 2/Papel Encapado 2

C2B

PapelEncapado2Reverso/Encapado 2/Papel Encapado 2 - Cara 2

C3

PapelEncapado/Encapado 3/Papel Encapado 3

C3B

PapelEncapado2Reverso/Encapado 3/Papel Encapado 3 - Cara 3

E

Sobre

Si no se especifica esta opción, se podrá utilizar un tipo de papel del alimentador multiuso de la impresora multifunción.

-Mfo=mode

Especifica la orientación del alimentador multiuso.
Las orientaciones disponibles para el alimentador multiuso son las siguientes:

le

Horizontal

ler

Horizontal (Rotado)

se

Vertical

ser

Vertical (Rotado)

-Pon

Especifica una bandeja alternativa.
Las bandejas alternativas disponibles son:

0

Utilizar configuración del sistema

1

Visualizar mensaje

2

Alimentar desde el alimentador multiuso

3

Utilizar tamaño más aproximado (ajuste)

4

Utilizar tamaño más grande (ajuste)

5

Utilizar tamaño más próximo (sin zoom)

6

Utilizar tamaño más grande (sin zoom)

-St=mode

Especifica los separadores de alimentación.
Los separadores de alimentación disponibles son los siguientes:

auto

BandejaAuto/Auto

1

1stTray/Bandeja 1 (bandeja de 250 hojas estándar)

2

2ndTray/Bandeja 2 (alimentador de papel de 550 hojas opcional)

off

Deshabilitar

-Sp

Especifica los separadores impresos.
Sólo está disponible cuando se especifica la bandeja de papel para separadores.

-Sb

Especifica Saltear Hojas en Blanco.

-Cm=*mode*

Especifica el color de salida.
Los colores de salida disponibles son:

c

Color (CMYK)

k

Negro

-Pr=*mode*

Especifica el modo de impresión.
Los modos de impresión disponibles son:

hs

Alta Velocidad

hq

Alta Calidad

-Cc=*mode*

Especifica la corrección de color RGB.
Las correcciones de color RGB disponibles son:

0

Deshabilitar

1

- 2 Foto
- sRGB
- 3 Estándar/ Normal
- 4 Presentación

Esta opción sólo está disponible para impresión en color y cuando los datos de entrada son datos RGB.

-Gc=mode

Especifica la corrección de gamma RGB.
Las correcciones de gamma RGB disponibles son:

- 1.0
- 1.0
- 1.4
- 1.4
- 1.8
- 1.8
- 2.2
- 2.2
- 2.6
- 2.6
- off
- Deshabilitar

Esta opción sólo está disponible para impresión en color y cuando los datos de entrada son datos RGB.

-Sc=mode

Especifica la pantalla.
Las pantallas disponibles son:

- 0
- Excelente Calidad

1

Estándar

2

Auto

3

Degradación

-Gg=mode

Especifica el gris garantizado.
Los modos de gris garantizado disponibles son:

on

Habilitar

off

Deshabilitar

Esta opción sólo está disponible para impresión en color.

-Ct

Especifica la transformación de color.
Esta opción sólo está disponible para impresión en color.

-Br=mode

Especifica el ajuste de brillo.
Los valores de ajuste de brillo disponibles son:

+5

Brillo 5

+4

Brillo 4

+3

Brillo 3

+2

Brillo 2

+1

- Brillo 1
- +0
- Normal
- 1
- Oscuro 1
- 2
- Oscuro 2
- 3
- Oscuro 3
- 4
- Oscuro 4
- 5
- Oscuro 5

-RGBc=mode

Especifica la corrección de color RGB.

Las correcciones de color RGB disponibles son:

10

Perceptual

11

Saturación

12

Colorimétrico Relativo

13

Colorimétrico Absoluto

Esta opción sólo está disponible para impresión en color y cuando los datos de entrada son datos RGB.

-RGBPr=mode

Especifica el perfil de entrada RGB.

Los valores de la opción de perfil de entrada RGB disponibles son:

0

sRGB

1

AdobeRGB

Esta opción sólo está disponible para impresión en color y cuando los datos de entrada son datos RGB.

-RGBTp=mode

Especifica la temperatura de color RGB.

Los valores de la opción de temperatura de color RGB disponibles son:

5000

5000K

6000

6000K

9300

9300K

Esta opción sólo está disponible para impresión en color y cuando los datos de entrada son datos RGB.

-Cb=cyan-low:cyan-middle:cyan-high:magenta-low:magenta-middle:magenta-high:yellow-low:yellow-middle:yellow high:black-low:black-middle:black-high

Especifica el valor de ajuste para el balance de color de cada color y densidad.

Los valores de ajuste disponibles son:

+3

Oscuro 3

+2

Oscuro 2

+1

Oscuro 1

0

Normal

-1

Claro 1

-2

Claro 2

-3

Claro 3

-Cb

El valor de opción debe especificarse en el orden siguiente:

Densidad baja de cyan, Densidad media de cyan, Densidad alta de cyan, Densidad baja de magenta, Densidad media de magenta, Densidad alta de magenta, Densidad baja de amarillo, Densidad media de amarillo, Densidad alta de amarillo, Densidad baja de negro, Densidad media de negro, Densidad alta de negro

Si no se especifica ningún valor se trata como "0" (Normal).

Por ejemplo, si desea especificar "Claro 2" para densidad media de cyan, "Oscuro 3" para densidad alta de amarillo y "Oscuro 2" para densidad baja de negro, se puede especificar con lo siguiente:

-Cb=0:-2:0:0:0:0:0:0:+3:+2:0:0

-Cb=-2::::::::::+3:+2::

-Hld=PrintType:UserID:Password:DocumentName

Impresión Segura

PrintType

store

Impresión Segura/Almacenar Impresión

proof

Impr Prueba

UserID

Hasta ocho caracteres de un byte de 0x20 a 0x7E, excepto 0x20 " " (en blanco) y 0x3A":" (dos puntos).

Contraseña

Hasta 12 caracteres de un byte, de 0x30 a 0x39 (caracteres alfanuméricos).

DocumentName

Hasta 12 caracteres de un byte, de 0x20 a 0x7E, excepto 0x20 " " (en blanco) y 0x3A":" (dos puntos).

Impresión Segura

`-Hld=store:UserID:Password:DocumentName`

`-Hld=store:UserID:Password:`

Almacenar Impresión

`-Hld=store:UserID::DocumentName`

`-Hld=store:UserID::`

Impr Prueba

`-Hld=proof:UserID::DocumentName`

`-Hld=proof:UserID::`

 **AVISO:** Asegúrese de que especifica Impresión Segura sólo cuando imprima los datos directamente en una impresora multifunción. Es posible que la opción Impresión Segura no esté disponible si la activa cuando los datos han de imprimirse a través de otro servidor o cuando han de pasar por otro programa, como los archivos PostScript. La opción En orden se activa automáticamente cuando se especifica la opción Impresión de Prueba.

`-Jown=jobownername: ContraseñaConfiguración de autenticación`

Especifica el propietario del trabajo y la contraseña para autenticación.

- Cuando sólo se especifica el propietario del trabajo (`-Jown=jobownername:`) (sin contraseña), se considera que no se ha especificado la contraseña de autenticación.
- Cuando sólo se especifica la contraseña (`-Jown=:password`) (y no se indica el nombre del propietario del trabajo), se usa el nombre de usuario de inicio de sesión como el nombre del propietario del trabajo. La contraseña escrita se utiliza como contraseña de autenticación.
- Cuando no se especifica el nombre del propietario del trabajo ni la contraseña (`-Jown=:`), se usa el nombre de usuario de inicio de sesión como el nombre del propietario del trabajo y se considera que no se ha indicado ninguna contraseña de autenticación.
- Cuando el nombre del propietario del trabajo supera la longitud de caracteres permitida, los caracteres adicionales se ignoran.
- Cuando en el nombre del propietario del trabajo se especifica un carácter inaceptable, se usa "Usuario desconocido" como el nombre del propietario del trabajo.

 **NOTA:** Los caracteres aceptables para el nombre del propietario del trabajo son caracteres alfanuméricos y símbolos, excepto el espacio en blanco y los dos puntos.

 **NOTA:** En el nombre del propietario del trabajo se admiten hasta 32 caracteres.

- Cuando se especifica un carácter inaceptable en la contraseña, o cuando una contraseña indicada no está en el intervalo de la longitud de caracteres permitida, se considera que no se ha especificado ninguna contraseña de autenticación.

 **NOTA:** En la contraseña sólo se admiten números.

 **NOTA:** La longitud de la contraseña deben estar comprendida entre 4 y 12 caracteres.

Un formato incompleto de `-Jown` se considera como si no se hubiera realizando ninguna configuración de autenticación. En ese caso, si la configuración de autenticación se realiza con la variable de entorno, se utiliza como información de configuración.

Ejemplo

Para convertir la lista de programas del archivo `file.txt` al programa de lenguaje PostScript que define el papel en la orientación horizontal e imprime en el modo a 2 Up, escriba lo siguiente:

```
% txt2ps2 -r -2 file.txt | lpr (para Linux)
% txt2ps2 -r -2 file.txt | lp (para Solaris/HP-UX)
```

Para convertir `file.txt` al programa de lenguaje PostScript y guardarlo en el archivo `file.ps`, escriba lo siguiente:

```
% txt2ps2 file.txt > file.ps
% lpr file.ps (para Linux)
% lp file.ps (para Solaris/HP-UX)
```

Para convertir el resultado del comando al programa de lenguaje PostScript utilizando `txt2ps2` y enviarlo a la impresora multifunción para imprimir, escriba lo siguiente:

```
% ls -alF | txt2ps2 | lpr (para Linux)
% ls -alF | txt2ps2 | lp (para Solaris/HP-UX)
```

Variable de entorno

TXT2PS2OPTION

Valores opcionales basados en la variable de entorno. Para imprimir a 2 Up, 8 puntos y en orientación horizontal, escriba lo siguiente:

```
% setenv TXT2PS2OPTION "-2 -s8 -r"
```

Para utilizar las mismas opciones que las del filtro `dellpsif` especificadas con `printcap`, escriba lo siguiente:

```
% setenv TXT2PS2OPTION "<dellpsif>"
```

Archivo

`/usr/local/dellbin3115/.dellpsdefault3115`

Es el valor de opción de comando predeterminado para los usuarios en particular.

Importante

- Cuando una misma opción se especifica dos veces, prevalece el segundo valor. Como `TXT2PS2OPTION` se analiza antes que la opción de la línea de comandos, es posible modificar temporalmente las opciones ya definidas en `TXT2PS2OPTION` escribiendo en la línea de comandos.
- La descripción de comentario (`%%page:m n`) del número de página no se puede guardar en el archivo de programa PostScript que se genera con la opción predeterminada de `txt2ps2`. Por tanto, cuando la salida de `txt2ps2` debe tomarse como la salida de otra aplicación (`psrev` de `TRANSCRIPT`, etc.), añada la descripción de número de página insertando el comando de línea (líneas `-I`).
- Si se encuentra un código `BS` al principio de una línea, la posición de impresión del siguiente carácter se situará a la izquierda del principio de la línea.
- Cuando existen varios códigos de tabulación en una línea, la posición de tabulación puede estar desactivada como resultado de un salto de línea automático. En tal caso, utilice la opción `-I` o `-w`.
- El número de columnas que especifica la opción `-w` no corresponde al número real de caracteres impresos. El número real de caracteres de un solo bit que se va a imprimir se obtiene restando la posición de columna de salida (`out columns`) que especifica la opción `o` al número de columnas que especifica la opción `-w`.
La opción `-mg` no se puede especificar cuando se especifican las opciones `-w`, `-l`, `-o` y `-L`.
Las posiciones iniciales de margen del comando de margen (`-mg=u:b:r:l`) no se definen respecto del borde del papel. Los márgenes se definen respecto del área imprimible del papel que admita la impresora multifunción.
Utilice la opción `-ps` únicamente cuando se emplee como archivo PostScript un archivo PostScript que no contenga un `%!` al principio del archivo. Si se especifica un archivo de texto normal, no funcionará correctamente.
- En HP-UX, `txt2ps2` considera los archivos generados por PostScript que contienen un `%!` al principio del archivo como archivos PostScript. Para imprimir los archivos PostScript como archivos de texto, especifique la opción `TX`. Con esta opción, los archivos PostScript se procesarán como archivos de texto.

sunras2ps2 (Solaris)

Formato

```
/usr/local/dellbin3115/sunras2ps2 [-d] [-D] [-Ibandeja-entrada] [-t] [-r] [-n] [-l=izquierda,abajo] [-s=ancho,alto] [-S=ancho] [-E] [-Nc=copias] [-Cl] [-Hd=posición:format] [-Hffont] [-MSI] [-M=type] [-Mfo=mode] [-Pon] [-St=modo] [-Sp] [-Sb] [-Cm=modo] [-Pr=modo] [-Cc=modo] [-Gc=modo] [-Sc=modo] [-Gg=modo] [-Ct] [-Br=modo] [-RGBc=modo] [-RGBPr=modo] [-RGBTp=modo] [-Cb=cyan-bajo:cyan-medio:cyan-alto:magenta-bajo:magenta-medio:magenta-alto:amarillo-bajo;amarillo-medio:amarillo alto:negro-bajo:negro-medio:negro-alto] [-Hld=PrintType:UserID:Password:DocumentName] [-Jown= jobownername:password] [filename...]
```

Función

Lee texto SunRaster, lo convierte al programa de lenguaje PostScript y genera salida estándar. Si no se especifica el nombre de archivo, la entrada estándar se considerará como la entrada de comando. SunRaster con una profundidad de píxeles de 1, 8, 24 y 32 bits.

sunran2ps2 interpreta el nombre de archivo como si se hubiera creado en 72dpi y calcula el tamaño resultante. De este modo, para convertir archivos SunRaster creados con otras resoluciones, especifique la opción de tamaño (-s, -s) de forma explícita.

Opción

-d

Activa la característica de encuadernación por el borde corto. Cuando se utiliza esta característica, se ajusta la dirección o posición de impresión y se imprimen ambas caras del papel de forma que se pueda encuadernar el borde más corto de las páginas. Esta opción sólo está disponible cuando el duplexador opcional está instalado en la impresora multifunción.

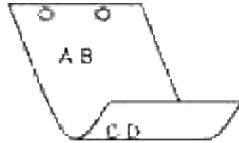

-D

Activa la característica de encuadernación por el borde largo. Cuando se utiliza esta característica, se ajusta la dirección o posición de impresión y se imprimen ambas caras del papel de forma que se pueda encuadernar el borde más largo de las páginas. Esta opción sólo está disponible cuando el duplexador opcional está instalado en la impresora multifunción.

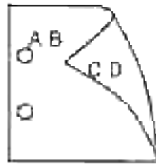

-Itray-input

Especifica la bandeja de papel.

Una bandeja de papel se puede seleccionar especificando una bandeja directamente o especificando un tamaño de papel.

Cuando se especifica un tamaño de papel, se busca la bandeja cargada con papel del tamaño especificado y se selecciona automáticamente.

Los parámetros de selección de una bandeja de papel son los siguientes:

1

El papel se obtiene de la bandeja 1 (bandeja de 250 hojas estándar).

2

El papel se obtiene de la bandeja 2 (alimentador de papel de 550 hojas opcional).

A4

El papel se toma de la bandeja cargada con A4 (210 x 297 mm).

A5

El papel se toma de la bandeja cargada con A5 (148 x 210 mm).

B5

El papel se toma de la bandeja cargada con B5 (182 x 257 mm).

LT

El papel se toma de la bandeja cargada con Letter (8,5 x 11 pulgadas).

FL

El papel se toma de la bandeja cargada con Folio (8,5 x 13 pulgadas).

LG

El papel se toma de la bandeja cargada con Legal (8,5 x 14 pulgadas).

EX

El papel se toma de la bandeja cargada con Executive (7,25 x 10,5 pulgadas).

MO

El papel se toma de la bandeja cargada con Monarch (3,875 x 7,5 pulgadas).

COM10

El papel se toma de la bandeja cargada con Envelope #10 (4,125 x 9,5 pulgadas).

DL

El papel se toma de la bandeja cargada con DL (110 x 220 pulgadas).

C5

El papel se toma de la bandeja cargada con C5 (162 x 229 mm).

MxNmm

El papel se toma de la bandeja cargada con MxNmm definido por los usuarios.

Rango posible especificado:

Ancho: 76,2-220,0 mm

Largo: 98,0-355,6 mm

MxNpulgadas

El papel se toma de la bandeja cargada con MxN pulgadas definido por los usuarios.

Rango posible especificado:
Ancho: 3,00-219,96 mm
Largo: 3,86-355,60 mm

Si no se activa esta opción o la bandeja especificada no está disponible, el papel se toma de la bandeja predeterminada.

-t

Activa el modo *ahorro de tóner* al imprimir. El resultado de la impresión será más claro que la impresión normal. En algunos casos esta opción no se tiene en cuenta.

-r

Gira la imagen 90° y utiliza el papel con orientación horizontal.

-n

Desactiva la inclusión de showpage. Se utiliza cuando los archivos convertidos al programa de lenguaje PostScript se fusionan con los archivos creados con otras aplicaciones.

-l=*left, bottom*

Especifica la posición de impresión. La impresión se realizará desde el borde e inferior de la página. El valor predeterminado es de 0,25 pulgadas en el borde izquierdo e inferior.

-s=*width, height*

Especifica el tamaño de salida. La impresión se realizará con la altura y anchura en pulgadas.

-S=*width*

Establece la anchura del tamaño de salida en pulgadas. La altura se calcula automáticamente según la anchura.

-E

Esta función activa la característica de mejora de imágenes. En algunos casos esta opción no se tiene en cuenta.

-Nc=*copies*

Especifica el número de copias de salida (este valor debe ser un número entero positivo).

-C1

Especifica que la impresión se realice en orden. Si no se activa la opción copias, no se tendrá en cuenta esta opción.

-Hd=*position:format*

Especifica la posición en la que aparece la información de usuario como el encabezado o el pie de página.

position especifica la posición de impresión. Esta opción sólo está disponible para convertir archivos de texto.

ul

Impresión en la esquina superior izquierda del papel.

ur

Impresión en la esquina superior derecha del papel.

dl

Impresión en la esquina inferior izquierda del papel.

dr

Impresión en la esquina inferior derecha del papel.

format especifica el contenido y el orden de la impresión. Esta opción se puede omitir. Si esta opción se omite, se utiliza *uh* como valor predeterminado.

u

Nombre de usuario

h

Nombre de host

t

Fecha y hora

Si el contenido de salida se especifica como *tuh*, se imprimirá del siguiente modo:

Fecha y hora User: *username* Host: *hostname*.

Especifique estas opciones de la forma siguiente.

Si convierte archivos de texto, imprima el nombre de host seguido del nombre de usuario en la esquina superior derecha de la página, imprima todas las páginas.

(Nombre de usuario, Nombre de host, impresión de todas las páginas son los valores predeterminados)

-Hd=*ur*

-Hd=*ur:uh*

-Hf*font*

Especifique la fuente en que va a imprimir el encabezado y el pie de página. Se pueden especificar fuentes europeas que sean igual que fuentes alfanuméricas de mitad de tamaño. Helvetica es la fuente predeterminada.

Si se especifica una fuente incorrecta, se puede utilizar la fuente europea de la impresora multifunción.

Si se especifica la opción de impresión de encabezado/pie de página, no se tendrá en cuenta la

especificación de fuente del encabezado/pie de página.

-MSI

Especifica el alimentador multiuso.

-M=*type*

Especifica el tipo de papel del alimentador multiuso.
Los tipos de papel del alimentador multiuso disponibles son los siguientes:

B

PapelFino/Alta calidad/Papel normal 2

BB

PapelFinoReverso/Alta calidad/Papel normal 2 - Cara 2

P

Papelería/Normal/Papel Normal 1

PB

PapeleríaReverso/Normal/Papel Normal 1 - Cara 2

H1

PapelGrueso/PapelPesado 1/Cubiertas 1

H1B

PapelGruesoReverso/PapelPesado 1/Cubiertas 1 - Cara 2

H2

PapelGrueso2/PapelPesado 2/Cubiertas 2

H2B

PapelGruesoReverso/PapelPesado 2/Cubiertas 2 - Cara 2

OHP

Transparencia

L

PapelEtiqueta/Etiquetas

C2

PapelEncapado/Encapado 2/Papel Encapado 2

C2B

PapelEncapado2Reverso/Encapado 2/Papel Encapado 2 - Cara 2

C3

PapelEncapado/Encapado 3/Papel Encapado 3

C3B

PapelEncapado2Reverso/Encapado 3/Papel Encapado 3 - Cara 3

E

Sobre

Si no se especifica esta opción, se podrá utilizar un tipo de papel del alimentador multiuso de la impresora multifunción.

-Mfo=mode

Especifica la orientación del alimentador multiuso.
Las orientaciones disponibles para el alimentador multiuso son las siguientes:

1e

Horizontal

1er

Horizontal (Rotado)

se

Vertical

ser

Vertical (Rotado)

-Pon

Especifica una bandeja alternativa.
Las bandejas alternativas disponibles son:

0

Utilizar configuración del sistema

1

Visualizar mensaje

2

Alimentar desde el alimentador multiuso

3

Utilizar tamaño más aproximado (ajuste)

4

Utilizar tamaño más grande (ajuste)

5

Utilizar tamaño más próximo (sin zoom)

6

Utilizar tamaño más grande (sin zoom)

-St=mode

Especifica los separadores de alimentación.

Los separadores de alimentación disponibles son los siguientes:

auto

BandejaAuto/Auto

1

1stTray/Bandeja 1 (bandeja de 250 hojas estándar)

2

2ndTray/Bandeja 2 (alimentador de papel de 550 hojas opcional)

off

Deshabilitar

-Sp

Especifica los separadores impresos.

Sólo está disponible cuando se especifica la bandeja de papel para separadores.

-Sb

Especifica Saltear Hojas en Blanco.

-Cm=mode

Especifica el color de salida.

Los colores de salida disponibles son:

c

Color (CMYK)

k

Negro

`-Pr=mode`

Especifica el modo de impresión.
Los modos de impresión disponibles son:

hs

Alta velocidad

hq

Alta calidad

`-Cc=mode`

Especifica los tipos de imagen.
Los tipos de imagen disponibles son:

0

Deshabilitar

1

Foto

2

sRGB

3

Estándar/ Normal

4

Presentación

Esta opción sólo está disponible para impresión en color y cuando los datos de entrada son datos RGB.

`-Gc=mode`

Especifica la corrección de gamma RGB.
Las correcciones de gamma RGB disponibles son:

1.0

1.0

1.4

1.4

1.8

1.8

2.2

2.2

2.6

2.6

off

Deshabilitar

Esta opción sólo está disponible para impresión en color y cuando los datos de entrada son datos RGB.

-Sc=mode

Especifica la pantalla.

Las pantallas disponibles son:

0

Excelente Calidad

1

Degradación

2

Auto

3

Para Transparencia

-Gg=mode

Especifica el gris garantizado.

Los modos de gris garantizado disponibles son:

on

Habilitar

off

Deshabilitar

Esta opción sólo está disponible para impresión en color.

-Ct

Especifica la transformación de color.

Esta opción sólo está disponible para impresión en color.

`-Br=mode`

Especifica el ajuste de brillo.

Los valores de ajuste de brillo disponibles son:

+5

Brillo 5

+4

Brillo 4

+3

Brillo 3

+2

Brillo 2

+1

Brillo 1

+0

Normal

-1

Oscuro 1

-2

Oscuro 2

-3

Oscuro 3

-4

Oscuro 4

-5

Oscuro 5

`-RGBc=mode`

Especifica la corrección de color RGB.

Las correcciones de color RGB disponibles son:

10

Perceptual

11

Saturación

12

Colorimétrico Relativo

13

Colorimétrico Absoluto

Esta opción sólo está disponible para impresión en color y cuando los datos de entrada son datos RGB.

-RGBPr=mode

Especifica el perfil de entrada RGB.

Los valores de la opción de perfil de entrada RGB disponibles son:

0

sRGB

1

AdobeRGB

Esta opción sólo está disponible para impresión en color y cuando los datos de entrada son datos RGB.

-RGBTp=mode

Especifica la temperatura de color RGB.

Los valores de la opción de temperatura de color RGB disponibles son:

5000

5000K

6000

6000K

9300

9300K

Esta opción sólo está disponible para impresión en color y cuando los datos de entrada son datos RGB.

-Cb=cyan-low:cyan-middle:cyan-high:magenta-low:magenta-middle:magenta-high:yellow-low:yellow-middle:yellow-high:black-low:black-middle:black-high

Especifica el valor de ajuste para el balance de color de cada color y densidad.

Los valores de ajuste disponibles son:

+3

Oscuro 3

+2

Oscuro 2

+1

Oscuro 1

0

Normal

-1

Claro 1

-2

Claro 2

-3

Claro 3

-Cb

El valor de opción debe especificarse en el orden siguiente:

Densidad baja de cyan, Densidad media de cyan, Densidad alta de cyan, Densidad baja de magenta, Densidad media de magenta, Densidad alta de magenta, Densidad baja de amarillo, Densidad media de amarillo, Densidad alta de amarillo, Densidad baja de negro, Densidad media de negro, Densidad alta de negro

Si no se especifica ningún valor se trata como "0" (Normal).

Por ejemplo, si desea especificar "Claro 2" para densidad media de cyan, "Oscuro 3" para densidad alta de amarillo y "Oscuro 2" para densidad baja de negro, se puede especificar con lo siguiente:

`-Cb=0:-2:0:0:0:0:0:0:+3:+2:0:0`

`-Cb=-2:.....+3:+2::`

`-Hld=PrintType:UserID:Password:DocumentName`

Impresión Segura

PrintType

`store`

Impresión Segura/Almacenar Impresión

`proof`

Impr Prueba

UserID

Hasta ocho caracteres de un byte de 0x20 a 0x7E, excepto 0x20 " " (en blanco) y 0x3A"." (dos puntos).

Contraseña

Hasta 12 caracteres de un byte, de 0x30 a 0x39 (caracteres alfanuméricos).

DocumentName

Hasta 12 caracteres de un byte, de 0x20 a 0x7E, excepto 0x20 " " (en blanco) y 0x3A"." (dos puntos).

Impresión Segura

`-Hld=store:UserID:Password:DocumentName`

`-Hld=store:UserID:Password:`

Almacenar Impresión

`-Hld=store:UserID::DocumentName`

`-Hld=store:UserID::`

Impr Prueba

`-Hld=proof:UserID::DocumentName`

`-Hld=proof:UserID::`



AVISO: Asegúrese de que especifica Impresión Segura sólo cuando imprima los datos directamente en una impresora multifunción. Es posible que la opción Impresión Segura no esté disponible si la activa cuando los datos han de imprimirse a través de otro servidor o cuando han de pasar por otro programa, como los archivos PostScript. La opción En orden se activa automáticamente cuando se especifica la opción Impresión de Prueba.

`-Jown=jobownername: Contraseña` Configuración de autenticación

Especifica el propietario del trabajo y la contraseña para autenticación.

- Cuando sólo se especifica el propietario del trabajo (`-Jown=jobownername:`) (sin

contraseña), se considera que no se ha especificado la contraseña de autenticación.

- Cuando sólo se especifica la contraseña (-Jown=:password) (y no se indica el nombre del propietario del trabajo), se usa el nombre de usuario de inicio de sesión como el nombre del propietario del trabajo. La contraseña escrita se utiliza como contraseña de autenticación.
- Cuando no se especifica el nombre del propietario del trabajo ni la contraseña (-Jown=:), se usa el nombre de usuario de inicio de sesión como el nombre del propietario del trabajo y se considera que no se ha indicado ninguna contraseña de autenticación.
- Cuando el nombre del propietario del trabajo supera la longitud de caracteres permitida, los caracteres adicionales se ignoran.
- Cuando en el nombre del propietario del trabajo se especifica un carácter inaceptable, se usa "Usuario desconocido" como el nombre del propietario del trabajo.

 **NOTA:** Los caracteres aceptables para el nombre del propietario del trabajo son caracteres alfanuméricos y símbolos, excepto el espacio en blanco y los dos puntos.

 **NOTA:** En el nombre del propietario del trabajo se admiten hasta 32 caracteres.

- Cuando se especifica un carácter inaceptable en la contraseña, o cuando una contraseña indicada no está en el intervalo de la longitud de caracteres permitida, se considera que no se ha especificado ninguna contraseña de autenticación.

 **NOTA:** En la contraseña sólo se admiten números.

 **NOTA:** La longitud de la contraseña deben estar comprendida entre 4 y 12 caracteres.

Un formato incompleto de -Jown se considera como si no se hubiera realizando ninguna configuración de autenticación. En ese caso, si la configuración de autenticación se realiza con la variable de entorno, se utiliza como información de configuración.

Ejemplo

Para enviar la imagen de pantalla que aparece a un archivo utilizando el comando de instantánea y convertir el archivo al programa de lenguaje PostScript utilizando el comando `sunras2ps2`, escriba lo siguiente.

```
% sunras2ps2 file.rs > file.ps
```

Para enviar la imagen de pantalla que aparece a un archivo utilizando el comando de instantánea, convertir el archivo al programa de lenguaje PostScript utilizando el comando `sunras2ps2` y enviarlo a una impresora multifunción escriba lo siguiente:

```
% sunras2ps2 file.rs | lp
```

Importante

- Cuando se especifica `-s` y `-s` a la vez o cuando se especifica la misma opción dos veces, prevalecerá el último valor.

- Si no se especifica la opción de tamaño de salida (-s, -S), el escalado se realizará considerando un píxel de datos ráster como un píxel de la impresora multifunción.
- Si la opción de posición de impresión especifica un punto fuera del área de impresión de la impresora multifunción, los datos que se sitúen fuera de esta área no se imprimirán.

tiff2ps2 (Linux/Solaris/HP-UX)

Formato

```
/usr/local/dellbin3115/tiff2ps2 [-d] [-D] [-Itray-input] [-t] [-r] [-n] [-l=left,bottom] [-s=width,height] [-S=width] [-E] [-Nc=copies] [-Cl] [-Hd=position:format] [-Hffont] [-MSI] [-M=type] [-Mfo=mode] [-Pon] [-St=mode] [-Sp] [-Sb] [-Cm=mode] [-Pr=mode] [-Cc=mode] [-Gc=mode] [-Sc=mode] [-Gg=mode] [-Ct] [-Br=mode] [-RGBc=mode] [-RGBPr=mode] [-RGBTp=mode] [-Cb=cyan-low:cyan-middle:cyan-high:magenta-low:magenta-middle:magenta-high:yellow-low;yellow-middle:yellow-high:black-low:black-middle:black-high] [-Hld=PrintType:UserID:Password:DocumentName] [-Jown= jobownername:password] [filename...]
```

Función

Lee datos TIFF, los convierte al programa de lenguaje PostScript y genera salida estándar. Si no se especifica el nombre de archivo, la entrada estándar se considerará como la entrada de comando. TIFF con una profundidad de píxeles de 1, 4, 8, 24 y 32 bits.

Existen cuatro tipos de formatos de compresión admisibles.

Compresión Huffman (Codificación por longitud de series Huffman modificado CCITT Grupo 3)

Compresión Fax-CCITT3 (compatible con facsímile CCITT Grupo 3)

Compresión PackBits

Sin compresión

Incluso en el formato de compresión anterior, tampoco se admite el archivo TIFF con múltiples imágenes en un archivo.

tiff2ps2 toma el nombre de archivo como generado en 72 ppp y calcula el tamaño de salida. De este modo, para convertir archivos TIFF creados con otras resoluciones, especifique la opción de tamaño (-s, -S) de forma explícita.

Opción

-d

Activa la característica de encuadernación por el borde corto. Cuando se utiliza esta característica, se ajusta la dirección o posición de impresión y se imprimen ambas caras del papel de forma que se pueda encuadernar el borde más corto de las páginas. Esta opción sólo está disponible cuando el duplexador opcional está instalado en la impresora multifunción.

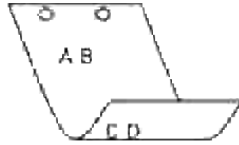

-D

Activa la característica de encuadernación por el borde largo. Cuando se utiliza esta característica, se ajusta la dirección o posición de impresión y se imprimen ambas caras del papel de forma que se pueda encuadernar el borde más largo de las páginas. Esta opción sólo está disponible cuando el duplexador opcional está instalado en la impresora multifunción.

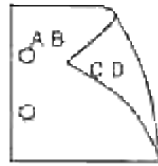

-Tray-input

Especifica la bandeja de papel.

Una bandeja de papel se puede seleccionar especificando una bandeja directamente o especificando un tamaño de papel.

Cuando se especifica un tamaño de papel, se busca la bandeja cargada con papel del tamaño especificado y se selecciona automáticamente.

Los parámetros de selección de una bandeja de papel son los siguientes:

1

El papel se obtiene de la bandeja 1 (bandeja de 250 hojas estándar).

2

El papel se obtiene de la bandeja 2 (alimentador de papel de 550 hojas opcional).

A4

El papel se toma de la bandeja cargada con A4 (210 x 297 mm).

A5

El papel se toma de la bandeja cargada con A5 (148 x 210 mm).

B5

El papel se toma de la bandeja cargada con B5 (182 x 257 mm).

LT

El papel se toma de la bandeja cargada con Letter (8,5 x 11 pulgadas).

FL

El papel se toma de la bandeja cargada con Folio (8,5 x 13 pulgadas).

LG

El papel se toma de la bandeja cargada con Legal (8,5 x 14 pulgadas).

EX

El papel se toma de la bandeja cargada con Executive (7,25 x 10,5 pulgadas).

MO

El papel se toma de la bandeja cargada con Monarch (3,875 x 7,5 pulgadas).

COM10

El papel se toma de la bandeja cargada con Envelope #10 (4,125 x 9,5 pulgadas).

DL

El papel se toma de la bandeja cargada con DL (110 x 220 pulgadas).

C5

El papel se toma de la bandeja cargada con C5 (162 x 229 mm).

MxNmm

El papel de toma de la bandeja cargada con MxNmm definido por los usuarios
Rango posible especificado:
Ancho: 76,2-220,0 mm
Largo: 98,0-355,6 mm

MxNpulgadas

El papel de toma de la bandeja cargada con MxNmm definido por los usuarios
Rango posible especificado:
Ancho: 3,00-219,96 mm
Largo: 3,86-355,60 mm

Si no se activa esta opción o la bandeja especificada no está disponible, el papel se toma de la bandeja predeterminada.

-t

Activa el modo *ahorro de tóner* al imprimir. El resultado de la impresión será más claro que la impresión normal. En algunos casos esta opción no se tiene en cuenta.

-r

Gira la imagen 90° y utiliza el papel con orientación horizontal.

-n

Desactiva la inclusión de showpage. Se utiliza cuando los archivos convertidos al programa de lenguaje PostScript se fusionan con los archivos creados con otras aplicaciones.

-l=*left, bottom*

Especifica la posición de impresión. La impresión se realizará desde el borde e inferior de la página. El valor predeterminado es de 0,25 pulgadas en el borde izquierdo e inferior.

-s=*width, height*

Especifica el tamaño de salida. La impresión se realizará con la altura y anchura en pulgadas.

-S=*width*

Establece la anchura del tamaño de salida en pulgadas. La altura se calcula automáticamente según la anchura.

-E

Esta función activa la característica de mejora de imágenes. En algunos casos esta opción no se tiene en cuenta.

-Nc=*copies*

Especifica el número de copias de salida (este valor debe ser un número entero positivo).

-Cl

Especifica que la impresión se realice en orden. Si no se activa la opción copias, no se tendrá en cuenta esta opción.

-Hd=*position:format*

Especifica la posición en la que aparece la información de usuario como el encabezado o el pie de página.

position especifica la posición de impresión. Esta opción sólo está disponible para convertir archivos de texto.

ul

Impresión en la esquina superior izquierda del papel.

ur

Impresión en la esquina superior derecha del papel.

dl

Impresión en la esquina inferior izquierda del papel.

dr

Impresión en la esquina inferior derecha del papel.

format especifica el contenido y el orden de la impresión. Esta opción se puede omitir. Si esta opción se omite, se utiliza *uh* como valor predeterminado.

u

Nombre de usuario

h

Nombre de host

t

Fecha y hora

Si el contenido de salida se especifica como *tuh*, se imprimirá del siguiente modo:

Fecha y hora User: *username* Host: *hostname*.

Especifique estas opciones de la forma siguiente:

Si convierte archivos de texto, imprima el nombre de host seguido del nombre de usuario en la esquina superior derecha de la página, imprima todas las páginas.

(Nombre de usuario, Nombre de host, impresión de todas las páginas son los valores predeterminados)

-Hd=*ur*

-Hd=*ur:uh*

-Hf*font*

Especifique la fuente en que va a imprimir el encabezado y el pie de página. Se pueden especificar fuentes europeas que sean igual que fuentes alfanuméricas de mitad de tamaño. Helvetica es la fuente predeterminada.

Si se especifica una fuente incorrecta, se puede utilizar la fuente europea de la impresora multifunción.

Si se especifica la opción de impresión de encabezado/pie de página, no se tendrá en cuenta la especificación de fuente del encabezado/pie de página.

-MSI

Especifica el alimentador multiuso.

-M=*type*

Especifica el tipo de papel del alimentador multiuso.

Los tipos de papel del alimentador multiuso disponibles son los siguientes:

B

PapelFino/Alta calidad/Papel normal 2

BB

PapelFinoReverso/Alta calidad/Papel normal 2 - Cara 2

P

Papelería/Normal/Papel Normal 1

PB

PapeleríaReverso/Normal/Papel Normal 1 - Cara 2

H1

PapelGrueso/PapelPesado 1/Cubiertas 1

H1B

PapelGruesoReverso/PapelPesado 1/Cubiertas 1 - Cara 2

H2

PapelGrueso2/PapelPesado 2/Cubiertas 2

H2B

PapelGruesoReverso/PapelPesado 2/Cubiertas 2 - Cara 2

OHP

Transparencia

L

PapelEtiqueta/Etiquetas

C2

PapelEncapado/Encapado 2/Papel Encapado 2

C2B

PapelEncapado2Reverso/Encapado 2/Papel Encapado 2 - Cara 2

C3

PapelEncapado/Encapado 3/Papel Encapado 3

C3B

PapelEncapado2Reverso/Encapado 3/Papel Encapado 3 - Cara 3

E

Sobre

Si no se especifica esta opción, se podrá utilizar un tipo de papel del alimentador multiuso de la impresora multifunción.

`-Mfo=mode`

Especifica la orientación del alimentador multiuso.

Las orientaciones disponibles para el alimentador multiuso son las siguientes:

1e

Horizontal

1er

Horizontal (Rotado)

se

Vertical

ser

Vertical (Rotado)

`-Pon`

Especifica una bandeja alternativa.

Las bandejas alternativas disponibles son;

0

Utilizar configuración del sistema

1

Visualizar mensaje

2

Alimentar desde el alimentador multiuso

3

Utilizar tamaño más aproximado (ajuste)

4

Utilizar tamaño más grande (ajuste)

5

Utilizar tamaño más próximo (sin zoom)

6

Utilizar tamaño más grande (sin zoom)

`-St=mode`

Especifica los separadores de alimentación.

Los separadores de alimentación disponibles son los siguientes:

auto

BandejaAuto/Auto

1

1stTray/Bandeja 1 (bandeja de 250 hojas estándar)

2

2ndTray/Bandeja 2 (alimentador de papel de 550 hojas opcional)

off

Deshabilitar

-Sp

Especifica los separadores impresos.

Sólo está disponible cuando se especifica la bandeja de papel para separadores.

-Sb

Especifica Saltear Hojas en Blanco.

-Cm=*mode*

Especifica el color de salida.

Los colores de salida disponibles son:

c

Color (CMYK)

k

Negro

-Pr=*mode*

Especifica el modo de impresión.

Los modos de impresión disponibles son:

hs

Alta velocidad

hq

Alta calidad

-Cc=mode

Especifica los tipos de imagen.
Los tipos de imagen disponibles son:

0

Deshabilitar

1

Foto

2

sRGB

3

Estándar/ Normal

4

Presentación

Esta opción sólo está disponible para impresión en color y cuando los datos de entrada son datos RGB.

-Gc=mode

Especifica la corrección de gamma RGB.
Las correcciones de gamma RGB disponibles son:

1.0

1.0

1.4

1.4

1.8

1.8

2.2

2.2

2.6

2.6

off

Deshabilitar

Esta opción sólo está disponible para impresión en color y cuando los datos de entrada son datos RGB.

`-Sc=mode`

Especifica la pantalla.
Las pantallas disponibles son:

0

Excelente Calidad

1

Degradación

2

Auto

3

Para Transparencia

`-Gg=mode`

Especifica el gris garantizado.
Los modos de gris garantizado disponibles son:

on

Habilitar

off

Deshabilitar

Esta opción sólo está disponible para impresión en color.

`-Ct`

Especifica la transformación de color.
Esta opción sólo está disponible para impresión en color.

`-Br=mode`

Especifica el ajuste de brillo.

Los valores de ajuste de brillo disponibles son:

+5

Brillo 5

+4

Brillo 4

+3

Brillo 3

+2

Brillo 2

+1

Brillo 1

+0

Normal

-1

Oscuro 1

-2

Oscuro 2

-3

Oscuro 3

-4

Oscuro 4

-5

Oscuro 5

-RGBc=*mode*

Especifica la corrección de color RGB.

Las correcciones de color RGB disponibles son:

10

Perceptual

11

Saturación

12

Colorimétrico Relativo

13

Colorimétrico Absoluto

Esta opción sólo está disponible para impresión en color y cuando los datos de entrada son datos RGB.

`-RGBPr=mode`

Especifica el perfil de entrada RGB.

Los valores de la opción de perfil de entrada RGB disponibles son:

0

sRGB

1

AdobeRGB

Esta opción sólo está disponible para impresión en color y cuando los datos de entrada son datos RGB.

`-RGBTp=mode`

Especifica la temperatura de color RGB.

Los valores de la opción de temperatura de color RGB disponibles son:

5000

5000K

6000

6000K

9300

9300K

Esta opción sólo está disponible para impresión en color y cuando los datos de entrada son datos RGB.

`-Cb=cyan-low:cyan-middle:cyan-high:magenta-low:magenta-middle:magenta-high:yellow-low:yellow-middle:yellow high:black-low:black-middle:black-high`

Especifica el valor de ajuste para el balance de color de cada color y densidad.

Los valores de ajuste disponibles son:

+3

Oscuro 3

+2

Oscuro 2

+1

Oscuro 1

0

Normal

-1

Claro 1

-2

Claro 2

-3

Claro 3

-Cb

El valor de opción debe especificarse en el orden siguiente:

Densidad baja de cyan, Densidad media de cyan, Densidad alta de cyan, Densidad baja de magenta, Densidad media de magenta, Densidad alta de magenta, Densidad baja de amarillo, Densidad media de amarillo, Densidad alta de amarillo, Densidad baja de negro, Densidad media de negro, Densidad alta de negro

Si no se especifica ningún valor se trata como "0" (Normal).

Por ejemplo, si desea especificar "Claro 2" para densidad media de cyan, "Oscuro 3" para densidad alta de amarillo y "Oscuro 2" para densidad baja de negro, se puede especificar con lo siguiente:

-Cb=0:-2:0:0:0:0:0:0:0:+3:+2:0:0

-Cb=-2:.....+3:+2::

-Hld=PrintType:UserID:Password:DocumentName

Impresión Segura

PrintType

store

Impresión Segura/Almacenar Impresión

proof

Impr Prueba

UserID

Hasta ocho caracteres de un byte de 0x20 a 0x7E, excepto 0x20 " " (en blanco) y 0x3A":" (dos puntos).

Contraseña

Hasta 12 caracteres de un byte, de 0x30 a 0x39 (caracteres alfanuméricos).

DocumentName

Hasta 12 caracteres de un byte, de 0x20 a 0x7E, excepto 0x20 " " (en blanco) y 0x3A":" (dos puntos).

Impresión Segura

-Hld=store:UserID:Password:DocumentName

-Hld=store:UserID:Password:

Almacenar Impresión

-Hld=store:UserID::DocumentName

-Hld=store:UserID::

Impr Prueba

-Hld=proof:UserID::DocumentName

-Hld=proof:UserID::





AVISO: Asegúrese de que especifica Impresión Segura sólo cuando imprima los datos directamente en una impresora multifunción. Es posible que la opción Impresión Segura no esté disponible si la activa cuando los datos han de imprimirse a través de otro servidor o cuando han de pasar por otro programa, como los archivos PostScript. La opción En orden se activa automáticamente cuando se especifica la opción Impresión de Prueba.

-Jown=jobownername: ContraseñaConfiguración de autenticación

Especifica el propietario del trabajo y la contraseña para autenticación.

- Cuando sólo se especifica el propietario del trabajo (-Jown=jobownername:) (sin contraseña), se considera que no se ha especificado la contraseña de autenticación.
- Cuando sólo se especifica la contraseña (-Jown=:password) (y no se indica el nombre del propietario del trabajo), se usa el nombre de usuario de inicio de sesión como el nombre del propietario del trabajo. La contraseña escrita se utiliza como contraseña de autenticación.
- Cuando no se especifica el nombre del propietario del trabajo ni la contraseña (-Jown=:), se usa el nombre de usuario de inicio de sesión como el nombre del propietario del trabajo y se considera que no se ha indicado ninguna contraseña de autenticación.
- Cuando el nombre del propietario del trabajo supera la longitud de caracteres permitida, los caracteres adicionales se ignoran.
- Cuando en el nombre del propietario del trabajo se especifica un carácter inaceptable, se usa "Usuario desconocido" como el nombre del propietario del trabajo.

 **NOTA:** Los caracteres aceptables para el nombre del propietario del trabajo son caracteres alfanuméricos y símbolos, excepto el espacio en blanco y los dos puntos.

 **NOTA:** En el nombre del propietario del trabajo se admiten hasta 32 caracteres.

- Cuando se especifica un carácter inaceptable en la contraseña, o cuando una contraseña indicada no está en el intervalo de la longitud de caracteres permitida, se considera que no se ha especificado ninguna contraseña de autenticación.

 **NOTA:** En la contraseña sólo se admiten números.

 **NOTA:** La longitud de la contraseña deben estar comprendida entre 4 y 12 caracteres.

Un formato incompleto de `-Jown` se considera como si no se hubiera realizando ninguna configuración de autenticación. En ese caso, si la configuración de autenticación se realiza con la variable de entorno, se utiliza como información de configuración.

Ejemplo

Para convertir la imagen TIFF al programa de lenguaje PostScript y guardarla en un archivo, escriba lo siguiente:

```
% tiff2ps2 file.tiff > file1.ps
```

Para enviar la imagen TIFF a una impresora multifunción, escriba lo siguiente:

```
% tiff2ps2 file.tiff | lpr (para Linux)
% tiff2ps2 file.tiff | lp (para Solaris/HP-UX)
```

Importante

- Cuando se especifica `-s` y `-S` a la vez o cuando se especifica la misma opción dos veces, prevalecerá el último valor.
- Si no se especifica la opción de tamaño de salida (`-s`, `-S`), el escalado se realizará considerando un píxel de datos TIFF como un píxel de la impresora multifunción.
- Si la opción de posición de impresión (`-l izquierda abajo`) especifica un punto fuera del área de impresión de la impresora multifunción, los datos que se sitúen fuera de esta área no se imprimirán.

xwd2ps2 (Linux/Solaris/HP-UX)

Formato

```
/usr/local/dellbin3115/xwd2ps2 [-d] [-D] [-Itray-input] [-t] [-r] [-n] [-l=left,bottom] [-s=width,height] [-S=width] [-E] [-Nc=copies] [-Cl] [-Hd=position:format] [-Hfont] [-MSI] [-
```

```
M=type] [-Mfo=mode] [-Pon] [-St=mode] [-Sp] [-Sb] [-Cm=mode] [-Pr=mode] [-Cc=mode] [-Gc=mode] [-Sc=mode] [-Gg=mode] [-Ct] [-Br=mode] [-RGBc=mode] [-RGBPr=mode] [-RGBTp=mode] [-Cb=cyan-low:cyan-middle:cyan-high:magenta-low:magenta-middle:magenta-high:yellow-low;yellow-middle:yellow-high:black-low:black-middle:black-high] [-Hld=PrintType:UserID:Password:DocumentName] [-Jown= jobownername:password] [filename...]
```

Función

Lee datos XWD, los convierte al programa de lenguaje PostScript y genera salida estándar. Si no se especifica el nombre de archivo, la entrada estándar se considerará como la entrada de comando. XWD con una profundidad de píxeles de 1, 4, 8, 24 y 32 bits.

Hay tres tipos de formatos de compresión compatibles.

La clase visual es Gris estático y el píxel es de 1 bit.

La clase visual es Pseudo color y el píxel es 4 bits u 8 bits. El formato de imagen es Zpixmap.

La clase visual es Color verdadero y el píxel es de 24 bits o 32 bits. El formato de imagen es Zpixmap.

xwd2ps2 interpreta el nombre de archivo como si se hubiera creado en 72dpi y calcula el tamaño resultante.

De este modo, para convertir archivos XWD creados con otras resoluciones, especifique la opción de tamaño (-s, -s) de forma explícita para la conversión.

Opción

-d

Activa la característica de encuadernación por el borde corto. Cuando se utiliza esta característica, se ajusta la dirección o posición de impresión y se imprimen ambas caras del papel de forma que se pueda encuadernar el borde más corto de las páginas. Esta opción sólo está disponible cuando el duplexador opcional está instalado en la impresora multifunción.

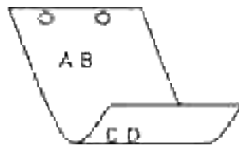

-D

Activa la característica de encuadernación por el borde largo. Cuando se utiliza esta característica, se ajusta la dirección o posición de impresión y se imprimen ambas caras del papel de forma que se pueda encuadernar el borde más largo de las páginas. Esta opción sólo está disponible cuando el duplexador opcional está instalado en la impresora multifunción.

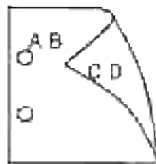

-Tray-input

Especifica la bandeja de papel.

Una bandeja de papel se puede seleccionar especificando una bandeja directamente o especificando un tamaño de papel.

Cuando se especifica un tamaño de papel, se busca la bandeja cargada con papel del tamaño especificado y se selecciona automáticamente.

Los parámetros de selección de una bandeja de papel son los siguientes:

1

El papel se obtiene de la bandeja 1 (bandeja de 250 hojas estándar).

2

El papel se obtiene de la bandeja 2 (alimentador de papel de 550 hojas opcional).

A4

El papel se toma de la bandeja cargada con A4 (210 x 297 mm).

A5

El papel se toma de la bandeja cargada con A5 (148 x 210 mm).

B5

El papel se toma de la bandeja cargada con B5 (182 x 257 mm).

LT

El papel se toma de la bandeja cargada con Letter (8,5 x 11 pulgadas).

FL

El papel se toma de la bandeja cargada con Folio (8,5 x 13 pulgadas).

LG

El papel se toma de la bandeja cargada con Legal (8,5 x 14 pulgadas).

EX

El papel se toma de la bandeja cargada con Executive (7,25 x 10,5 pulgadas).

MO

El papel se toma de la bandeja cargada con Monarch (3,875 x 7,5 pulgadas).

COM10

El papel se toma de la bandeja cargada con Envelope #10 (4,125 x 9,5 pulgadas).

DL

El papel se toma de la bandeja cargada con DL (110 x 220 pulgadas).

C5

El papel se toma de la bandeja cargada con C5 (162 x 229 mm).

MxNmm

El papel de toma de la bandeja cargada con MxN mm definido por los usuarios.

Rango posible especificado:

Ancho: 76,2-220,0 mm

Largo: 98,0-355,6 mm

MxNpulgadas

El papel de toma de la bandeja cargada con MxNmm definido por los usuarios

Rango posible especificado:

Ancho: 3,00-219,96 mm

Largo: 3,86-355,60 mm

Si no se activa esta opción o la bandeja especificada no está disponible, el papel se toma de la bandeja predeterminada.

-t

Activa el modo *ahorro de tóner* al imprimir. El resultado de la impresión será más claro que la impresión normal. En algunos casos esta opción no se tiene en cuenta.

-r

Gira la imagen 90° y utiliza el papel con orientación horizontal

-n

Desactiva la inclusión de showpage. Se utiliza cuando los archivos convertidos al programa de lenguaje PostScript se fusionan con los archivos creados con otras aplicaciones.

-l=left,bottom

Especifica la posición de impresión. La impresión se realizará desde el borde e inferior de la página. El valor predeterminado es de 0,25 pulgadas en el borde izquierdo e inferior.

-s=width,height

Especifica el tamaño de salida. La impresión se realizará con la altura y anchura en pulgadas.

-S=width

Establece la anchura del tamaño de salida en pulgadas. La altura se calcula automáticamente según la anchura.

-E

Esta función activa la característica de mejora de imágenes. En algunos casos esta opción no se tiene en cuenta.

`-Nc=copies`

Especifica el número de copias de salida (este valor debe ser un número entero positivo).

`-c1`

Especifica que la impresión se realice en orden. Si no se activa la opción copias, no se tendrá en cuenta esta opción.

`-Hd=position:format`

Especifica la posición en la que aparece la información de usuario como el encabezado o el pie de página.

position especifica la posición de impresión. Esta opción sólo está disponible para convertir archivos de texto.

`ul`

Impresión en la esquina superior izquierda del papel.

`ur`

Impresión en la esquina superior derecha del papel.

`dl`

Impresión en la esquina inferior izquierda del papel.

`dr`

Impresión en la esquina inferior derecha del papel.

format especifica el contenido y el orden de la impresión. Esta opción se puede omitir. Si esta opción se omite, se utiliza `uh` como valor predeterminado.

`u`

Nombre de usuario

`h`

Nombre de host

`t`

Fecha y hora

Si el contenido de salida se especifica como `tuh`, se imprimirá del siguiente modo:
Fecha y hora User: *username* Host: *hostname*.

`-Hf font`

Especifique la fuente en que va a imprimir el encabezado y el pie de página. Se pueden especificar fuentes europeas que sean igual que fuentes alfanuméricas de mitad de tamaño. Helvetica es la fuente predeterminada.

Si se especifica una fuente incorrecta, se puede utilizar la fuente europea de la impresora multifunción. Si se especifica la opción de impresión de encabezado/pie de página, no se tendrá en cuenta la especificación de fuente del encabezado/pie de página.

-MSI

Especifica el alimentador multiuso.

-M=*type*

Especifica el tipo de papel del alimentador multiuso.

Los tipos de papel del alimentador multiuso disponibles son los siguientes:

B

PapelFino/Alta calidad/Papel normal 2

BB

PapelFinoReverso/Alta calidad/Papel normal 2 - Cara 2

P

Papelería/Normal/Papel Normal 1

PB

PapeleríaReverso/Normal/Papel Normal 1 - Cara 2

H1

PapelGrueso/PapelPesado 1/Cubiertas 1

H1B

PapelGruesoReverso/PapelPesado 1/Cubiertas 1 - Cara 2

H2

PapelGrueso2/PapelPesado 2/Cubiertas 2

H2B

PapelGruesoReverso/PapelPesado 2/Cubiertas 2 - Cara 2

OHP

Transparencia

L

PapelEtiqueta/Etiquetas

C2

PapelEncapado/Encapado 2/Papel Encapado 2

C2B

PapelEncapado2Reverso/Encapado 2/Papel Encapado 2 - Cara 2

C3

PapelEncapado/Encapado 3/Papel Encapado 3

C3B

PapelEncapado2Reverso/Encapado 3/Papel Encapado 3 - Cara 3

E

Sobre

Si no se especifica esta opción, se podrá utilizar un tipo de papel del alimentador multiuso de la impresora multifunción.

-Mfo=mode

Especifica la orientación del alimentador multiuso.

Las orientaciones disponibles para el alimentador multiuso son las siguientes:

le

Horizontal

ler

Horizontal (Rotado)

se

Vertical

ser

Vertical (Rotado)

-Pon

Especifica una bandeja alternativa.

Las bandejas alternativas disponibles son:

0

Utilizar configuración del sistema

1

Visualizar mensaje

2

Alimentar desde el alimentador multiuso

3

Utilizar tamaño más aproximado (ajuste)

4

Utilizar tamaño más grande (ajuste)

5

Utilizar tamaño más próximo (sin zoom)

6

Utilizar tamaño más grande (sin zoom)

-St=mode

Especifica los separadores de alimentación.

Los separadores de alimentación disponibles son los siguientes:

auto

BandejaAuto/Auto

1

1stTray/Bandeja 1 (bandeja de 250 hojas estándar)

2

2ndTray/Bandeja 2 (alimentador de papel de 550 hojas opcional)

off

Deshabilitar

-Sp

Especifica los separadores impresos.

Sólo está disponible cuando se especifica la bandeja de papel para separadores.

-Sb

Especifica Saltear Hojas en Blanco.

-Cm=mode

Especifica el color de salida.

Los colores de salida disponibles son:

c

Color (CMYK)

k

Negro

-Pr=mode

Especifica el modo de impresión.
Los modos de impresión disponibles son:

hs

Alta velocidad

hq

Alta calidad

-Cc=mode

Especifica los tipos de imagen.
Los tipos de imagen disponibles son:

0

Deshabilitar

1

Foto

2

sRGB

3

Estándar/ Normal

4

Presentación

Esta opción sólo está disponible para impresión en color y cuando los datos de entrada son datos RGB.

-Gc=mode

Especifica la corrección de gamma RGB.
Las correcciones de gamma RGB disponibles son:

1.0

1.0

1.4

1.4

1.8

1.8

2.2

2.2

2.6

2.6

off

Deshabilitar

Esta opción sólo está disponible para impresión en color y cuando los datos de entrada son datos RGB.

-Sc=mode

Especifica la pantalla.

Las pantallas disponibles son:

0

Excelente Calidad

1

Degradación

2

Auto

3

Para Transparencia

-Gg=mode

Especifica el gris garantizado.

Los modos de gris garantizado disponibles son:

on

Habilitar

off

Deshabilitar

Esta opción sólo está disponible para impresión en color.

-Ct

Especifica la transformación de color.

Esta opción sólo está disponible para impresión en color.

-Br=*mode*

Especifica el ajuste de brillo.

Los valores de ajuste de brillo disponibles son:

+5

Brillo 5

+4

Brillo 4

+3

Brillo 3

+2

Brillo 2

+1

Brillo 1

+0

Normal

-1

Oscuro 1

-2

Oscuro 2

-3

Oscuro 3

-4

Oscuro 4

-5

Oscuro 5

`-RGBc=mode`

Especifica la corrección de color RGB.

Las correcciones de color RGB disponibles son:

10

Perceptual

11

Saturación

12

Colorimétrico Relativo

13

Colorimétrico Absoluto

Esta opción sólo está disponible para impresión en color y cuando los datos de entrada son datos RGB.

`-RGBPr=mode`

Especifica el perfil de entrada RGB.

Los valores de la opción de perfil de entrada RGB disponibles son:

0

sRGB

1

AdobeRGB

Esta opción sólo está disponible para impresión en color y cuando los datos de entrada son datos RGB.

`-RGBTp=mode`

Especifica la temperatura de color RGB.

Los valores de la opción de temperatura de color RGB disponibles son:

5000

5000K

6000

6000K

-Cb=-2:.....+3:+2::

-Hld=PrintType:UserID:Password:DocumentName

Impresión Segura

PrintType

store

Impresión Segura/Almacenar Impresión

proof

Impr Prueba

UserID

Hasta ocho caracteres de un byte de 0x20 a 0x7E, excepto 0x20 " " (en blanco) y 0x3A"." (dos puntos).

Contraseña

Hasta 12 caracteres de un byte, de 0x30 a 0x39 (caracteres alfanuméricos).

DocumentName

Hasta 12 caracteres de un byte, de 0x20 a 0x7E, excepto 0x20 " " (en blanco) y 0x3A"." (dos puntos).

Impresión Segura

-Hld=store:UserID:Password:DocumentName

-Hld=store:UserID:Password:

Almacenar Impresión

-Hld=store:UserID::DocumentName

-Hld=store:UserID::

Impr Prueba

-Hld=proof:UserID::DocumentName

-Hld=proof:UserID::

 **AVISO:** Asegúrese de que especifica Impresión Segura sólo cuando imprima los datos directamente en una impresora multifunción. Es posible que la opción Impresión Segura no esté disponible si la activa cuando los datos han de imprimirse a través de otro servidor o cuando han de pasar por otro programa, como los archivos PostScript. La opción En orden se activa automáticamente cuando se especifica la opción Impresión de Prueba.

-Jown=jobownername: ContraseñaConfiguración de autenticación

Especifica el propietario del trabajo y la contraseña para autenticación.

- Cuando sólo se especifica el propietario del trabajo (-Jown=jobownername:) (sin contraseña), se considera que no se ha especificado la contraseña de autenticación.
- Cuando sólo se especifica la contraseña (-Jown=:password) (y no se indica el nombre del propietario del trabajo), se usa el nombre de usuario de inicio de sesión como el nombre del propietario del trabajo. La contraseña escrita se utiliza como contraseña de autenticación.
- Cuando no se especifica el nombre del propietario del trabajo ni la contraseña (-Jown=:), se usa el nombre de usuario de inicio de sesión como el nombre del propietario del trabajo y se considera que no se ha indicado ninguna contraseña de autenticación.
- Cuando el nombre del propietario del trabajo supera la longitud de caracteres permitida, los caracteres adicionales se ignoran.
- Cuando en el nombre del propietario del trabajo se especifica un carácter inaceptable, se usa "Usuario desconocido" como el nombre del propietario del trabajo.

 **NOTA:** Los caracteres aceptables para el nombre del propietario del trabajo son caracteres alfanuméricos y símbolos, excepto el espacio en blanco y los dos puntos.

 **NOTA:** En el nombre del propietario del trabajo se admiten hasta 32 caracteres.

- Cuando se especifica un carácter inaceptable en la contraseña, o cuando una contraseña indicada no está en el intervalo de la longitud de caracteres permitida, se considera que no se ha especificado ninguna contraseña de autenticación.

 **NOTA:** En la contraseña sólo se admiten números.

 **NOTA:** La longitud de la contraseña deben estar comprendida entre 4 y 12 caracteres.

Un formato incompleto de -Jown se considera como si no se hubiera realizando ninguna configuración de autenticación. En ese caso, si la configuración de autenticación se realiza con la variable de entorno, se utiliza como información de configuración.

Ejemplo

Para convertir la imagen XWD al programa de lenguaje PostScript y guardarla en un archivo, escriba lo siguiente:

```
% xwd2ps2 file.xwd > file.ps
```

Para enviar la imagen XWD a una impresora multifunción, escriba lo siguiente:

```
% xwd2ps2 file.xwd | lpr (para Linux)
% xwd2ps2 file.xwd | lp (para Solaris/HP-UX)
```

Importante

- Cuando se especifica `-s` y `-s` a la vez o cuando se especifica la misma opción dos veces, prevalecerá el último valor.
- Si no se especifica la opción de tamaño de salida (`-s`, `-s`), el escalado se realizará considerando un píxel de datos TIFF como un píxel de la impresora multifunción.
- Si la opción de posición de impresión (`-l izquierda abajo`) especifica un punto fuera del área de impresión de la impresora multifunción, los datos que se sitúen fuera de esta área no se imprimirán.

dellpsif (Linux)

Formato

```
/usr/local/dellbin3115cn/dellpsif -w ancho -l largo -i indentar -n iniciodesesión -h  
archivocuenta host
```

Función

Si los dos primeros caracteres de los datos de entrada no son `%!`, el filtro `dellpsif` los convertirá al programa de lenguaje PostScript que se pueda imprimir según el tamaño de papel. Si los dos primeros caracteres de los datos de entrada son `%!`, se considerarán como el programa de lenguaje PostScript y no se realizará conversión alguna. Los códigos de control siguientes se interpretan para la conversión de los datos de entrada.

LF

Salto de línea

FF

Avance de página

TAB

tabulación de 8 columnas

BS

Retroceder 1 carácter

El filtro `dellpsif` es el archivo de vínculo físico de `txt2ps2`.

El filtro `dellpsif` se utilizará como el filtro `IF` especificado por `/etc/printcap`.

El daemon `lpd` especificará las siguientes opciones de comando e iniciará el filtro `dellpsif`.

```
dellpsif -w width -l length -i indent -n login -h host accountfile
```

Además, las opciones utilizables por `txt2ps2` pueden ser especificadas por el archivo `/usr/local/dellbin3115/.dellpsdefault3115`. Con esta opción, se puede lograr un control minucioso. No obstante, si los datos de entrada son archivos PostScript, sólo serán válidas las siguientes opciones de `txt2ps2`.

`-d`

Activa la característica de encuadernación por el borde corto. Cuando se utiliza esta característica, se ajusta la dirección o posición de impresión y se imprimen ambas caras del papel de forma que se pueda encuadernar el borde más corto de las páginas. Esta opción sólo está disponible cuando el duplexador opcional está instalado en la impresora multifunción.

`-D`

Activa la característica de encuadernación por el borde largo. Cuando se utiliza esta característica, se ajusta la dirección o posición de impresión y se imprimen ambas caras del papel de forma que se pueda encuadernar el borde más largo de las páginas. Esta opción sólo está disponible cuando el duplexador opcional está instalado en la impresora multifunción.

`-Itray-input`

Especifica la bandeja de papel.
Los parámetros que se pueden especificar son los mismos que `txt2ps2`.

`-t`

Activa el modo *ahorro de tóner* al imprimir. El resultado de la impresión será más claro que la impresión normal. En algunos casos esta opción no se tiene en cuenta.

`-E`

Esta función activa la característica de mejora de imágenes. En algunos casos esta opción no se tiene en cuenta.

`-Nc=copies`

Especifica el número de copias de salida (este valor debe ser un número entero positivo).

`-c1`

Especifica que la impresión se realice en orden. Si no se activa la opción `copies`, no se tendrá en cuenta esta opción.

`-ps`

El archivo de entrada se procesará como el archivo PostScript. Si el archivo no comienza con `%!`, se imprimirá `%!` en la línea inicial. Si un archivo contiene `%!`, no se tendrá en cuenta esta opción.

`-MSI`

Especifica el alimentador multiuso.

`-M=type`

Especifica el tipo de papel del alimentador multiuso.
Si no se especifica esta opción, se podrá utilizar un tipo de papel del alimentador multiuso de la impresora multifunción.

`-Mfo=mode`

Especifica la orientación del alimentador multiuso.

`-Pon`

Especifica una bandeja alternativa.

`-St=mode`

Especifica los separadores de alimentación.

`-Sp`

Especifica los separadores impresos.

`-Sb`

Especifica Saltear Hojas en Blanco.

`-Cm=mode`

Especifica el color de salida.

`-Pr=mode`

Especifica el modo de impresión.

`-Cc=mode`

Especifica los tipos de imagen.
Esta opción sólo está disponible para impresión en color y cuando los datos de entrada son datos RGB.

`-Gc=mode`

Especifica la corrección de gamma RGB.
Esta opción sólo está disponible para impresión en color y cuando los datos de entrada son datos RGB.

-Sc=mode

Especifica la pantalla.

-Gg=mode

Especifica el gris garantizado.
Esta opción sólo está disponible para impresión en color.

-Ct

Especifica la transformación de color.
Esta opción sólo está disponible para impresión en color.

-Br= modo

Especifica el ajuste de brillo.

-RGBc= modo

Especifica la corrección de color RGB.
Esta opción sólo está disponible para impresión en color y cuando los datos de entrada son datos RGB.

-RGBPr= modo

Especifica el perfil de entrada RGB.
Esta opción sólo está disponible para impresión en color y cuando los datos de entrada son datos RGB.

-RGBTp= modo

Especifica la temperatura de color RGB.
Esta opción sólo está disponible para impresión en color y cuando los datos de entrada son datos RGB.

-Cb=cyan-low:cyan-middle:cyan-high:magenta-low:magenta-middle:magenta-high:yellow-low;yellow-middle:yellow high:black-low:black-middle:black-high

Especifica el valor de ajuste para el balance de color de cada color y densidad.

-Cb El valor de opción debe especificarse en el orden siguiente:

Densidad baja de cyan, Densidad media de cyan, Densidad alta de cyan, Densidad baja de magenta, Densidad media de magenta, Densidad alta de magenta, Densidad baja de amarillo, Densidad media de amarillo, Densidad alta de amarillo, Densidad baja de negro, Densidad media de negro, Densidad alta de negro

Si no se especifica ningún valor se trata como "0" (Normal).

Archivo

`/usr/local/dellbin3115/.dellpsdefault3115`
Éste es el valor de opción de comando predeterminado.

Importante

- El filtro `dellpsif` no tiene en cuenta las entradas `pw` y `pl` de `/etc/printcap`. Por lo tanto, las entradas `pw` y `pl` no se podrán utilizar para modificar la opción de cada tamaño de papel.
 - Si se especifica la misma opción para los archivos PostScript que ya tienen opciones añadidas, como selección de papel, no se tendrá en cuenta.
 - Utilice la opción `-ps` únicamente cuando se procese como archivo PostScript un archivo PostScript que no contenga un `%!` al principio del archivo. Si se especifica un archivo de texto normal, no funcionará correctamente.
-

Precauciones y limitaciones

Durante la instalación

Preste atención a los siguientes puntos durante la instalación.

Solaris

- Utilice el comando `lpadmin` para registrar la impresora predeterminada.

```
# lpadmin -d PrinterName
```

- Para inhibir la impresión de hojas pancarta, cambie el valor de `nobanner=no` a `nobanner=yes` que incluya en el archivo correspondiente al nombre de impresora en `/etc/lp/interfaces/`.
- La impresora registrada por el filtro UNIX no debe cambiarse por `admintool`.
- When Content types: `postscript` al escribir `lpstat -p printername -l`, hay que borrar la impresora y volverla a instalar.
- Para instalar el filtro UNIX en el directorio predeterminado (`/usr/local/dellbin3115`), primero hay que crear el directorio `/usr/local`.

HP-UX

- La impresora multifunción que se vaya a especificar como impresora de salida debe registrarse en el sistema. Para registrar una impresora de salida, utilice el comando `sam` y demás. Para obtener información detallada, consulte el manual de HP-UX.
- Para instalar el filtro UNIX en el directorio predeterminado (`/usr/local/dellbin3115`), primero hay que crear el directorio `/usr/local`.

Linux

- Para instalar el filtro UNIX en el directorio predeterminado (`/usr/local/dellbin3115`), primero hay que crear el directorio `/usr/local`.

Durante la impresión

Preste atención a los siguientes puntos durante la impresión.

Uso del comando `lp/lpr` (Linux/Solaris/HP-UX)

- Si se especifica una opción incorrectamente, no aparecerá ningún mensaje de error. Si tras ejecutar el comando `lp` no se imprime nada, active cada utilidad por separado para que se muestren los mensajes de error.
(Si utiliza Solaris, el mensaje de error aparecerá en pantalla. Si utiliza Linux, el mensaje de error se escribe en un archivo de registro de errores especificado por `printcap`.)
- En la impresión de texto, la variable de entorno `TXT2PS2OPTION` no se tendrá en cuenta.
- Al imprimir texto, si se encuentra un código BS al principio de una línea, la posición de impresión del siguiente carácter se situará a la izquierda del principio de la línea.
- Al imprimir texto, cuando existen varios códigos de tabulación en una línea, las posiciones de tabulación pueden estar desactivadas como resultado de un salto de línea automático. En tal caso, especifique la opción `l` o `w`.
- Al imprimir texto, el número de columnas que especifica la opción `w` no refleja el número de caracteres que realmente se han imprimido. El número real de caracteres de un solo bit que se va a imprimir se obtiene restando la posición de columna de salida (`out columns`) que especifica la opción `o` al número de columnas que especifica la opción `w`.
- Si se especifica la misma opción, o si se especifican `s` y `S`, la última prevalecerá.
- Al imprimir imágenes, si la opción de posición de impresión (`l`) especifica una zona fuera del área de impresión de la impresora multifunción, los datos que se sitúen fuera de esta área no se imprimirán.
(Si utiliza Solaris, no se pueden imprimir imágenes con el comando `lp`.)

Uso de `txt2ps2` (Linux/Solaris/HP-UX)

- Cuando una misma opción se especifica dos veces, prevalece el segundo valor. Como `TXT2PS2OPTION` se analiza antes que la opción de la línea de comandos, es posible modificar temporalmente las opciones ya definidas en `TXT2PS2OPTION` escribiendo en la línea de comandos.
- La salida predeterminada de `txt2ps2` no puede generar la descripción de comentario (`%%page:m n`) del número de página. Esto se debe a que el programa de lenguaje PostScript convertido controla el salto de línea y el avance de página. Por tanto, cuando la salida de `txt2ps2` debe tomarse como la salida de otra aplicación (`psrev` de `TRANSCRIPT`, etc.), añada la descripción de número de página insertando el comando de línea (líneas `-I`).

- Si se encuentra un código BS al principio de una línea, la posición de impresión del siguiente carácter se situará a la izquierda del principio de una línea.
- Cuando existen varios códigos de tabulación en una línea, las posiciones de tabulación pueden estar desactivadas como resultado de un salto de línea automático. En tal caso, especifique la opción `-l` o `-w`.
- El número de columnas que especifica la opción `-w` no corresponde al número real de caracteres impresos. El número real de caracteres de un solo bit que se va a imprimir se obtiene restando la posición de columna de salida (out columns) que especifica la opción `o` al número de columnas que especifica la opción `w`.
- La opción `-mg` no se puede especificar cuando se especifican las opciones `-w`, `-l`, `-o` y `-L`.
- Las posiciones iniciales de los márgenes del comando de margen (`-mg=u:b:r:l`) no se definen respecto del borde del papel. Los márgenes se definen respecto del área imprimible del papel que admita la impresora multifunción.
- Utilice la opción `-ps` únicamente cuando se emplee como archivo PostScript un archivo PostScript que no contenga un `%!` al principio del archivo. Si se especifica un archivo de texto normal, no funcionará correctamente.
- Para utilizar las mismas opciones que las del filtro `dellpsif` con `TEXT2PS2OPTION`, defina el directorio particular del usuario en la variable de entorno `HOME`. Si no se ha definido la variable de entorno `HOME`, no se podrán utilizar las mismas opciones del filtro `dellpsif`. (Linux)

Uso de `sunras2ps2/tiff2ps2/xwd2ps2` (`sunras2ps2` sólo aplicable a Solaris)

- Si se especifica la misma opción, o si se especifican `s` y `S`, la última prevalecerá.
- Si no se especifica la opción de tamaño (`s`, `S`), el escalado se realizará considerando un píxel de los datos de imagen como un píxel de la impresora multifunción.
- Si la opción de posición de impresión (`-l` izquierda abajo) especifica un punto fuera del área de impresión de la impresora multifunción, los datos que se sitúen fuera de esta área no se imprimirán.

Uso de `tiff2ps2` (Linux/Solaris/HP-UX)

- Existen cuatro tipos de formatos de compresión admisibles.
 Compresión Huffman (Codificación por longitud de series Huffman modificado CCITT Grupo 3)
 Compresión Fax-CCITT3 (compatible con facsímile CCITT Grupo 3)
 Compresión PackBits
 Sin compresión

Aunque el formato sea compatible, no se admite el TIFF con múltiples imágenes en un archivo.

Uso de `xwd2ps2` (Linux/Solaris/ HP-UX)

- Hay tres tipos de formatos de compresión compatibles.
 La clase visual es Gris estático y el píxel es de 1 bit.

La clase visual es Pseudo color y el píxel es 4 bits u 8 bits. El formato de imagen es Zpixmap.
La clase visual es Color verdadero y el píxel es de 24 bit. El formato de imagen es Zpixmap.

Uso de dellpsif (Linux)

- Utilice la opción `-ps` únicamente cuando se emplee como archivo PostScript un archivo PostScript que no contenga un `%!` al principio del archivo. Si se especifica un archivo de texto normal, no funcionará correctamente.
- La opción `-w`, `-l` normalmente corresponde a la entrada `pw`, `pl` de `/etc/printcap`. Sin embargo, este filtro UNIX no tiene en cuenta la entrada `pw`, `pl` de `/etc/printcap`. Por tanto, la opción no puede ser modificada por cada tamaño de página utilizando la entrada `pw`, `pl`.

Impresión de archivos PostScript (Linux/Solaris/ HP-UX)

- Si las mismas opciones para el archivo PostScript con opciones, como tamaño de papel, se especifican utilizando `dellpsif` (Linux) o el comando `lp` (Solaris/HP-UX), no se tendrá en cuenta la opción especificada.

Impresión de archivos de imagen (Solaris)

- Para imprimir archivos de imagen en Solaris, no se puede especificar el archivo de imagen directamente con el comando `lp` de impresión. Utilice `sunras2ps2`, `tiff2ps2`, `xwd2ps2` y convierta el archivo a un archivo PostScript. Imprímalo utilizando el comando `lp` una vez convertido.

```
% xwd2ps2 file.xwd | lp
```

Impresión a doble cara (Linux/Solaris/HP-UX)

- Las impresoras multifunción sin módulo dúplex opcional no pueden imprimir a doble cara.

Header/footer Option (`-Hd=position:format:page`, `-Hfheaderfont`) (`txt2ps2`, `sunras2ps2`, `tiff2ps2`, `xwd2ps2`)

- Si no se especifica el tamaño de papel al utilizar opciones, el encabezado y el pie de página se imprimen en la posición del tamaño A4. Para especificar el tamaño de papel al mismo tiempo, utilice la opción de encabezado/pie de página. (Si el tamaño de papel del archivo PostScript convertido utilizando la opción se especifica con la opción del comando `lp` por ejemplo, no se podrá modificar la posición del encabezado y el pie de página.)
- Cuando se utiliza la opción, el margen se especifica automáticamente. Cuando la opción para especificar el margen se utiliza simultáneamente, el que sea menor que el valor especificado automáticamente no se tiene en cuenta.
En caso de archivos de texto

Margen superior: 0.23 pulgada
Margen inferior: 0.06 pulgada

Margen inferior: 0.03 pulgada
Margen inferior: 0.09 pulgada

En caso de imágenes

Margen inferior: 0,3 pulgadas

- Al utilizar la opción, no se tiene en cuenta el número de líneas y el número de columnas especificados. Tampoco se puede especificar horizontal y 2 columnas.
- En caso del archivo PostScript, la impresora multifunción no imprime todas las páginas aunque se especifique *output all page*. En tal caso, especifique *print the only top page*.
- No se puede utilizar el comando `1p` en Solaris.

Filtro TBCP (Solaris/Linux/HP-UX)

- Asegúrese de que el filtro TBCP esté disponible para que la impresora multifunción pueda indicar la disponibilidad de dicho filtro.

Para software Libtiff

Copyright © 1988-1997 Sam Leffler

Copyright © 1991-1997 Silicon Graphics, Inc.

EL SOFTWARE SE SUMINISTRA "TAL CUAL" SIN GARANTÍA NI NINGÚN TIPO, YA SEA EXPRESA, IMPLÍCITA O DE OTRA FORMA, INCLUIDAS, AUNQUE NO DE FORMA EXCLUSIVA, LAS GARANTÍAS DE COMERCIALIZACIÓN O APTITUD PARA UN FIN CONCRETO.

EN NINGÚN CASO SERÁN SAM LEFFLER O SILICON GRAPHICS RESPONSABLES DE NINGÚN DAÑO EMERGENTE, INDIRECTO, ESPECIAL O INHERENTE DE CUALQUIER TIPO, NI DE NINGÚN OTRO DAÑO POR PÉRDIDA DE USO, DATOS O LUCRO CESANTE, HAYAN SIDO O NO ADVERTIDOS DE LA POSIBILIDAD DE TALES DAÑOS, Y SOBRE CUALQUIER PRINCIPIO DE RESPONSABILIDAD, QUE SE DERIVEN DEL USO O RENDIMIENTO DE ESTE SOFTWARE O TENGAN RELACIÓN CON EL MISMO.

Impresión con CUPS (Linux)

En esta sección se proporciona información sobre la impresión y configuración del controlador de impresora con CUPS (Sistema de impresión de UNIX común) en Turbolinux 10 Desktop, RedHat ES 3/4 o SUSE 9.2/9.3.

• [Funcionamiento en Turbolinux 10 Desktop o RedHat ES 3/4](#)

• [Funcionamiento en SUSE 9.2/9.3](#)

Funcionamiento en Turbolinux 10 Desktop o RedHat ES 3/4

Instalación del controlador de impresora

1. Haga doble clic en Dell-MFP-Laser-3115cn-x.x-x.noarch.rpm en el CD *Controladores y utilidades*.
2. Escriba la contraseña del administrador.
3. Haga clic en Continue en la ventana Completed System Preparation. Comienza la instalación. Una vez finalizada la instalación, la ventana se cierra automáticamente.

Configuración de la cola.

Para ejecutar la impresión, debe configurar la cola de impresión en la estación de trabajo.

1. Abra el navegador Web. Escriba `http://localhost:631/` en Dirección y, a continuación, pulse la tecla Intro.
2. Haga clic en Manage Printers.
3. Haga clic en Add Printer en la parte inferior de la ventana.
4. Escriba `root` en el nombre de usuario y la contraseña del administrador.
5. Escriba el nombre de la impresora en el cuadro Name en la ventana Add New Printer y, a continuación, haga clic en Continue. No tiene que especificar Location y Description.
6. Seleccione LPD/LPR Host or Printer en el menú Device y, a continuación, haga clic en Continue.
7. Escriba la dirección IP de la impresora en Device URI. Formato: `lpd://xxx.xxx.xxx.xxx` (dirección IP de la impresora)
8. Seleccione Dell en el menú Make y, a continuación, haga clic en Continue.
9. Seleccione Dell MFP Laser 3115cn... en el menú Modelo y, a continuación, haga clic en Continúe. Aparece el mensaje La impresora xxx se ha agregado correctamente.

La configuración ha finalizado.

Una vez finalizada la configuración de la cola, puede imprimir trabajos desde el programa de software. Inicie el trabajo de impresión desde el programa de software y, a continuación, especifique la cola en el cuadro de diálogo de impresión.

No obstante, a veces, sólo se puede imprimir desde la cola predeterminada según el programa de software (por ejemplo, Mozilla). En esos casos, antes de empezar a imprimir, defina la cola donde desea imprimir como cola predeterminada. Para obtener información sobre cómo especificar la cola predeterminada, consulte "[Definición de la cola predeterminada](#)."

Definición de la cola predeterminada

1. Haga clic en Inicio→Sistema→Terminal.
2. Escriba el siguiente comando en la ventana de terminal:

```
su  
(Escriba la contraseña del administrador)  
lpadmin -d (El nombre de la cola)
```

Especificación de las opciones de impresión

Puede especificar opciones de impresión como el modo de color o la impresión a doble cara.

1. Abra el navegador Web. Escriba `http://localhost:631/` en Dirección y, a continuación, pulse la tecla Intro.
2. Haga clic en Manage Printers.
3. Haga clic en Configure Printer en la cola que desea especificar las opciones de impresión.
4. Escriba `root` en el nombre de usuario y la contraseña del administrador.
5. Especifique los valores requeridos y, a continuación, haga clic en Continue. Aparece el mensaje `Printer xxx has been configured successfully.`

La configuración ha finalizado. Ejecute la impresión desde el programa de software.

Desinstalación del controlador de impresora

1. Haga clic en Inicio→Sistema→Terminal.
2. Escriba el siguiente comando en la ventana de terminal:

```
su
(Escriba la contraseña del administrador)
rpm -e Dell-MFP-Laser-3115cn
```

El controlador de impresora se ha desinstalado.

Funcionamiento en SUSE 9.2/9.3

Instalación del controlador de impresora

1. Haga doble clic en Dell-MFP-Laser-3115cn-x.x-x.noarch.rpm en el CD *Controladores y utilidades*.
2. Haga clic en Install package with YaST.
3. Escriba la contraseña del administrador.
Comienza la instalación. Una vez finalizada la instalación, la ventana se cierra automáticamente.

Configuración de la cola.

Para ejecutar la impresión, debe configurar la cola de impresión en la estación de trabajo.

1. Haga clic en Inicio→Aplicaciones→Sistema→YaST.
2. Escriba la contraseña del administrador.
YaST Control Center se activa.
3. Seleccione Hardware en Printer.
4. Printer setup: Autodetected printers se activa.
Para conexiones USB:
 - a. Seleccione Dell MFP Laser 3115cn en USB (//Dell/MFP%20Laser%203115cn o /dev/usb/lp*) en Están disponibles, y haga clic en Configurar....
 - b. Confirme los valores en Edit configuration y, a continuación, haga clic en Aceptar.

Para conexiones en paralelo:

- a. Seleccione Other (not detected) en Available are en Printers to configure y, a continuación, haga clic en Configure....
- b. Seleccione Parallel printer en Printer Type y, a continuación, haga clic en Siguiente.
- c. Haga clic en Siguiente.

- d. Defina el nombre de la cola de impresora en Queue name y escriba el nombre de la cola donde va a imprimir en Name for printing.
No tiene que especificar Description of Printer y Location of Printer.
- e. Active la casilla de verificación Do Local Filtering y, a continuación, haga clic en Siguiente.
- f. Seleccione DELL en Select manufacturer. Seleccione Dell MFP Laser 3115cn en Seleccionar modelo y, a continuación, haga clic en Siguiente.
- g. Confirme los valores en Edit configuration y, a continuación, haga clic en Aceptar.

Para conexiones de red:

- a. Seleccione Other (not detected) en Available are en Printers to configure y, a continuación, haga clic en Configure....
- b. Seleccione Print via LPD-Style Network Server en Printer Type y, a continuación, haga clic en Siguiente.
- c. Escriba la dirección IP de la impresora en Host name of the printer server. Escriba el nombre de la cola de impresora en Name of the remote queue y, a continuación, haga clic en Siguiente.
- d. Defina el nombre de la cola de impresora en Queue name y escriba el nombre de la cola donde va a imprimir en Name for printing.
No tiene que especificar Description of Printer y Location of Printer.
- e. Active la casilla de verificación Do Local Filtering y, a continuación, haga clic en Siguiente.
- f. Seleccione DELL en Select manufacturer. Seleccione Dell MFP Laser 3115cn en Seleccionar modelo y, a continuación, haga clic en Siguiente.
- g. Confirme los valores en Edit configuration y, a continuación, haga clic en Aceptar.

5. Haga clic en Finish.

Impresión desde el programa de software

Una vez finalizada la configuración de la cola, puede imprimir trabajos desde el programa de software. Inicie el trabajo de impresión desde el programa de software y, a continuación, especifique la cola en el cuadro de diálogo de impresión.

No obstante, a veces, sólo se puede imprimir desde la cola predeterminada según el programa de software (por ejemplo, Mozilla). En esos casos, antes de empezar a imprimir, defina la cola donde desea imprimir como cola predeterminada. Para obtener información sobre cómo especificar la cola predeterminada, consulte "[Definición de la cola predeterminada](#)".

Definición de la cola predeterminada

1. Para activar Printer setup: impresoras detectadas, haga lo siguiente:
 - a. Haga clic en Inicio→Aplicaciones→Sistema→YaST.
 - b. Escriba la contraseña del administrador.
YaST Control Center se activa.
 - c. Seleccione Hardware en Printer.
2. Printer setup: Autodetected printers se activa.
3. Haga clic en Cambiar....
4. Seleccione la impresora multifunción que desea definir como predeterminada y, a continuación, haga clic en Configuración predeterminada.
5. Haga clic en Finish.

Especificación de las opciones de impresión

Puede especificar opciones de impresión como el modo de color o la impresión a doble cara.

1. Abra el navegador Web. Escriba `http://localhost:631/` en Dirección y, a continuación, pulse la tecla Intro.
2. Escriba `root` en el nombre de usuario y la contraseña del administrador.
Aparece la ventana CUPS.

 **NOTA:** defina la contraseña para autorizarse como administrador de la impresora antes de definir la cola de la impresora. Si no la ha definido, vaya a "[Definición de la contraseña para autorizarse como administrador de la impresora](#)".

3. Haga clic en Manage Printers.
4. Especifique los valores requeridos y, a continuación, haga clic en Continue.
Aparece el mensaje Printer xxx has been configured successfully..

La configuración ha finalizado. Ejecute la impresión desde el programa de software.

Definición de la contraseña para autorizarse como administrador de la impresora

Debe definir la contraseña para autorizarse como administrador de la impresora para trabajar como administrador de la impresora.

1. Haga clic en Inicio→Aplicaciones→Sistema→Terminal→Konsole.

2. Escriba el siguiente comando en la ventana de terminal:

```
su  
(Escriba la contraseña del administrador.)  
lppasswd -g sys -a root  
(Escriba la contraseña para autorizarse como administrador de la impresora después de la petición de introducción de contraseña.)  
(Vuelva a escribir la contraseña para autorizarse como administrador de la impresora después de la petición de introducción de contraseña.)
```

Desinstalación del controlador de impresora

1. Haga clic en Inicio→Aplicaciones→Sistema→Terminal→Konsole.
2. Escriba el siguiente comando en la ventana de terminal:

```
su  
(Escriba la contraseña del administrador)  
rpm -e Dell-MFP-Laser-3115cn
```

El controlador de impresora se ha desinstalado.

Información de seguridad y regulación

- [Información de seguridad](#)
 - [Informations réglementaires](#)
 - [Niveles de emisión de ruidos](#)
 - [Aviso de láser](#)
 - [Energy Star](#)
 - [Materiales MSDS de la impresora Dell](#)
 - [Cable de telecomunicaciones](#)
 - [Si utiliza un equipo telefónico](#)
-

Información de seguridad



PRECAUCIÓN: siga todas las instrucciones de seguridad del *Manual del propietario* o de la *Guía de información del producto* antes de configurar y utilizar la impresora.

Informations réglementaires

Declaración de información de conformidad con la FCC (Federal Communications Commission) (sólo EE.UU.)

La Dell™ Multifunction Color Laser Printer se ha probado y cumple con los límites de los dispositivos digitales de Clase B, según el apartado 15 de la normativa FCC. El funcionamiento está sujeto a las dos condiciones siguientes: (1) este dispositivo no puede causar interferencias perjudiciales y (2) este dispositivo debe aceptar cualquier interferencia recibida, incluidas aquellas interferencias que puedan causar un funcionamiento no deseado.

Los límites para la clase B de la FCC establecen una protección razonable contra interferencias perjudiciales en una instalación residencial. Este equipo genera, utiliza y puede emitir energía de radio frecuencia y, si no se instala y usa según las instrucciones, puede provocar interferencias en las comunicaciones por radio. Sin embargo, no hay garantía de que las interferencias no se produzcan en una determinada instalación. Si este equipo provoca interferencias en la recepción de radio o televisión, lo cual se puede determinar encendiendo y apagando el equipo, el usuario debe intentar corregir las interferencias llevando a cabo una de estas medidas:

- Modificar la orientación o la situación de la antena receptora.
- Aumentar la separación entre el equipo y el receptor.
- Conectar el equipo a una toma de corriente de un circuito distinto al que se encuentre conectado el receptor.
- Consultar con el punto de venta o con el representante del servicio técnico al efecto de hallar las

posibles soluciones.

El fabricante declina toda responsabilidad sobre cualquier interferencia de radio o televisión que pueda derivarse del uso de cables que no sean los recomendados o de cualquier cambio o modificación no autorizados que puedan realizarse en este equipo. Los cambios o modificaciones no autorizados pueden anular la autoridad del usuario para trabajar con este equipo.

 **NOTA:** Para garantizar el cumplimiento de las normativas de la FCC sobre interferencias electromagnéticas para un dispositivo informático de Clase A, utilice un cable blindado y con toma de tierra. El uso de otro cable que no está blindado ni con toma de tierra puede suponer una infracción de las normativas de la FCC.

Información de identificación de la FCC

La información siguiente se facilita respecto del dispositivo o dispositivos amparados en este documento con arreglo a las normativas de la FCC:

- Número del modelo: Dell™ Multifunction Color Laser Printer
- Nombre de la empresa:

Dell Inc.
One Dell Way
Round Rock, Texas 78682 USA
512-338-4400

Información de la FCC

Este dispositivo, Adaptador USB LAN inalámbrico IEEE 802.11g, cumple el apartado 15 de la normativa FCC.

El funcionamiento está sujeto a las dos condiciones siguientes: (1) este dispositivo no puede causar interferencias perjudiciales y (2) este dispositivo debe aceptar cualquier interferencia recibida, incluidas aquellas interferencias que puedan causar un funcionamiento no deseado.

Advertencia: los cambios o las modificaciones en esta unidad no autorizadas expresamente aprobadas por el responsable del cumplimiento de normativas pueden anular su autoridad para trabajar con este equipo.

Comprobado para cumplir la normativa FCC estándar. PARA USO DOMÉSTICO O EN LA OFICINA.

Norma de exposición a radiaciones de radiofrecuencia FCC:

1. este equipo cumple con los límites de exposición a radiaciones de radiofrecuencia establecidos en un entorno sin control, según 47 CFR 2.1093 párrafo (d)(2).

2. Este transmisor no debe reubicarse o funcionar con otra antena o transmisor.

El Adaptador LAN USB inalámbrico EEE 802.11g se ha probado con los requisitos de exposición FCC (Tasa de absorción específica).

Conformidad con las normas de la industria de Canadá

Este aparato digital de Clase B cumple todos los requisitos de la Regulación sobre material causante de interferencias de Canadá

Avis de Conformité aux Normes de l'industrie du Canada

Cet appareil numérique de la classe B respecte toutes les exigences du Règlement sur le matériel brouilleur du Canada.

Conformidad con las directivas de la Comunidad Europea (CE)

Se ha determinado que este producto cumple las directivas 73/23/EEC (Directiva de baja tensión), 89/336/EEC (Directiva EMC) y las reformas de la Unión Europea.

Este producto cumple los límites de Clase B de EN 55022 y los requisitos de seguridad de EN 60950.

Aviso CE (Unión Europea)

Las marcas con el símbolo  indican que la impresora Dell cumple la Directiva EMC y la Directiva de baja tensión de la Unión Europea. Dichas marcas son indicativas de que el sistema Dell cumple las siguientes normas técnicas:

- EN 55022 - *Equipos de tecnologías de la información - Características de las perturbaciones radioeléctricas - Límites y métodos de medición.*
- EN 55024 - *Equipos de tecnologías de la información - Características de inmunidad - Límites y métodos de medición.*
- EN 61000-3-2 - *Compatibilidad electromagnética (EMC) - Apartado 3: Límites - Sección 2: Límites para emisiones armónicas de corriente (Corriente de entrada a equipo hasta 16 A por fase inclusive)*
- EN 61000-3-3 - *Compatibilidad electromagnética (EMC) - Apartado 3: Límites - Sección 3: Limitación de fluctuaciones de voltaje y variación en sistemas de suministro de bajo voltaje para equipos con corriente nominal hasta 16 A inclusive).*
- EN 60950 - *Seguridad en equipos de tecnología informática.*



NOTA: Los requisitos de emisiones EN 55022 permiten dos clasificaciones:

- La Clase B se aplica a áreas domésticas convencionales

Este dispositivo Dell está clasificado para utilizarse en un entorno doméstico típico Clase B.

Se ha hecho una *Declaración de conformidad* de acuerdo con las directrices y estándares anteriores y se encuentra archivada en Dell Computer Corporation Products Europa BV, Limerick, Irlanda.

Aviso de marca CE

Este equipo cumple los requisitos básicos de la Directiva 1999/5/EC de la Unión Europea.

Cet équipement est conforme aux principales caractéristiques définies dans la Directive européenne RTTE 1999/5/CE.

Die Geräte erfüllen die grundlegenden Anforderungen der RTTE-Richtlinie (1999/5/EC).

Questa apparecchiatura è conforme ai requisiti essenziali della Direttiva Europea R&TTE 1999/5/CE.

Este equipo cumple los requisitos principales de la Directiva 1999/5/CE de la UE, "Equipos de Terminales de Radio y Telecomunicaciones"

Este equipamento cumpre os requisitos essenciais da Directiva 1999/5/CE do Parlamento Europeu e do Conselho (Directiva RTT).

Ο εξοπλισμός αυτός πληροί τις βασικές απαιτήσεις της κοινοτικής οδηγίας EU R&TTE 1999/5/ΕΚ.

Deze apparatuur voldoet aan de noodzakelijke vereisten van EU-richtlijn betreffende radioapparatuur en telecommunicatie-apparatuur 1999/5/EG.

Dette udstyr opfylder de Væsentlige krav i EU's direktiv 1999/5/EC om Radio- og teleterminaludstyr.

Dette utstyr er i overensstemmelse med hovedkravene i R&TTE-direktivet (1999/5/EC) fra EU.

Utrustningen uppfyller kraven för EU-direktivet 1999/5/EC om ansluten teleutrustning och ömsesidigt erkännande av utrustningens överensstämmelse (R&TTE).

Tämä laite vastaa EU:n radio- ja telepäätelaitedirektiivin (EU R&TTE Directive 1999/5/EC) vaatimuksia.

Información NOM (únicamente para México)

La información siguiente se proporciona en el dispositivo o en los dispositivos descritos en este documento, en cumplimiento con los requisitos de la Norma Oficial Mexicana (NOM):

Exportador:	Dell Inc. One Dell Way Round Rock, TX 78682
Importador:	Dell Computer de México, S.A. de C.V. Paseo de la Reforma 2620 - 11° Piso Col. Lomas Altas 11950 México, D.F.
Enviar a:	Dell Computer de México, S.A. de C.V. al Cuidado de Kuehne & Nagel de México S. de R.L. Avenida Soles No. 55 Col. Peñon de los Baños 15520 México, D.F.
Número del modelo:	Dell Multifunction Color Laser Printer 3115cn
Tensión de alimentación:	110-127 VAC
Frecuencia:	50/60 Hz
Consumo de corriente:	11 A

Niveles de emisión de ruidos

Las siguientes mediciones se realizaron según el estándar ISO 7779 y se informaron según ISO 9296.

1-meter average sound pressure, B	
Imprimiendo	Sin opciones: 6.3B
	Con todas las opciones: 6.8B
Sin actividad	4B

Aviso de láser

Esta impresora se ha certificado en EE.UU. cumpliendo con los requisitos de 21CFR, Chapter 1, subcapítulo J para los productos láser de Clase I (1) y en otros países está certificada como un producto láser de Clase I de acuerdo con los requisitos de IEC 60825-1.

Los productos láser de Clase I no se consideran peligrosos. La impresora contiene un láser interno de Clase IIIb (3b) que nominalmente es un láser de arsenide galio de 5 milivatios que funciona en una región de longitud de onda de 770-795 nanómetros. El sistema láser y la impresora se han diseñado para que el ser humano no acceda nunca a las radiaciones láser por encima del nivel de Clase I durante el funcionamiento normal, mantenimiento del usuario o condición de servicio prescrita.

Energy Star

Cumplimiento de ENERGY STAR®

Todo producto Dell que lleve el emblema ENERGY STAR® sobre el producto o en una pantalla de inicio está certificado para cumplir los requisitos ENERGY STAR de la Agencia de protección medioambiental (EPA)® según la configuración de envío de Dell.

Emblema ENERGY STAR®



El programa Energy Star® Computers de la EPA es un esfuerzo conjunto entre la EPA y los fabricantes de equipos para reducir la contaminación del aire mediante la promoción de productos computacionales que utilizan energía de manera eficiente.

Los usuarios de equipos también pueden ayudar a reducir la utilización de electricidad y sus efectos secundarios apagando sus equipos cuando no se utilicen por períodos prolongados de tiempo, en particular durante la noche y los fines de semana.

Materiales MSDS de la impresora Dell

Todos los materiales MSDS de las impresoras Dell se encuentran en la dirección URL:
[http://www1.us.dell.com/content/topics/global.aspx/corp/environment/en/prod_design?
c=us&l=en&s=corp&~section=001](http://www1.us.dell.com/content/topics/global.aspx/corp/environment/en/prod_design?c=us&l=en&s=corp&~section=001)

Cable de telecomunicaciones



PRECAUCIÓN: Para reducir el riesgo de incendio, utilice únicamente un cable de telecomunicaciones AWG N° 26 o mayor.

Si utiliza un equipo telefónico

Si utiliza su equipo telefónico, deben seguirse en todo momento ciertas precauciones de seguridad básicas a fin de reducir el riesgo de incendio, descarga eléctrica y lesión a personas:

- No utilice este producto cerca de la bañera, lavabo, fregadero o pila de lavar, en un sótano húmedo o cerca de una piscina.
- No utilice el teléfono durante una tormenta eléctrica. Existe un riesgo remoto de sufrir una descarga eléctrica de los rayos.
- No utilice el teléfono para comunicar una fuga de gas en las proximidades de la fuga.
- Utilice únicamente el cable indicado en este manual.

Apéndice

- [Política de asistencia técnica de Dell](#)
 - [Cómo ponerse en contacto con Dell](#)
 - [Garantía y política de devolución](#)
-

Política de asistencia técnica de Dell

La asistencia técnica dirigida por un técnico requiere la cooperación y participación del cliente en el proceso de solución de problemas y proporciona ayuda para restaurar el sistema operativo, el programa de software y los controladores de hardware a su configuración predeterminada original tal como los distribuyó Dell, así como para verificar la funcionalidad adecuada de la impresora y todo el hardware instalado por Dell. Además de esta asistencia técnica dirigida por un técnico, en el sitio Web de asistencia de Dell hay asistencia técnica en línea disponible. Se pueden adquirir opciones adicionales de asistencia técnica.

Dell ofrece asistencia técnica limitada para la impresora y cualquier software y periférico instalado por Dell. La asistencia para software y periféricos de terceros la proporciona el fabricante original, incluidos los adquiridos y/o instalados mediante Software & Peripherals (DellWare), ReadyWare y Custom Factory Integration (CFI/DellPlus).

Cómo ponerse en contacto con Dell

Puede acceder al Servicio de asistencia de Dell en <http://www.support.dell.com/>. Seleccione su región en la parte superior de la página y proporcione la información solicitada para acceder a las herramientas de ayuda y a la información.

Puede ponerse en contacto con Dell electrónicamente mediante las siguientes direcciones:

- World Wide Web
<http://www.dell.com/>
<http://www.dell.com/ap/> (sólo para países de Asia/Pacífico)
<http://www.euro.dell.com> (sólo para Europa)
<http://www.dell.com/la/> (para países de Latinoamérica)
- Protocolo de transferencia de archivos anónimo (FTP)
<ftp://ftp.dell.com/>
Conéctese como usuario: anónimo y utilice su dirección de e-mail como contraseña.
- Servicio electrónico de asistencia
mobile_support@us.dell.com
support@us.dell.com
apsupport@dell.com (sólo para países de Asia/Pacífico)
support.euro.dell.com (sólo para Europa)
- Servicio electrónico de ofertas
apmarketing@dell.com (sólo para países de Asia/Pacífico)

- Servicio electrónico de información
-

Garantía y política de devolución

Dell Computer Corporation ("Dell") fabrica sus productos de hardware a partir de piezas y componentes que son nuevos o equivalentes a nuevos según las prácticas estándar de la industria. Para obtener información sobre la garantía de Dell para su impresora, consulte el *Manual del propietario* o de la *Guía de información del producto*.